

СМЕНА

№7 / июль / 2010

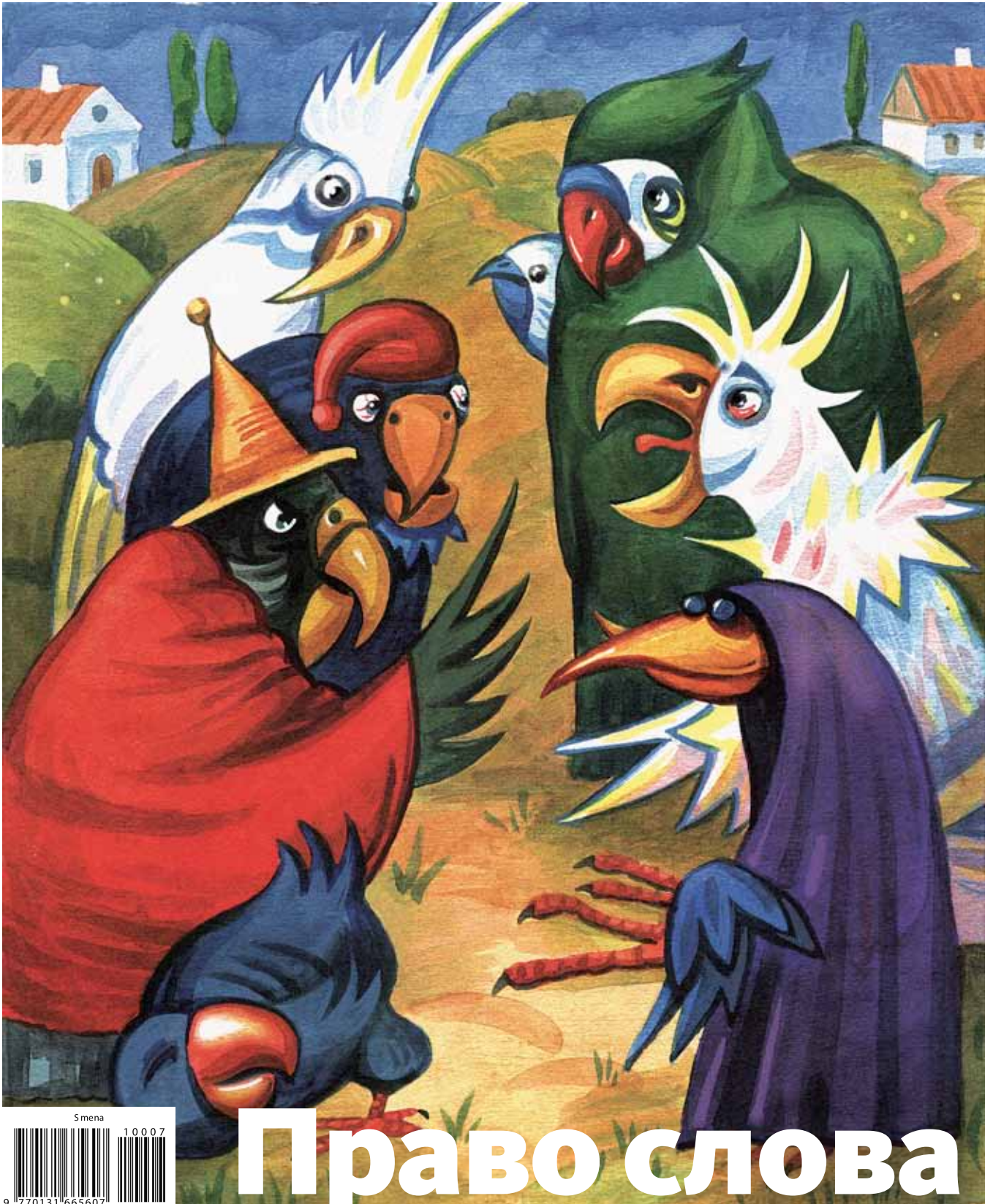

Право слова

СМЕНА

№7 / июль 2010



БРАВО

30 ИЮЛЯ, ПЯТНИЦА, 21:00
КЛУБ «16 ТОНН»

10 ИЮЛЯ, СУББОТА
ТАТЬЯНА ЗЫКИНА

16 ИЮЛЯ, ПЯТНИЦА
КРЕМАТОРИИ

17 ИЮЛЯ, СУББОТА
СЕГОДНЯНОЧЬЮ

23 ИЮЛЯ, ПЯТНИЦА
OI-VA-VOI (UK/ISRAEL)

24 ИЮЛЯ, СУББОТА
СЕРГЕЙ БАБКИН

6 И 7 АВГУСТА, ПЯТНИЦА И СУББОТА
BILLY'S BAND

НАЧАЛО КОНЦЕРТОВ В 21:00.
РЕКОМЕНДУЕМ ПРИОБРЕТАТЬ БИЛЕТЫ ЗАРАНЕЕ.
КЛУБ «16 ТОНН». МОСКВА, ПРЕСНЕНСКИЙ ВАЛ, Д. 6.
ТЕЛ. (495) 253-53-00, САЙТ WWW.16TONS.RU.
ЗАКАЗ БИЛЕТОВ НА САЙТЕ КЛУБА И ПО ТЕЛ. (495) 253-15-50.





«Продуваем стояки»

Копейкин Николай.

Х., акрил, 2008 г.

Куда уходит горячая вода, когда ее отключают?

Удивительное расследование Никиты Аронова и Дмитрия Ромендика (с.52)

№ 7, 2010

5 ГОЛОСА
Читатели «Смены» — о своих переживаниях

Движение

6 ФОТОЭТЮД **Обеденная молитва**
Взгляд из-под купола мечети

8 АКЦЕНТ **Кадаши: эскизы к протесту**
Репортаж в картинках

10 **«Северное жало»**
Вестник культурной столицы

12 ЦЕЛИ **Моя крепость**
Укрепление обороны родного города

14 ЦЕЛИ **Жуки по-уральски**
Как «Битлз» поборол екатеринбургскую бюрократию

16 ПОМЕХИ **В постели с паразитом**
В Москве началось нашествие постельного клопа

20 ПРЕДЧУВСТВИЕ **Иго, go!**
Всемирный съезд монголов и его назначение

21 КАЛЕНДАРЬ **Золотая ветвь**
Когда отдыхать язычнику

Среда

22 ВНЕШНИЙ ВИД **Кумпол-арт**
Редкие украшения для головы

26 НАВИГАЦИЯ **Небо. Самолет. Колдобина.**
Максим Мартемьянов постигает прелести областной авиации

32 ГАДЖЕТ **Собака**
Для тех, кому надоели продукты Apple

33 ОРУДИЕ ТРУДА **Монологи бобины**
Старый магнитофон вызывает духов

34 ПИТАНИЕ **Фактор сосиски**
Краткий экскурс в метафизику хот-дога

36 ПИТАНИЕ **Боцманская яичница**
Колонка Виктора Ландера «Идиот с дуршлагом»

37 ПИТАНИЕ **Семена просвещения**
Популярно об оральной фиксации

38 БАРОМЕТР
КУЛЬТУРЫ МЕСЯЦА

40 ВЫСТАВКИ **Это личное**
Искусство глазами специалистов



Главное

- 42 ОЧЕРК **Елин и птицы**
Корреспондент "Смены" ищет свое место среди пернатых
- 50 БЫТОВОЕ РАССЛЕДОВАНИЕ **Куда ушла вода?**
Шокирующая правда о плановых отключениях
- 56 МОСКВОВЕДЕНИЕ **Город призраков**
Дмитрий Гончарук и его исчезающая карта

Психика

- 58 ЭКСКУРСИЯ «СМЕНЫ» **Эволюция на ремонте**
Что увидела Александра Добрянская в Музее мозга
- 62 ЛИЧНЫЙ ОПЫТ **Эффект гуаши**
Вундеркинд Егор Мостовщиков и его волшебная кисточка
- 66 РЕЦЕПТУРА **Не надо сцен**
Народные театры как способ самоочищения

Польза

- 70 ТРУД **Зеленая палатка**
Разговор книгопродавца с Ксенией Тимошкиной
- 74 ПРОДУКЦИЯ **Стены помогают**
Жилье для мизантропов без регистрации

Буквы

- 78 ИСКУССТВО **Разбрызгивание личности:
Джексон Поллок**
- 82 ИСТОРИЯ **Тайный советник**
Слово и дело Григория Потемкина
- 86 ЛИТЕРАТУРА **Подлая история о влюбленном пекаре
и голодающем поэте**
По страницам сатирического альманаха «Бегемот»
- 92 ЛИТЕРАТУРА **Голова медузы**
Будоражащий детектив, часть первая
- 110 КРОССВОРД
ЭРУДИТ
- 112 АРХИВ **Будни салонных дам**



Орден
Знак
почета
1965

Главный редактор

Михаил Григорьевич Кизилов

Шеф-редактор

Алексей Евгеньевич Яблоков

Арт-директор

Екатерина Борисовна Балеевская

Корреспонденты:

Никита Аронов, Александра Добрянская, Антон Елин,
Евгений Крузенштерн, Максим Мартемьянов,
Егор Мостовщиков, Валентина Петрова, Дмитрий Ромендик

Над номером работали:

Максим Авдеев, Светлана Бестужева, Марк Боярский,
Александр Волков, Екатерина Гаврилова, Константин
Гетманский, Дмитрий Гончарук, Анна Грачева, Дмитрий Жаров
Алексей Игнатов, Владимир Камаев, Семен Кваша,
Алексей Куденко, Лиза Кудрявцева, Николай Копейкин,
Виктор Ландер, Виктория Ломаско, Антон Николаев,
Ирина Олимах, Сергей Перушин, Михаил Рожков,
Лев Рябинин, Маргарита Саввина, Мария Сальникова,
Рафаэль Соколовский, Ксения Тимошкина, Роман Фофанов,
Елена Шагиева

Литературный отдел:

Редактор

Тамара Васильевна Чичина

Литсотрудник

Светлана Михайловна Подорванова

Выпускающий редактор

Светлана Викторовна Гуркина

Дизайнер

Валерий Иванович Харламов

Корректор

Юлия Борисовна Воронова

Проект www.smena-online.ru

Руководитель

Тимур Дмитриевич Аникин

Веб-редактор

Анна Игоревна Шеркунова

ООО «Журнал «Смена»:

Генеральный директор

Дмитрий Юрьевич Мережко

Главный бухгалтер

Любовь Александровна Бижко

Менеджер по распространению

Мария Александровна Яркина

e-mail: sales@smena-online.ru

Менеджер по партнерским программам

Кристина Александровна Бурякова

e-mail: k.buryakova@smena-online.ru

Офис-менеджер

Людмила Николаевна Калинина

В номере и использованы фотографии ИТАР-ТАСС

Учредитель и издатель — Общество с ограниченной ответственностью «Издательский дом журнала «Смена»

Редакция: 127994, Москва,

Бумажный пр-д, д. 14

e-mail: jurnal@smena-online.ru

тел. (495) 612-15-07, факс (499) 257-13-78

Отпечатано ООО «Первый полиграфический комбинат»:

143405, Московская обл., Красногорский р-н, п/о Красногорск-5,

Ильинское ш., 4-й км

Тираж — 55000 экз. Зак. № 101216

Журнал зарегистрирован в Комитете

Российской Федерации

по печати (Пер. № 014832)

www.smena-online.ru

Подписные индексы:

каталог «Роспечать» 70820

каталог «Объединенный» 88998

каталог «Почта России» 99406

Подписка в Интернете: www.mega-press.ru



© ООО «Журнал «Смена»

Исключительные права на текстовые и фотоматериалы, публикуемые в журнале «Смена», принадлежат ООО «Журнал «Смена» и охраняются в соответствии с законодательством РФ и международными соглашениями.

Обложка: **Роман Фофанов**

Цена свободная

СМЕНА

Издается с января 1924 года

№ 7 (1750) июль 2010

Недавно меня спросили :

— Скажите, а чем занимается шеф-редактор журнала «Смена»? Каковы его менеджерские функции?

И я сразу как-то растерялся и даже сконфузился. Во-первых, спрашивала дама, а я при дамах не могу не конфузиться.

Во-вторых, вопрос с закавыкой. Действительно, есть ведь у журнала главный редактор, есть группа выпуска, арт-дирекция, куча авторов, все они в поте лица готовят номер. Куда им еще одного редактора, к тому же шефа?

Чтобы отвертеться, я проблеял что-то насчет кроссвордов, а сам с тех пор хожу и мучаюсь вопросами самоидентификации. Кто же я — в этой могучей, разветвленной организации? Не далее как неделю назад я чувствовал себя штатной единицей сопротивления, читая репортаж Мартемьянова о Костромской авиации. Два дня назад я был единицей колебания в секунду, изучая леденящее душу расследование Аронова-Ромендика насчет горячей воды. Пришлось мне побывать и единицей давления на квадратный сантиметр Валентины Петровой, не желавшей проникать умом в судьбу народных театров. И не вспомнить без содрогания, как я был единицей напряжения и в то же время единицей громкости звука, выбывая из Елина бессмертный очерк о родстве человека и птицы.

Но вот, наконец, в колодце сомнений забрезжил свет истины. Сейчас все вокруг ждут, пока я закончу свое послание и можно будет сдать номер в печать. Это означает только одно: шеф-редактор вовсе не единица, а вполне себе физическая величина. С чем вас и себя поздравляю. Да здравствует российская журналистика! Ура.

АЛЕКСЕЙ ЯБЛОКОВ

БОЛОТ

МНОГОУВАЖАЕМЫЙ ГОСПОДИН РЕДАКТОР! Увидев на февральской обложке журнала пометку «издание ёфицировано», не смог пройти мимо, поскольку являюсь человеком с ёфицированной фамилией, — и взял журнал почитать в библиотеке г. Колпино. Было любопытно. Однако, в благородном деле ёфикации ваш коллектив, увлекшись, допустил явный перехлёст, понаставив точек даже над теми «е», где они излишни. Вот несколько примеров: «бёчевка», «со своей», «лёгэнду», «всё как один», «понимал, чём грозит ему» и т.д. Это только то, что бросается в глаза.

В святом и благородном деле ёфикации не должно быть компромиссов. Поэтому предлагаю Вам незамедлительно расстрелять винтовых и сообщить мне об этом.

С журналистским приветом —

Михаил Матрёнин

УВАЖАЕМЫЙ ЖУРНАЛ, случайно оказавшись в гостях, случайно попал в туалет, где случайно лежал журнал «Смена». Все забыл. Вышел новым человеком. Сначала читал кроссворд, потом про холостяков, потом про игру в бая. Литературу не понял. Там все умерли, а так нельзя. Смотрел в лица молодежи. Узнавал в ней себя молодым, грустил. Хотел быть слесарем, пачкаться в солёнке, приходил с работы и говорить: «А налей-ка мне, жена, борща и грамм сто за товарища Сталина». А жена бы так говорила: «Устал, милый?», а я бы ей: «Устал, Параша. Паровоз клепал». А на ковре — выпел «Победителю социалистического соревнования» и олени.

Спасибо, «Смена», за забытое ощущение счастья, за ковёр, за олени, за мечту, за большой социалистический реализм, за соль, за перчик, за метафизику кроссворда, за мистический зелёный глаз на обложке, которого боюсь. А литературу уберите, от неё только несладко першит в горле, а петь — не получается.

Ваш читатель **Дмитрий Д.**

ДОРОГАЯ РЕДАКЦИЯ, спасибо за июньский номер — все очень здорово. Отвечая на ваш вопрос, нужны ли ночные клубы для религиозной молодежи при церквях, мечетях и синагогах, могу сказать, что это интересная идея, но только, мне кажется, лучше сделать один клуб, где будут собираться представители всех существующих конфессий. Там можно устраивать теологические диспуты, планировать мирные акции и кто знает, может быть, именно с этого места начнется всеобщее объединение людей на почве религии.

Павел, Москва, 29 лет

ТАКЖЕ НАМ ПИШУТ

Людмила Рарова из г. Бодайбо. Она придумала и составила программу по спасению мира, основанную на Библии, книгах Пророков и современного писателя Д. Андреева. Программа очень большая, поэтому опубликовать ее здесь не хватит места. Но, как мы поняли, суть ее в том, что Бог дает наиболее ценные указания человечеству именно через писателя Андреева, поэтому следует внимательно изучать его творчество.

Юрий Сотников из г. Курска прислал свой роман «Ярость слепыша». В приложенной записке автор сообщает, что это книга «великой мощи, благородства и милосердия» и что главное счастье для него — «выворачивать свою душу и души людей наизнанку, чтобы заглянуть в самые светлые и темные тайники сердца». К сожалению, мы пока не успели прочитать книгу Юрия, поэтому от оценок его души воздержимся.

Татьяна Прохорова из г. Ярославля поделилась с нами уникальным документом из личного архива — письмом поэта и композитора М. Танича. В письме Михаил Исаевич говорит о том, что всякое литературное произведение должно быть отмечено печатью таланта и носить черты современности. В завершении поэт желает Татьяне личных успехов на литературном поприще и в жизни.

ДОСАДНО!

По непростительной оплошности, в прошлом номере (июнь, 2010) на стр. 21 автор заметки «Бафана-Бафана» Петр Каменченко был назван главным редактором журнала Total Football. На самом деле, уважаемый Петр является главным редактором еженедельника «Футбол», тогда как журналом Total Football руководит не менее уважаемый Николай Роганов. Приносим свои извинения.



ГОВОРИТЕ ГРОМЧЕ!

Высказаться на актуальную для вас тему можно по адресу: jurnal@smena-online.ru



ДВИЖЕНИЕ



Фото: Максим Авдеев



ПЯТНИЧНАЯ ОБЕДЕННАЯ МОЛИТВА в центральной Джума мечети Махачкалы (Дагестан). Мечеть одна из самых крупных в Европе.

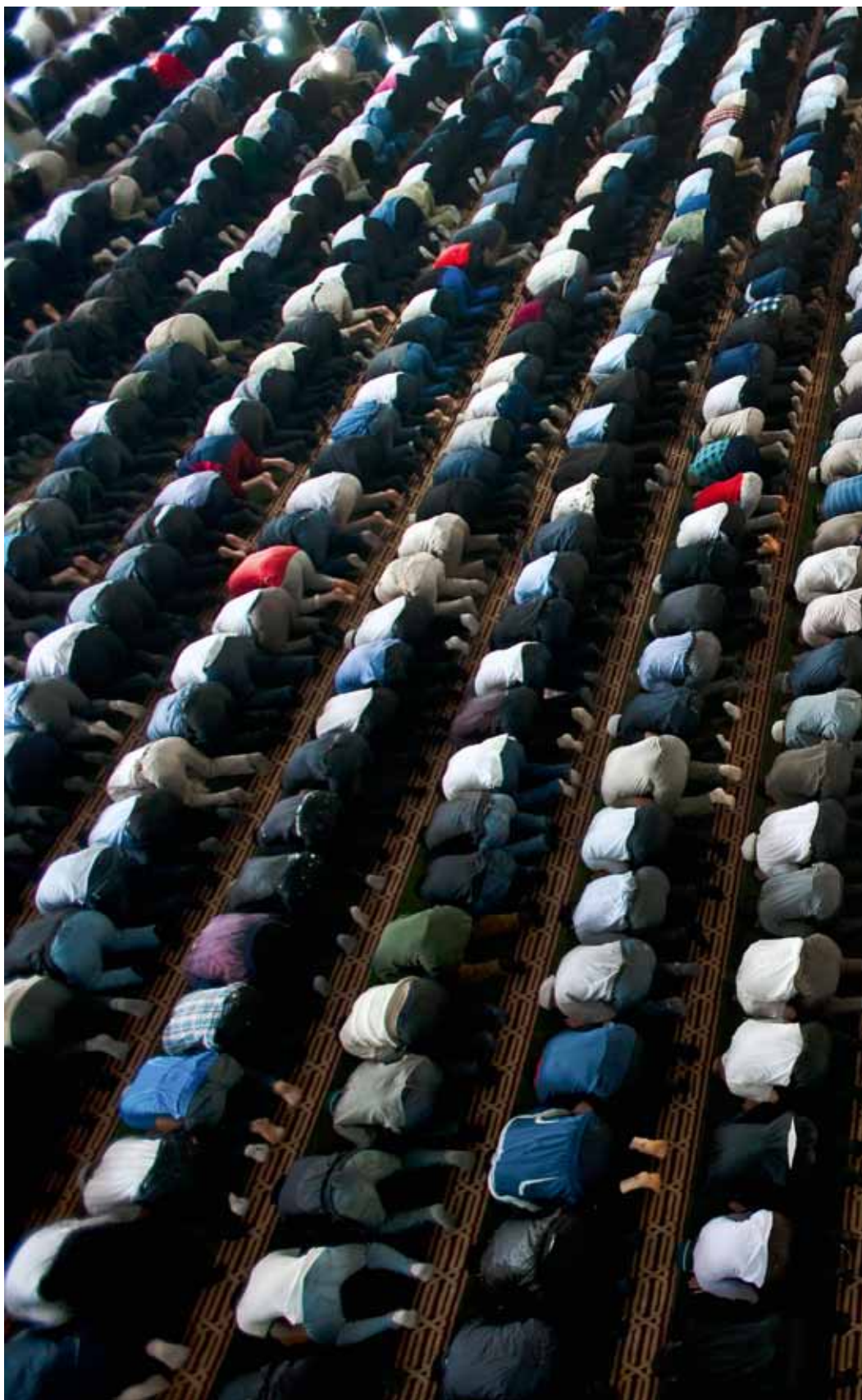

За небольшой участок земли вокруг исторического храма Воскресения в Кадашах идет настоящая война — инвесторы хотят построить на территории Кадашевской слободы элитное жилье, а местные жители при поддержке активистов Архнадзора и других общественных организаций борются за сохранение исторической застройки и восстановление тех зданий, которые застройщикам все-таки удалось разрушить. В ходе разрушения одному из защитников повредили ногу ковшем экскаватора.



Кадаши: Эскизы к протесту

Репортаж в картинках Виктории Ломаско и Антона Николаева

Два с лишним месяца продолжается битва за клочок земли в Замоскворечье. Организация Архнадзор при участии многочисленных волонтеров яростно отстаивает старинные фабричные корпуса XVIII—XIX вв., предназначенные под снос. Под угрозой также храм Воскресения и остатки Дома дьякона. После неоднократных эксцессов с участием ЧОП и тяжелой техники, 22 июня решением прокуратуры зачистка территории была приостановлена.



Каждую ночь у ворот дежурят активисты, готовые броситься под колеса строительной техники, если те придут разрушать уцелевшие здания.



Удивительным образом защита старинных домов консолидировала людей, которые в обычной ситуации вряд ли бы оказались в одной компании: молодые коммунисты и православные казаки, либеральные студенты и прихожане храма — все эти люди мирно толпятся у въезда на строительную площадку: пьют чай из термоса, мирно беседуют о политике.

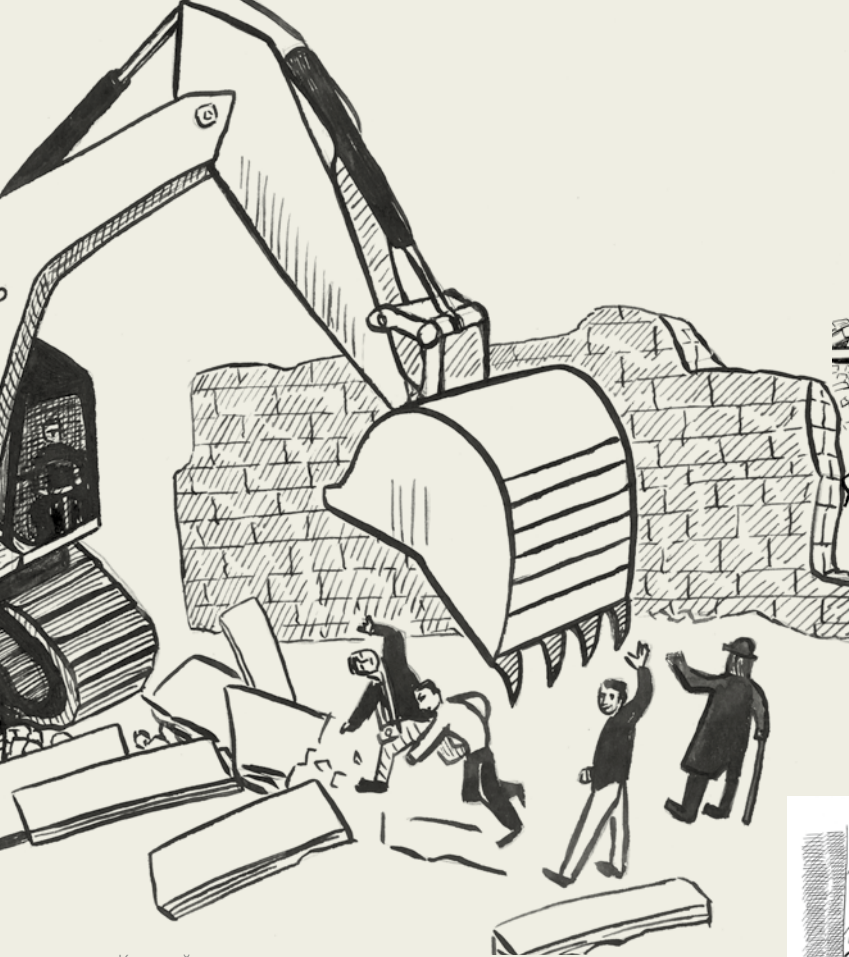

Московские власти поддерживают инвесторов: мэр Юрий Лужков по телевидению заявил, что Москва не нуждается в развалинах, которые не представляют исторической и культурной ценности. Генеральная же прокуратура приостановила действие ордера по сносу ряда зданий и проводит проверку законности сноса зданий. Ситуация кажется патовой.

Каждый день архитекторы из Архнадзора исследуют руины. Большинство зданий 19 века, однако фундаменты более ранние — встречается кладка восемнадцатого и даже семнадцатого столетия. Найденные артефакты передаются в музей Кадашевской слободы.



ДОМ
МОГ СТОЯТЬ
ЕЩЁ
СТО ЛЕТ

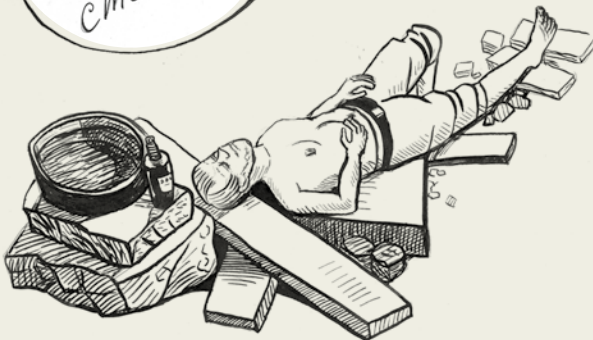

Несмотря на весь накал страстей, власти несколько недель никак не обозначили свою позицию в конфликте активистов и застройщиков. Перелом наступил 7 июня, когда депутаты из «Справедливой России» Валерий Гартунг, Антон Беляков и Николай Левичев приехали поддержать активистов. Только после этого последовали реакции Лужкова и прокуратуры.

Представители инвесторов недоумевают: «Сносят всю Москву, а мешают почему-то только нам».



«СЕВЕРНОЕ ЖАЛО»

1 ИЮЛЯ 2010 ГОДА



Дежурный по Санкт-Петербургу — **Евг. Крузенштерн**

Вестник культурной столицы



Иллюстрация: Владимир Камаев

Бог подаст

● **СУДЕБНЫЕ ПРИСТАВЫ ЛЕНИНГРАДСКОЙ ОБЛАСТИ ОБЪЯВИЛИ МЕСЯЧНИК ПО БОРЬБЕ С АЛИМЕНТЧИКАМИ И ПРИВЛЕКЛИ ДЛЯ ЭТОГО СВЕЩЕННОСЛУЖИТЕЛЕЙ.** На встречу с должниками Приозерского района пришел Виктор Тедьсы, иерей храма Рождества Пресвятой Богородицы. Неизвестно доподлинно, какие слова нашел батюшка для почтенной аудитории, но после совместного просмотра кинофильма о сиротах, у беспечных отцов проснулась совесть. В результате акции один гражданин сразу погасил задолженность по алиментам, выложив из кармана более 60 тысяч рублей. Подобные встречи (официально это называется «Акция «Вспомни о ребенке! Заплати алименты!») прошли также в Тосненском и Тихвинском районах. И везде успешно.

Кстати, напоминаем: если вы укрываетесь от алиментов, соблазняя грудную блондинку в социальных сетях, помните — это тоже может быть пристав. У него такая работа — сложная, но нужная.

Зеленый шум

● **С НЕДАВНИХ ПОР У СТЕН ПЕТЕРБУРГСКОГО ПАРЛАМЕНТА ПО СРЕДАМ СТАЛИ ПОВЛЯТЬСЯ СТРАННЫЕ ЛЮДИ**, которые достают из сумок разнообразие зеленые предметы — зонты, чайники, плюшевые крокодилы — и, помавав ими перед окнами Законодательного собрания, бегут дальше. Таким образом неравнодушные петербуржцы выражают протест против принятия законопроекта о зеленых насаждениях общего пользования. Согласно этому документу город лишается очередных 2466 га зелени. Сперва горожане решили выходить к парламенту каждый день, но потом зашлись и стали протестовать по средам — с 9 до 21 часа. Они ничего не кричат, чтобы не слопотать штраф за несанкционированный митинг, а махать перед носом депутатов зелеными носками закон рядовому гражданину разрешает.



Иллюстрация: Владимир Камеев

Водяные знаки

● **НА ОКТЯБРЬСКОЙ НАБЕРЕЖНОЙ МЯТ** — здесь наконец-то строят первую в городе штрафстоянку для маломерного и речного транспорта. Первых нарушителей могут отправить сюда уже в июле. Список возможных нарушений небольшой, но вызывает уважение: кроме как за хамство водителей могут отнять гидроцикл за отсутствие прав, отсутствие регистрации ТС, а также за неуплату налогов.

О необходимости такой стоянки горожане говорили всякий раз, как их окатывал водой какой-нибудь нетрезвый аквабайкер. А после того, как лихачи испортили зеркальный фотоаппарат чиновника, снимавшего закат над Невой, дело пошло куда быстрее. Кстати, речные патрули ловят нарушителей и сейчас, но им некуда отшвартовывать отобранные плавсредства.

Умная волна

● **ПРОЕХАВШИЕСЯ ПО ЛЕТНЕМУ ГОРОДУ, СЕНАТОР ЕВТУХОВ ПРЕДЛОЖИЛ ГУБЕРНАТОРУ ВАЛЕНТИНЕ МАТВИЕНКО ОРГАНИЗОВАТЬ В ГОРОДЕ СПЕЦИАЛЬНУЮ РАДИОВОЛНУ**, где бы водители информировали о пробках на дорогах и ремонте трасс.

По замыслу Евтухова, в определенный момент приемник сам будет переключаться на специальную волну, а после сообщения возвращаться в эфир той радиостанции, которую слушал автолюбитель. Ведь стоять в пробке гораздо приятнее, если знаешь, что это пробка, а не простое скопление машин. Система позволяет даже не переключать волну, а рассказывать о ремонте дорог поверх голоса ведущего. Включается она и когда водитель слушает не радио, а компакт-диски.

Зимний многоцветный

● **ТЕМ, КТО НЕ ПОМНИТ КАКОГО ЦВЕТА ЗИМНИЙ ДВОРЕЦ, СТОИТ ПОТОРОПИТЬСЯ С ЭКСКУРСИЕЙ**. Главный архитектор Эрмитажа Валерий Лукин собирается его перекрасить. «Зимний дворец видится таким, каким он был создан Растрелли: решенным в светлой тональности, с окраской стен легкого песочного оттенка, белыми колоннами, белой лепниной, капителями и парящей белой скульптурой над кровлей из белой жести», — заявил он, общественности.

Ранее Эрмитаж открыл сайт, где можно было посмотреть на дворец в разной

цветовой гамме. Таким образом директор музея Михаил Пиотровский хотел выяснить, какой цвет больше всего нравится горожанам. Дело в том, что Зимний в разные времена был охристым, жемчужным и красным. В связи с этим даже появилось предложение сделать для дворца съемные панели и не мучиться.

Время подумать есть — дворец собираются перекрасить в 2013 году, когда закончится реставрация здания Главного штаба.

Этикет сильнее

● Не успели утихнуть прения по поводу так называемого «Кодекса москвича», который не рекомендовал гражданам резать во дворе барана, как депутат Законодательного Собрания Санкт-Петербурга от ЛДПР Елена Бабица предложила губернатору создать «Кодекс петербуржца». Она призналась коллегам, что вид выходцев с Кавказа, шагающих по центральному проспекту в халатах и тренировочных штанах с выпянутыми коленками, ее глубоко удручает и надо с этим покончить. К сожалению, предложение Бабицы было отвергнуто.



Моя крепость

В оображение услужливо рисовало нелюди-мо-го поклонника Третьего Рейха с низким лбом, бритым до синевы затылком и мертвыми глазами. Как-то тревожно. Наверняка он сидит в своей крепости в окружении злых овчарок и полирует найденные в подвалах фашистские ордена. Но и посмотреть на настоящий отреставрированный форт очень хотелось.

Вместо фашиста меня встретил вполне интеллигентный и начитанный Стас Лаурушонис в очках. С Гитлером его, слава Богу, объединяет только приверженность вегетарианству.

Мы пили зеленый чай и закусывали мелко нарезанным бананом. Стас питается очень скромно: все свои деньги он тратит на форт, а ремонт и содержание старинной крепости штука затратная. Причем, идут на это дело не только все доходы от экскурсий, но и добрая часть тех денег, которые он зарабатывает в городе, делая ремонты российским гражданам.

За окном бывшего караульного помещения стояла теплая летняя ночь, на буржуйке пел чайник, а Стас рассказывал, как он любит старые здания и как в Калининграде никому не интересна история родного края.

После 1945 года из области силой выставили всех немцев, а освободившиеся дома заселили военными, рабочими и моряками с семьями. Поэтому даже старики здесь не чувствуют к памятникам старины никакой особой привязанности: не свое ведь, у немца отбитое. Так и чернеют по всей Калининградской области развалины кирх, замков и старинных домов: заброшенные и никому не нужные.

Это сейчас немецкую старину наконец-то оценили по достоинству: хотя бы рестораторы привлекают туристов кабачками в старинных крепостных башнях. Ну и к юбилею города привели в порядок бывшие городские ворота — в советское-то время в этих постройках красного кирпича располагались, в основном, склады да мастерские. Но всерьез говорить о возвращении интереса к истории пока рано. Да и нет ни у бизнеса,

Я всерьез готовился ко встрече с фашистом. Дело в том, что в одном из старинных немецких фортов Калининграда с недавних пор поселился странноватый прибалт с семьей и собаками, который своими руками восстанавливает древнее сооружение и, говорят, изредка пускает к себе экскурсии



Текст:
Никита
Аронов

Фото:
Алексей
Куденко



СТАС ЛАУРУШОНИС БЕРЕЖЕТ СВОЙ ФОРТ

и никому не позволяет его обижать

ни у государства денег на бесчисленные калининградские развалины.

А Стас всегда очень переживал за судьбу исторических памятников. В 80-е годы постоянно ходил на собрания, посвященные спасению калининградской старины. А потом понял, что толку от собраний мало, а надо просто начать работать. Форма самоорганизации граждан тогда была одна — кооператив, поэтому Лаурушонис с друзьями и создал строительный кооператив для реставрации памятников.

Первые деньги на это благородное дело зарабатывали ремонтом и отделкой кафе. В команде у них был архитектор, который находил хорошие подряды. В один прекрасный день Стасу и компании предложили взять в аренду под склад один из пятнадцати калининградских фортов (там в советские времена была овощебаза, которая как раз окончательно разорилась). Начинающий реставратор тут же ухватился за такую возможность. Причем никто всерьез не задумывался, что потом с этим фортom делать, просто хотелось спасти старую крепость. Но через некоторое время кооператив разорился, и Стасу пришлось за долги продать квартиру. Так он переселился вместе с семьей и собаками в форт, который не принадлежит ему даже юридически.

Подобных фортов вокруг Калининграда 15 штук. Их строили захваченные на франко-прусской войне пленные французы. К началу Второй Мировой крепости уже сильно обветшали и использовались только как сборные

пункты ополчения. В конце войны только один форт оказал серьезное сопротивление советским войскам, и наше командование раскатало его тяжелой артиллерией, потеряв при штурме массу людей. Остальные 14 фортов, в том числе и «Штайн», где обосновался Стас, сдались советским войскам без боя, а принципиальный комендант «Штайна» — майор запаса Фогель — был расстрелян собственными солдатами. Кстати, недавно из Германии приезжал его внук и заходил к Стасу в гости. Веселая, надо думать, получилась встреча.

«Штайн» достался Стасу не в лучшем виде — затопленный водой и под завязку забитый ящиками с гнилыми овощами. Новый жилец вместе с друзьями починил дренаж, а ящики пошли в дело — ими несколько лет семья Лаурушонисов топила печку. Со стен оттерли казенную серую краску, и из-под нее показались неприличные рисунки немецких часовых. В двух комнатах форта собраны самые разные находки, обнаруженные во время реставрации — этакий импровизированный музей. Еще один зал занимают предметы кенигсбергской старины, которые Стасу тащат отовсюду, в основном, с помоек.

Сейчас форт «Штайн» дает приют энтузиастам всех мастей. Будь то внук майора Фогеля, мормонские волонтеры или французские антропологи, приехавшие искать могилы солдат наполеоновской армии. Стас в отношении истории совершенно космополитичен, что вызывает понимание далеко не у всех.

— Однажды мы с друзьями решили восстановить памятник немецким солдатам, погибшим в Первую Мировую, — рассказывает он. — Так на нас местные жители накинулись — дескать, мы фашистский монумент возрождаем.

Но Стас Лаурушонис вспоминает об этом с улыбкой — легкий он человек, на такие вещи не обижается. Главное для него, как для самопровозглашенного коменданта, чтобы форт был цел. Недавно, когда «Штайн» пыталась захватить некая коммерческая структура, Стас даже не обратил на них внимания, продолжал спокойно работать. И что же? Настойчивые коммерсанты от претензий отказались. Правда, никто не знает, надолго ли. Ведь из всех 15 калининградских фортов «Штайн» сейчас выглядит наиболее пристойно. ■

История
о том,
как музыка
победила
бюрократию



Жуки по-уральски

Город-герой Екатеринбург обладает всеми качествами независимого и процветающего города. Здесь есть единственный на Урале небоскреб «Антей-3», бизнес-центр «Антей-1» и торгово-развлекательный центр «Антей-2». Имеется памятник Владимиру Высоцкому, группа «Чайф», ресторан «Правда», танцевальный оркестр «Доберман» и еще много всего культурного.

Поэтому совершенно логично и естественно, что и сердце мировой рок-сцены бьется именно здесь, на восточном склоне Уральских гор, в самом центре города, где врезающаяся в плотину река Исеть превращается в узкую речушку. Здесь, лицом к воде, стоит кирпичная стена. И вот там-то, на этой стене, круглосуточно и без перерывов уже целый год несут мемориальную вахту впаянные в кирпич силуэты участников легендарной ливерпульской четверки, известной в мире под легкомысленным названием The Beatles («Жуки»).

На стене, кроме фигур музыкантов и ударной установки, выбиты исторические строки последней песни «Битлз»: «And in the end the love you take is equal to the love you make». Далеко не все

местные жители могут перевести эту фразу, но магическое слово «love» делает свое дело. Атмосфера вокруг памятника модная и порочная. У ног Джона Леннона со товарищи постоянно хихикают и матерятся крепкие уральские хипстеры, в основном женского пола. Они томно обсуждают мужчин, секс, беременность, презервативы и преимущества ломокамеры Holga перед обычными «зеркалками».

Однако настало время представить человека, ответственного за появление этого будоражащего памятника. Его зовут Владимир Иванович Попов. Владимир Иванович бодр, носит джинсы, кепку и рюкзак, ему 61 год, когда-то он преподавал философию в университете, а сейчас работает главным специалистом в Аппарате уполномоченного по правам человека Свердловской области. Впрочем, жителям Екатеринбурга он больше известен как президент уральского Битлз-клуба. За четверть века существования клуб сумел собрать под своим крылом свыше ста битломанов, среди которых есть не только библиотекари, монтажники, слесари, водопроводчики, бизнесмены, художники, водители автобусов, машинисты метро и

Текст:
Егор
Мостовщиков



Фото: ИТАР-ТАСС

**РЕКА ИСЕТЬ
МЕНЬШЕ
РЕКИ МЕРСИ,**
которая течет
в Ливерпуле,
но она точно
такого же
цвета

дизайнеры, но и известные музыканты — члены группы Deep Purple, Uriah Heep, а также Юрий Башмет и даже Михаил Боярский.

По словам Владимира Ивановича, разговоры об установке памятника велись еще с момента основания клуба, но по-настоящему работа закипела лишь после того, как в мае 2003 года он сам и еще несколько старейшин отправились в столицу на концерт Пола Маккартни в Кремле. Тогда уральским битломанам стало очевидно, что жить без монумента больше никак нельзя.

Это решение стоило клубным деятелям шести лет жизни: шесть долгих лет поиска денег, кирпичей, материалов, цемента и плитки, мучительного общения с бюрократической машиной, сталелитейными заводами, монтажниками и строителями.

Чиновники не хотели понять чувств Попова и его соратников, в том числе членов группы Deep Purple, Юрия Башмета и Михаила Боярского. Они лишь пучили глаза и удивленно спрашивали: почему в Екатеринбурге должен стоять памятник британской музыкальной группе? Зачем? Почему бы не

поставить памятник какому-нибудь советскому герою или отечественному писателю? В отчаянии Владимир Иванович чуть было не согласился на такой вариант монумента: на пенке сидит Лев Николаевич Толстой, а у него на коленях стоят маленькие битлы.

Но Урал, как выясняется, — территория чудес. Всякий раз, когда дело заходило в тупик — то нет денег на архитектурный проект, то негде взять кирпичи и разрешение на работы, — из недр клуба возникали какие-то битломаны со связями. В конце концов, екатеринбургский клуб получил совершенно бесплатный архитектурный проект, разрешение на установку монумента, точно так же нашлись кирпичи, цемент, плитка, монтажники и рабочие.

А когда в 2006 году речь зашла о том, что пора, наконец, отправиться на сталелитейный завод делать форму, стала известна цена памятника — 750 тысяч рублей. Что делать?

И опять помощь пришла от битломана. На сей раз — от тогдашнего генерального консула Великобритании в Екатеринбурге. Он дал Попову дружеский совет: провестись в городе «Битлз»-марафон. И вот, в феврале 2006 года, к удовольствию жителей Екатеринбурга, российские рок-группы с полудня до полуночи исполнили песни со всех 12 официальных альбомов The Beatles — в строгой хронологической последовательности.

Марафон принес порядка 200 тысяч рублей, и этого хватило, чтобы начать работы по отливке фигур. Про остальные пятьсот тысяч как-то забыли.

Наконец, 23 мая 2009 года, во время Первого Евразийского фестиваля «Beatles on the border», который проходил в Екатеринбурге, состоялось торжественное открытие монумента. На мероприятии, среди местных жителей и старых поклонников группы, был и музыкант Род Дэйвис, который играл в школьной группе Леннона на стиральной доске. Во время открытия памятника он произнес загадочную фразу, которую теперь из уст в уста будут передавать уральские рыбаки и музыканты. Дэйвис сказал так:

— Река Исеть меньше реки Мерси, которая течет в Ливерпуле, но она точно такого же цвета.

Что, вероятно, означает: терпение и труд все перетрут. А может быть, и наоборот: знай, сверчок, свой шесток. ☐

В постели с паразитом



Текст:
Максим
Мартемьянов

Иллюстрации:
Мargarita
Саввина

БИОГРАФИЯ КЛОПА

О том, что в Москве началось «нашествие» (не путать с музыкальным фестивалем), уже официально заявили руководители Московского центра дезинфекции. Правда, когда я позвонил начальнику Дезстанции № 1 Наталье Лобанок, она нервно ответила, что у нее отпуск, и поскорее попрощалась. Зато ее заместитель, Ольга Михайловна Окушко, которая заведует отделом профилактической дезинфекции, отвечала на вопросы открыто и прямо. Окушко — член привилегированной касты, посвященной во все тайны клопов.

Для нее борьба с этими паразитами — дело всей жизни, миссия. Война длится до полного уничто-

жения противника, а это дело нелегкое, главным образом потому, что битва идет на вражеской территории.

— Вот вы давно покупали новую мебель? — спрашивает меня Ольга Михайловна.

— Вообще никогда не покупал, — честно отвечаю я.

— И упаси вас Боже ее покупать! Недавно нам позвонили на станцию и попросили приехать в загородный коттедж. Людей замучили ночные гости. Наши специалисты приехали и проделали полную дезинсекцию. Так что вы думаете? Через неделю опять позвонили. Оказалось, что у клопов в новой мебели огромные гнезда. Все пришлось выкинуть. Тут два пути — либо выкинуть, либо сжечь. Можно сломать, но все равно мебель пойдет на помойку.

Еще страшней, по словам Ольги Михайловны, ситуация со старой мебелью и вообще с любого рода антиквариатом. Старые картины, игрушки, одежда,

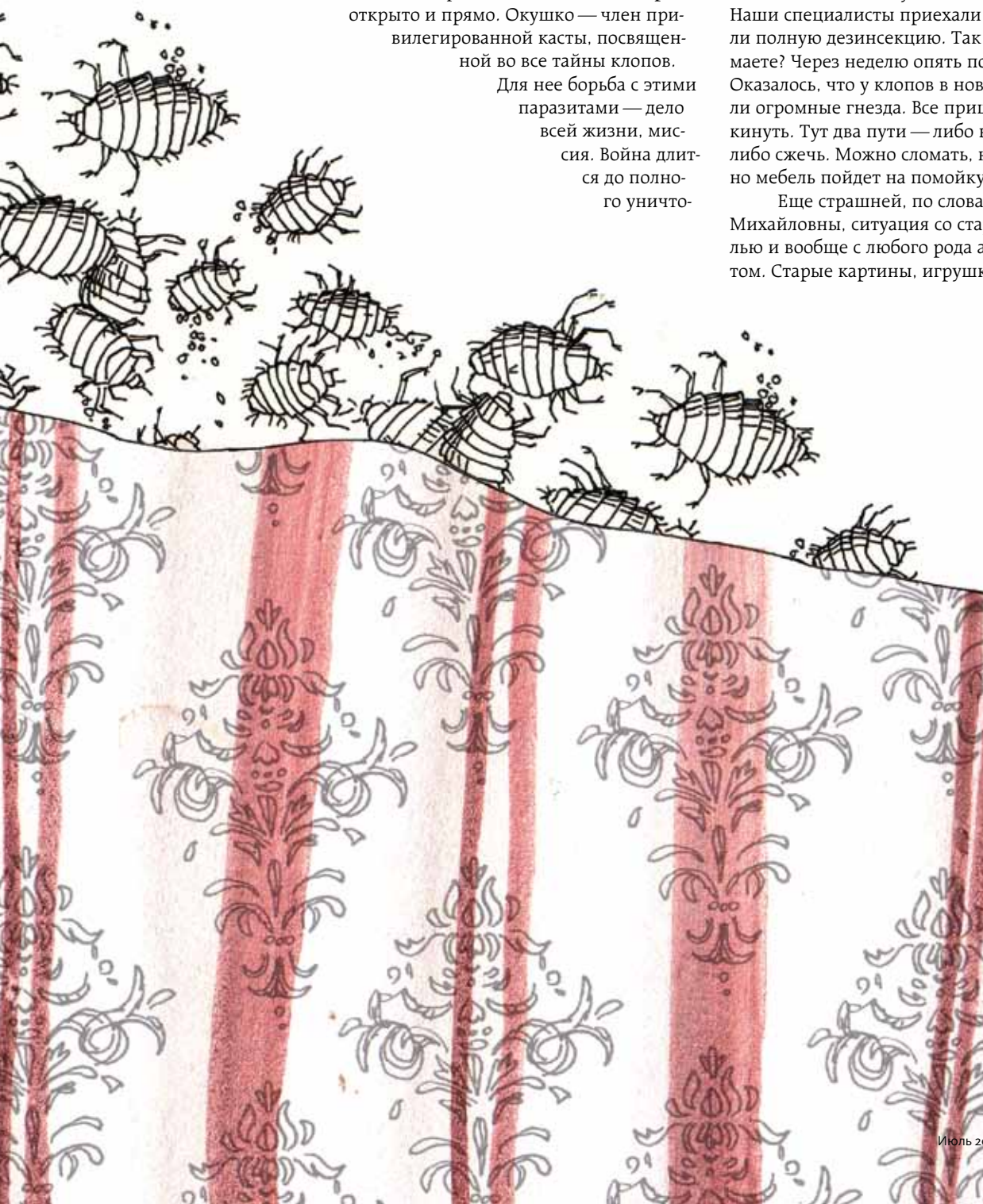

Начинается опрыскивание. Через минуту моя глотка в огне, я беспрестанно чихаю. Препарат почти не пахнет, клопы не вылезают. А я вот-вот упаду.

бигуди — все это источник и переносчик кровососущих изуверов.

— Они сидят под рамами, — бойко докладывает Окушко. — Вот покупает кто-нибудь старую картину. Вешает, а тут — на тебе! — ночью всего искусали. Картину сжигать не нужно, из нее гадов легко вытравить. Главное, не жалеть яйца. Их нужно уничтожать в первую очередь!

Что такое яйца клопов, легко понять тому, у кого хотя бы полгода жили тараканы: россыпь коричневых шариков в диаметре не более 0,5 мм. Вообще-то клопы относятся к четвертому классу паразитов, так называемым «малоопасным». Но кто и как присвоил насекомому, которое может за ночь нанести до 500 укусов (6-7 мг крови — один укус), такой класс — непонятно: либо клопы кому-то банально дали взятку, либо этот кто-то никогда не сталкивался с *Cimex lectularius* в постельных условиях.

По данным ГУП «Московский городской центр дезинфекции», количество заявок, поступающих от организаций из года в год, хотя и незначительно, но увеличивается. В 2005 году объем выполненных работ ГУП МГЦД по уничтожению клопов составил всего 1% от всех видов насекомых (блохи, комары, тараканы, клещи, мухи), в 2008 году — 2,1%, в 2009 году — 5,2%. Наиболее остро проблема прослеживается среди мирного

гражданского населения. Количество обращений по поводу клопов в квартирах за истекший квартал 2010 года увеличилось в 9,3 раза по сравнению с аналогичным периодом 2009 года! За всю новейшую историю столицы ничего подобного не было.

Клопы усиленно размножаются в теплое время года. Весной, летом и осенью для них открыты все пути миграции — вентиляция, стены домов, одежда. Им ничто не угрожает. А вот зима и очень жаркое лето для них непереносимы. При температуре от -17 и ниже клопы отходят в мир иной за одни земные сутки. То же происходит с ними и при температуре выше 45 градусов. К сожалению, такие условия в обычной квартире возникают крайне редко, поэтому на помощь приходят дезинсекторы.

ЧЕЛОВЕК В МАСКЕ

— Не пытайся выговорить мое отчество. Я татарчонок — тебе будет сложно. Отчество я даже и не запомнил, а вот имя и фамилию записал: Рустам Болтачев. Он работает в дезстанции «Эко Мир». Разговаривает строго, без улыбки. Ему не до шуток. Сейчас перед ним стоит задача: найти и уничтожить. Впрочем, он уточняет:

— Искать мы никого не будем — они сами придут.

Мы приближаемся к объекту — офисное здание на севере Москвы. Моросит мелкий дождь. Небо угрюмо и не предвещает клопам ничего хорошего.

— Как хорошо, что вы пришли! — встречает нас взволнованная дама. — Они все лезут и лезут! Отовсюду!

— Разберемся, — уверенно говорит Рустам.

Мы спускаемся на минус второй этаж. Подземная парковка почти пуста, хотя рабочий день уже начался. Парковку Рустам трогать не будет — там клопам делать нечего. Его цель — два плохо проветриваемых помещения, где живут охранники и уборщики. Вернее сказать, жили, пока их не вытеснили паразиты.

Заходим в первую комнату. Рядом — в мусорном контейнере — матрасы и одежда.

— Работники решили все выкинуть, — поясняет дама.

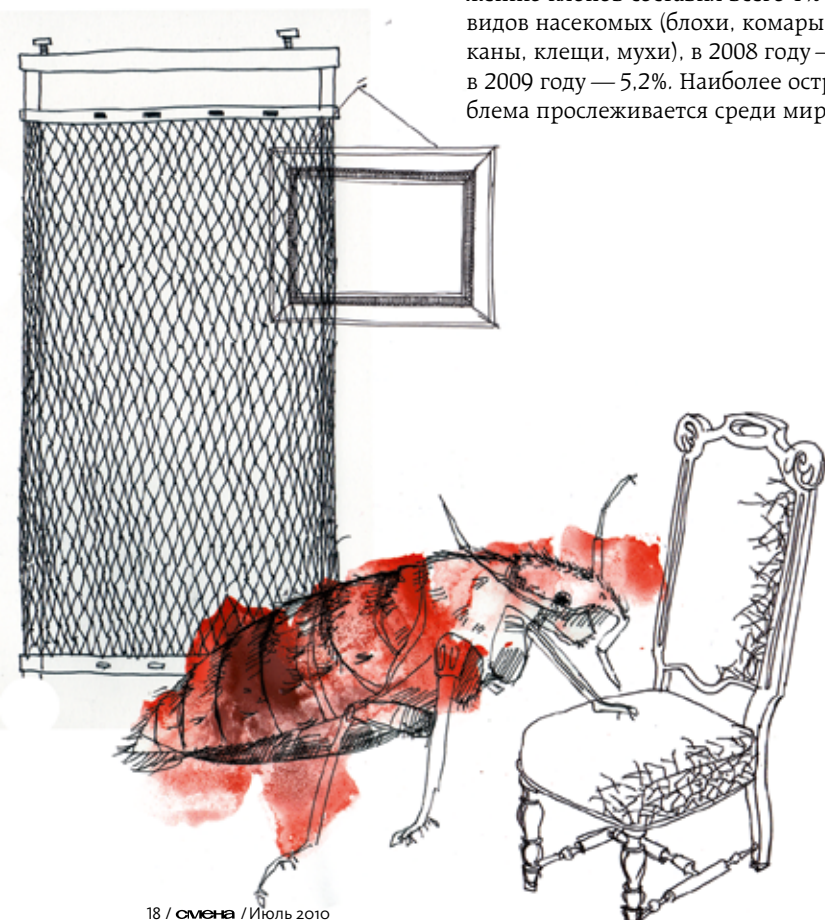

— Мы можем это обработать, — предлагает Рустам.

— Да нет уж, лучше выкинуть, — испуганно машет руками женщина.

Рустам достает баллон с распылителем и натягивает на себя устрашающего вида маску.

— Извини, для тебя респиратор не прихватил, — говорит он и начинает заливать в баллон 50 граммов препарата «Таран». Начинается опрыскивание. Через минуту моя глотка в огне, я беспрестанно чихаю. Препарат почти не пахнет, клопы не вылезают. А я вот вот упаду.

— Сейчас и не полезут, — поясняет Рустам. — Тут, во-первых, свет горит, а они под него только с голодухи лезут. А во-вторых, мы здесь шумим. Вот когда мы уйдем, станет тихо, они ползут, наносятся и подохнут. Точно тебе говорю.

Гости из Средней Азии

Самые сложные вызовы, по словам Рустама и других дезинсекторов Москвы, случаются, когда нужно ехать на квартиры.

— Мы, когда принимаем заказ, сразу спрашиваем, не съемная ли квартира, — говорит начальник дезотдела «Эко Мира». — На прошлой неделе наши люди ездили в трехкомнатную квартиру, в которой живут почти тридцать человек — гастарбайтеры. Как бы это ни банально прозвучало, но нашествие клопов в Москве началось лет 5—7 назад, и связано именно с большим наплывом мигрантов из Средней Азии.

— Первая причина — огромное скопление народа. Если бы они привезли с собой пару клопов и поселились в нормальных условиях — это бы еще ничего. Но ведь насекомые, которым такое раздолье, будут плодиться и плодиться (одна самка может в день отложить до 14 яиц). А потом, когда им станет мало места, они ползут по розеткам и вентиляции в другие квартиры. Часто бывает так: програвим клопов в какой-нибудь нормальной квартире, а потом нам звонят и говорят, что ничего не помогло. Оказывается, что за стеной живут гастарбайтеры.

Помимо квартир, зоной риска являются стройплощадки. Бытовки, в которых живут рабочие, зачастую заражены так, что обрабатывать их уже нет смысла.

— Отсюда и клопы в мебели. На складах, фабриках, стройках — везде живут гастарбайтеры. Они работают с этой мебелью, и клопы с них перебираются под обивку.

Средства, которые продают в магазинах, в настоящей борьбе не помогут. В то время как профессиональный раствор действует 6 месяцев, аэрозоли выветриваются уже через полчаса. Кроме того, магазинное средство работает только в том случае, если прыснуть им клопу прямо «в лицо». А это невозможно, поскольку паразит прячется очень умело: под обоями и плинтусом. К тому же в период голода он способен засыхать и оставаться в таком состоянии до полутора лет.

Москва в своей беде не одинока. Пытке клопами подвержены также и европейские страны: США, Великобритания, Франция — они всюду, где происходит активная миграция.

Но радикального спасения от паразитов пока еще никто не придумал. Так что чем дышать ипритом, лучше уж научиться у паразитов их удивительной живучести и оптимизму. ■

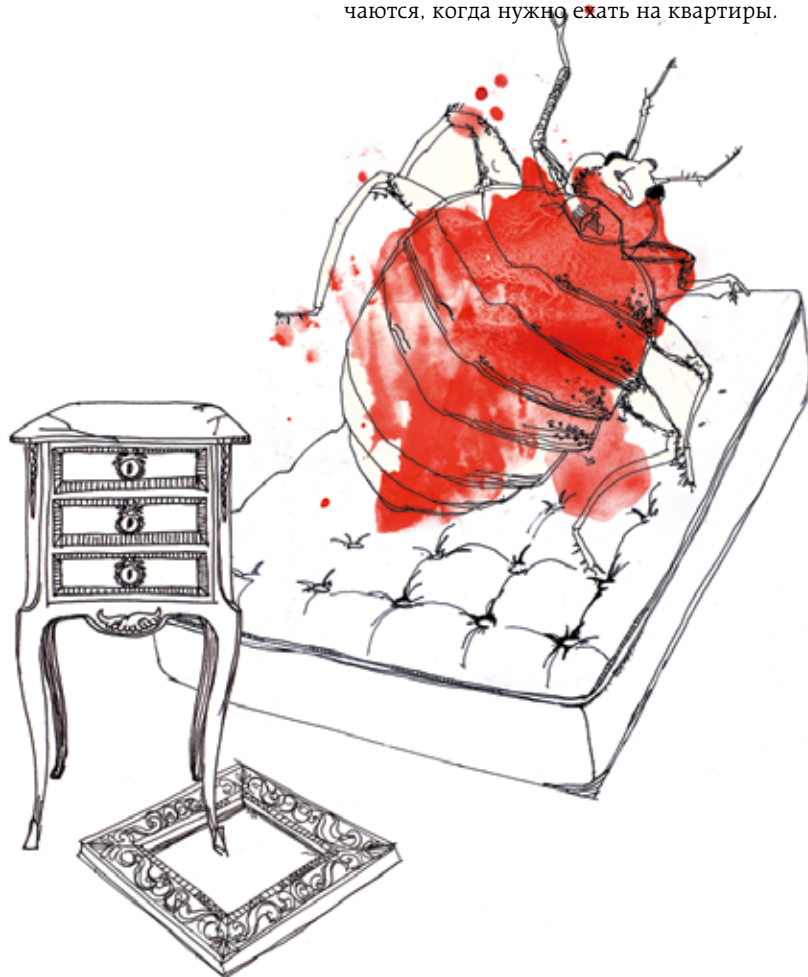



Иго go!

14 июля в Улан-Удэ откроется 4-й Конвент монголов мира

Место перехода государственной границы нашей разведке уже известно: старинный купеческий город Кяхта, что на юге Бурятии. Российские пограничники готовы встретить всадников, одетых в костюмы эпохи Чингисхана, во всеоружии: парадная форма приготовлена, пункт пропуска через границу расширен, все увольнения личному составу отменены. Ведь через много веков после татаро-монгольского ига всадники из Улан-Батора приходят на российскую землю с миром. И встретить их надо красиво и с честью.

В Кяхте всадникам-монголам придется оставить усталых лошадей, а самых загнанных — пристрелить. По российским законам любая домашняя живность из Монголии, пересекающая границу России, должна пройти месячный карантин. А столько гости из Улан-Батора ждать не могут, ведь они везут приветственное послание участникам 4-й сессии Конвента монголов мира, который открывается 14 июля в столице Бурятии.

Конвент монголов мира, как сказано в его Уставе, — это неполитическая, нерелигиозная и некоммерческая организация. Конвент был создан в Улан-Баторе в

2006 году, в ознаменование 800-летия образования Великого Монгольского Государства. Сейчас он объединяет монгольские народности, живущие в разных странах мира. Например, в этом году в Бурятию прибудет большое количество монголов, живущих в Германии. Кстати, именно там проходила предыдущая сессия Конвента, а позапрошлой — в Австрии. Но теперь, наконец, все монголы мира, устав от сборищ в Европе, съедутся в далекий азиатский Улан-Удэ.

Конвент растянется на целых три дня и будет поделен на три части: официальную, деловую и спортивно-культурную. В ходе официальной части будут обсуждаться общие вопросы по взаимодействию и сотрудничеству между монголами в различных странах мира, монгольские бизнесмены из разных стран постараются наладить контакты друг с другом на специально организованном деловом форуме.

Культурная часть подразумевает несколько десятков выставок, выступления национальных коллективов из Бурятии и Монголии. А также пышный праздник «Ночь ёхора». Всю ночь напролет, под дикими звездами Улан-Удэ, всевозможные хореографические коллективы будут исполнять национальный танец ёхор — нечто вроде хоровода

с исполнением песен на бурятском языке.

Спортсмены же будут соревноваться в традиционных для монгольских народов «трех играх мужей». Это национальная борьба (напоминает вольную), конные скачки и стрельба из лука, правда, по бурятским правилам. Эти правила подразумевают, что все участники должны быть одеты в национальные костюмы, иметь луки, сделанные по старинным технологиям, и стрелять не по бумажной мишени, а выбивать насколько небольших чурок, которые называются «ласти».

В оргкомитете Конвента, который создан при правительстве Бурятии, сейчас работа кипит. Согласовывается точная программа, уточняются списки приглашенных, заказываются автобусы для участников. Да и сам город приведут в порядок: отремонтируют дороги, выложат плиткой тротуары, высадят еще больше цветов. 1 июня даже открыли воздушное сообщение между Улан-Удэ и Улан-Батором, которого не было целых двадцать лет.

Ожидается прибытие около двух тысяч человек из Монголии, Китая, европейских стран и США. Все они изрядно пополнят казну улан-удэнских гостиниц и ресторанов. Посетят Улан-Удэ и самые высокие официальные лица, в том числе



Текст: Иллюстрация:
Константин Владимир
Гетманский Камаев

и президент Монголии Цахиагийн Элбэгдорж. Он является почетным главой Конвента, поэтому просто не может не приехать. Министр иностранных дел России Сергей Лавров пока раздумывает, но, скорее всего, пришлет заместителя. Организаторы отправили приглашение и главе Российской Федерации Дмитрию Медведеву, поскольку он тоже, оказывается, является почетным членом Конвента монголов мира. Но официального ответа от президента страны пока еще не поступило.

Официально оргкомитет заявил, что проведение Конвента монголов мира позволит Бурятии «расширить горизонты международного сотрудничества и укрепить экономические связи, поднимет престиж региона и привлечет туристов». Но мы-то с вами понимаем, что дело тут гораздо серьезнее. Могучий призрак панмонголизма, дух всеобщего объединения азиатских народов, напугавший в свое время сперва Ленина, а затем и Сталина, вновь реет над дикими степями Забайкалья. Организаторы ничего не говорят о кулуарной части заседания, однако не исключено, что именно там, под копченого омуля, будет принято решение о новой великой монгольской экспансии по всему земному шару. ☐

С этого номера мы начинаем новую рубрику «Календарь», в которой по мере возможности будем знакомить вас с самыми удивительными и красочными датами грядущего месяца.

Золотая ветвь

Текст: Александра Добрянская

Стыдно сознаться, но настоящих язычников в России практически не осталось. А те, кто себя так называет, на самом деле просто лицедеи. Но если вам не терпится прожить этот месяц по-язычески, воспользуйтесь календариком сатаниста. В нем гораздо больше реликтовых дохристианских черт, чем в беготне по лесу и распитии целебного настоя хвой.

СОБСТВЕННЫЙ ДЕНЬ РОЖДЕНИЯ

(ОПРЕДЕЛЯЕТСЯ ПО ПАСПОРТУ)

Для сатаниста прежде всего важен он сам, и культовым для него становится все, что связано с собственной прохладной персоной. Естественно, ничего более культового, чем день появления на свет, быть не может.

ОСТАРА 20–21.03

(ВЕСЕННЕЕ РАВНОДЕНСТВИЕ)

В этот день сатанисты заряжаются энергией возрождающейся природы и обретают гармонию. Если очень постараться, можно прозреть будущее. Точность прозрения зависит от объема закланной жертвы.

БЕЛЬТАН 30.04–1.05

(ВАЛЬПУРГИЕВА НОЧЬ)

ЛаВей, основатель сатанизма, называет этот праздник в числе главных, наряду с днем рождения и Хеллоуином. Согласно поверьям, в ночь с апреля на май всякого рода демонические твари ближе всего к человеку — значит, вполне можно научиться использовать их в бытовых целях.

ЛИТА 21–22.06

(ЛЕТНЕЕ СОЛНЦЕСТОЯНИЕ,
ОН ЖЕ ИВАН КУПАЛА)

Чтобы как следует разобраться в сути Литы, почитайте Фрэзера: в «Золотой ветви» праздник описан во всем своем этническом многообразии. Разве что сатанисты празднуют его в черных балахонах, а язычники — нагишом.

ЛАММАС 1.08

(ЛУГНАСАД, ОН ЖЕ ПРАЗДНИК ХЛЕБА)

Языческий праздник урожая в умелых руках сатанистов превратился в праздник богатства и плодородия. Ритуалы, проведенные в этот день, способствуют росту сексуального потенциала и заработной платы.

МАБОН 22–23.09

(ОСЕННЕЕ РАВНОДЕНСТВИЕ)

Как и весеннее равноденствие, праздник призван символизировать гармонию всего сущего. Главную загадку для сатаниста — как привести в равновесие собственные амбиции с таким неустойчивым миром — решают в этот день.

ХЕЛЛОУИН 31.10–1.11

(САМХЕЙН)

Пожалуй, сатанисты — единственные люди, которые не воспринимают Хеллоуин как повод выпить в костюме Дракулы. В канун Дня Всех Святых практически стираются рамки между миром реальным и миром потусторонним, так что диалог с Дьяволом становится еще проще и плодотворнее.

ЙОЛЬ 21–22.12

(ЗИМНЕЕ СОЛНЦЕСТОЯНИЕ)

Самая длинная ночь в году неизбежно ассоциируется с Царством Тьмы. В 1898 году в этот день Мария и Пьер Кюри открыли радий; в 2012-м обещают конец света. ☐



Кумпол-арт

В сумрачном мире лысых людей, в мире, полном отчаяния и безудержной скорби, дерзкий вызов законам физиологии бросает он — человек с татуированной головой. В его душе нет места комплексам и сомнениям, он обратил свои недостатки в достоинства, он мужественен, экстравагантен и чертовски привлекателен. Среди миллионов мужчин художественная татуировка на голом черепе превращается в модный и при этом отнюдь не массовый тренд.



Черепашка. Символ самоуглубленности

Жора — большой, сильный и умеет постоять за себя. Он привык к вниманию — татуировка украшена его левая рука, правая нога, а главное — бритый затылок. Небольшой черно-красный круг со вписанными в него инициалами в нижней части головы. Разобрать буквы почти невозможно из-за нарочитой сложности тату-узора. Такова специфика стиля. В городе Подольске, где живет Жора, этот стиль уважают. Понимают, что свои простые вкусы лучше держать при себе.

— В дизайн-студии, где я работаю, я сижу спиной к двери, — говорит Жора. — Первое, что видит клиент при входе в кабинет, — это мой татуированный затылок. И это лучшая реклама, которую мы когда-либо себе делали. А сам я, по сути, никогда не видел этой татуировки своими глазами, постоянно забываю о ее существовании. Напоминает о ней только реакция прохожих. Однажды, когда все еще жевали дурацкий пузырь-гум с переводными «вкладышами», маленький мальчик в маршрутке шепотом поинтересовался у отца, сколько же жвачки съел лысый дядя.

Текст:
Мария
Сальникова

Татуировки:
Дмитрий
Жаров

Фото:
Марк
Боярский

Вопреки расхожему мнению — мол, решиться на головные украшения может только татуированный в целом человек — первую татуировку Жора сделал именно на своем частично облысевшем черепе.

— Это было лет десять назад, до этого я рисовал какие-то эскизы, в том числе для чужих татуировок, и у меня даже не было других вариантов размещения узора на своем теле, кроме головы. В течение полутора часов мастер выполнял татуировку в домашних условиях, соблюдая все правила, но было больно. Очень. От такой боли вполне можно было сдохнуть.

Действительно можно было, это он правду говорит. Голова — одна из самых чувствительных к татуировке зон человеческого тела. Поверхность кожи близко прилегает к черепной кости, а если учесть, что на 1 кв. см кожи головы приходится свыше 140 чувствительных к боли точек, Жору можно понять и вполне уместно порадоваться, что он не страдает болезнью Паркинсона.

О технологии нанесения татуировки на голову мастера московских тату-салонов говорят с поразительным равнодушием: «Кожа здесь



Городецкий орнамент,

показатель интеллекта

натянута довольно хорошо». И все. Понимаете? То есть просто «кожа натянута хорошо» — как будто речь идет не о вместилище разума, а о детском барабане. Не говоря уж о том, что условия нанесения головной татуировки весьма жестки. Во-первых, голову нельзя брить в течение как минимум месяца с момента нанесения, пока

Голова — одна из самых чувствительных к татуировке зон человеческого тела. Поверхность кожи близко прилегает к черепной кости, а если учесть, что на 1 кв. см кожи головы приходится свыше 140 чувствительных к боли точек

татуировка заживает. Во-вторых, солнце — смертельный враг тонкого искусства, поэтому голову придется все время чем-то прикрывать: кепкой, панамкой, фольгой и т. д.

Главная и существенная проблема заключается в том, что краска на коже головы сильно

«оседает». За счет высокого кровяного давления, интенсивной смены кожного покрова и особенностей пигментации татуировка на голове быстро тускнеет, поэтому ее приходится обновлять чаще, чем обычную. Зато тату никак не препятствует росту волос, и те, кто не страдают от облысения, всегда могут отрастить их заново, дабы скрыть недоевшее изображение от посторонних глаз. Другое дело, что, как правило, скрывать никто ничего не хочет. Татуировка на голове — законная гордость владельца. Такие идеалы не предают.

В России тенденция к татуированию голов пока не прижилась. В салоне «Тату 3000» моему вопросу сильно удивились и заверили, что желание клиента расписать собственный череп даже для них выглядит довольно эксцентрично. Впрочем, признались, что бывают такие люди, но от силы — два человека в год. Приходят, как правило, с эскизами какого-нибудь мутного кельтского орнамента.

Сам Жора авторитетно заявляет, что в жизни видел не более пяти себе подобных. В их числе один из тех суровых парней, что рисуют штрих-код 640509-040147 у себя на затылке. Но все это не у нас, а где-то в далекой Америке.



«Открытый мозг»

указывает на неврастению

Там-то кумпол-арт цветет пышным цветом. По жаркой американской земле шагает немало юношей, превративших свое блестящее, гладкое темя в космодромы и глобусы. На головах у них ревут тигры и парят птицы, взлетают ракеты, строятся и рушатся города, жарится яичница с беконом и стынет пицца, молится за всех нас Иисус и обольстительно ухмыляется каннибал Ганнибал Лектор. Внутренний мир их столь богат и обилен, что вырывается за пределы черепной коробки, растекаясь по ней вулканической лавой и застывая причудливыми узорами. Фантазии прорастают сквозь темя. Корпоративная среда не для этих людей, это представители свободного творческого крыла. И пока татуировка не стерлась, их головы надежно защищены от разрушительного воздействия.

Судьба затылка

В 2003 году американец Джим Нельсон выставил свой бритый затылок на интернет-аукционе eBay в качестве свободной рекламной площади. За \$ 7000 пять дюймов на голове Нельсона

выкупил техасский хостинг-провайдер CI Host, где и поместил свою вытатуированную рекламу. В течение пяти лет продешевивший Джим Нельсон путешествовал по всей Америке, демонстрировал свой затылок, раздавал рекламные материалы и, по утверждению рекламодателя, смог привлечь к компании внимание свыше 500 клиентов.

В 2009 году немец Томас Танриверди решил повторить подвиг Нельсона. За возможность размещения наружной рекламы на своем черепе он запросил 50000 евро — эти деньги позволили бы ему рассчитаться с многочисленными долгами. Каково же было разочарование, когда максимальная сумма, предложенная ему, составила всего 355 евро. Покорившись общественному настроению, Томас пересмотрел расценки. За 500 евро он выразил согласие носить чужую рекламу в течение года, за 4000 — в течение трех лет, а за 18000 — до конца своей жизни. На момент подписания этой статьи в номер судьба затылка Томаса Танриверди осталась неизвестна. ☐

Небо. Самолет. Колдобина.

Областная авиация нынче не в чести. Когда-то чуть ли не всю страну можно было облететь, пересаживаясь с одного «кукурузника» на другой. Теперь же славная эра легендарного биплана АН-2 проходит. От западной границы России и до Урала осталось только одно место, где АН-2 используют для перевозки пассажиров — Костромская область. Туда-то в предвкушении ностальгических восторгов и отправился Максим Мартемьянов.

Текст и фото:
Максим
Мартемьянов

ПО КОСТРОМСКОЙ ОБЛАСТИ НА САМОЛЕТЕ.

Маршрут охватывает полузаброшенные деревни и села, обещая незабываемые виды и ощущения

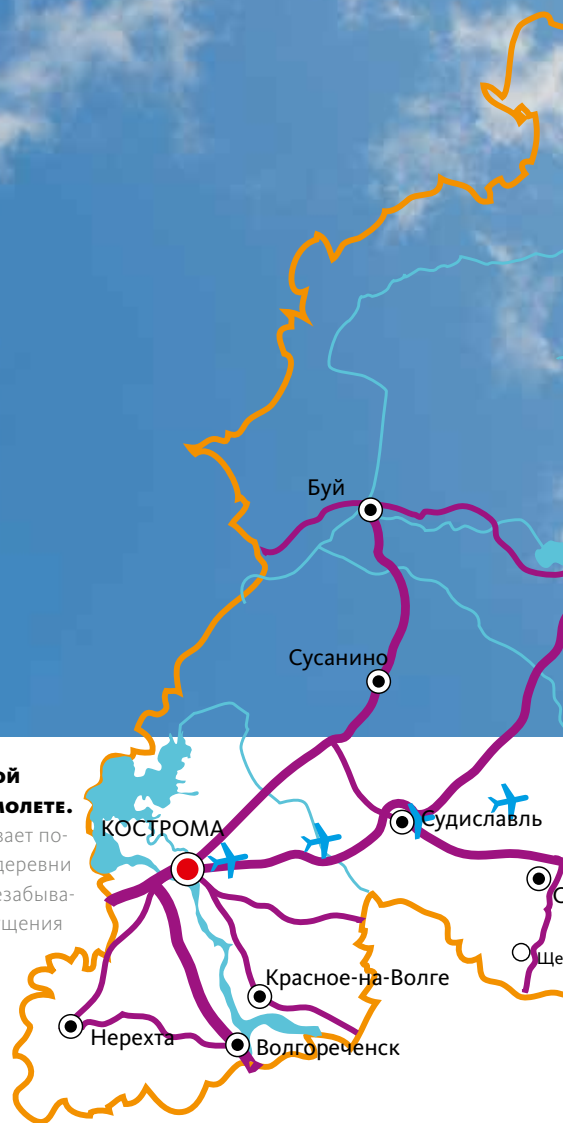

Костромская область — самое правильное место для внутренней авиации. Нормальных дорог тут как не было, так до сих пор и нет. Автобусы проделывают 300-километровый путь за десять часов, причем по такой дороге, что и сказать страшно. Поезд идет меньше, но в области только одно железнодорожное направление. А самолеты — пожалуй, летают.

К костромскому аэропорту я приближался, испытывая что-то вроде благоговения. Двухэтажное здание на первый взгляд напоминало школу, но если присмотреться повнимательнее, то, пожалуй, все-таки больше было похоже на колледж, если бы его ректор вдруг распорядился разместить на крыше диспетчерскую башенку.

Внутри все по ГОСТу. На входе — рамка и охранник. Повсюду стенды: «Кострома — льняная столица России»,

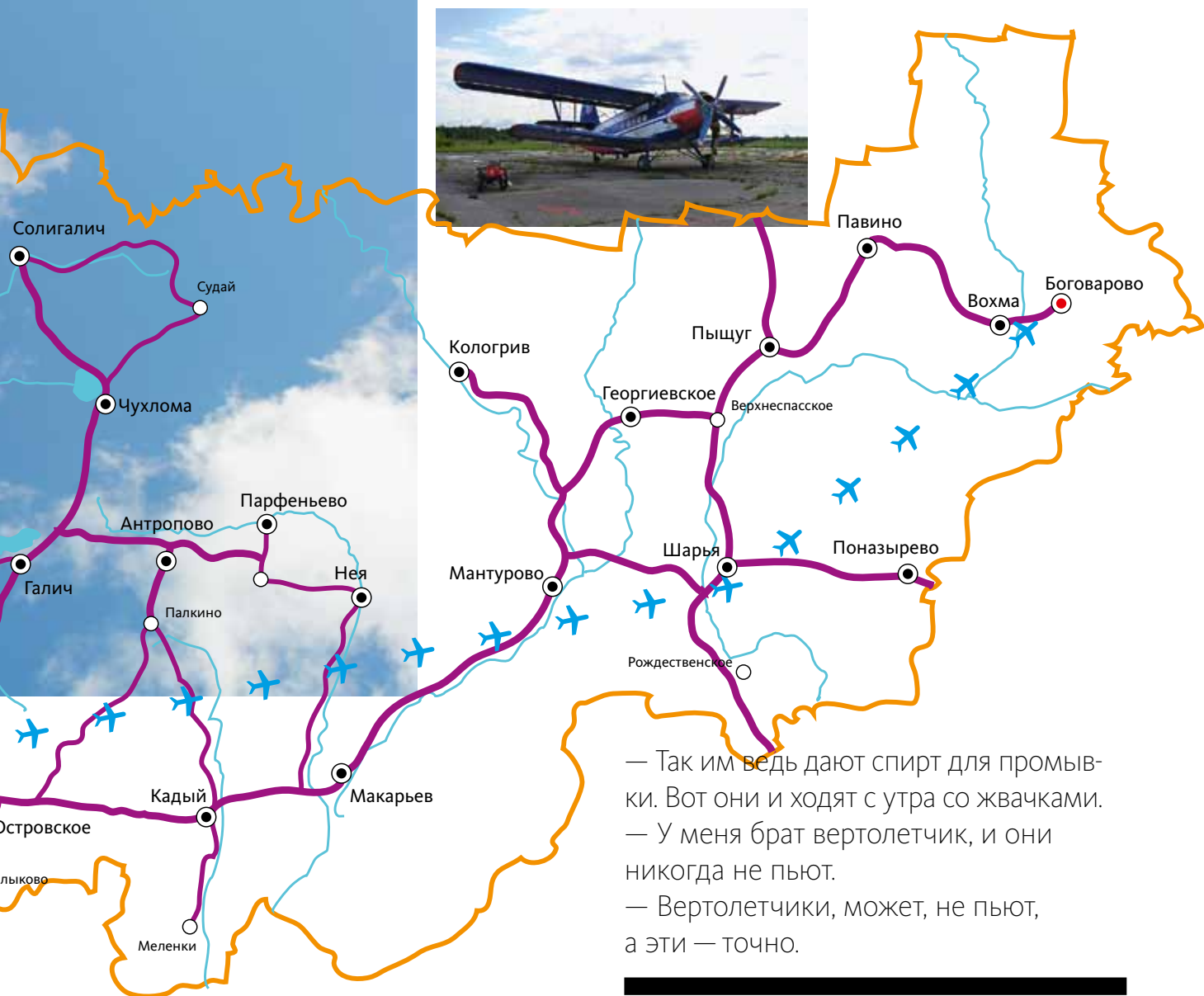

— Так им ведь дают спирт для промывки. Вот они и ходят с утра со жвачками.
 — У меня брат вертолетчик, и они никогда не пьют.
 — Вертолетчики, может, не пьют, а эти — точно.

«Кострома — сырная, ювелирная столица России». Плакаты, рекламирующие лосиную ферму, Островского и Тарковского. В общем, аэропорт полезно посещать именно самим костромичам — набираться патриотизма. Что уж говорить об интуристах вроде меня, которые сходу готовы оформить костромское гражданство после такой промывки мозгов.

2090 рублей — ровно столько я выкладываю за билет по маршруту Кострома — Шарья — Боговарово — Кострома. То есть всеми силами пытаюсь уподобиться местным жителям, которым вдруг

до зарезу приспичило слетать к родственникам, поздравить их со свадьбой племянницы, забрать живого поросенка и вернуться обратно. Как правило, цели у местных воздушных пассажиров вполне семейные, бытовые.

Администратор-кассир Надежда Бондарева выдала мне билет на бланке, не уступающем British Airways. Квиток советского образца на желтой химической бумаге, которого я так ждал, здесь уже, видимо, не в ходу.

В зале ожидания кроме меня стояли еще четверо пассажиров. Работник аэропорта, запрокинув голову, смотрел телевизор и смеялся: показывали передачу «Аншлаг». Он так и смеялся с запрокинутой головой сорок минут, пока Надежда Бондарева не объявила по громкой связи:

— Начинается посадка на рейс Кострома — Шарья — Боговарово.



Начальник аэропорта Боговарово Архипыч Угрюм. Отправляя воскресный рейс в Кострому, обратный он ждет только в пятницу

Досматривают тут, как в обычном аэропорту. Ремень снять, металл из карманов, куртку — долой. Рамка металлоискателя, штамп в билете — счастливого пути.

То, что в Европе называется «гей-том», в Костроме имеет вид не убогий, но покинутый. Штукатурка с потолка падает, по бокам вдоль стеклянных стен ряды откидывающихся, ободранных кресел. Пахнет сыростью — аэродром окружен маленькими болотцами. Над стеклянными дверями — вывеска «выход на перрон» и вдалеке на поле — маленький красно-синий самолетик. От всего этого, а особенно от цвета самолета, мне вдруг становится тревожно.

По полосе к нашему АН-2 идут двое пилотов.

— Небось пьяные! — говорит пассажир № 1, отец маленькой девочки и муж женщины в желтом плаще.

— Это почему? — с вызовом спросила Лена, пассажир № 4.

— Так им ведь дают спирт для промывки. Вот они и ходят с утра со жвачками.

— У меня брат вертолетчик, и они никогда не пьют.

— Вертолетчики, может, не пьют, а эти — точно.

Лена усмехнулась и уже открыла рот, чтобы ответить, но тут в зале появилась Надежда Бондарева и сказала:

— Граждане пассажиры, пройдемте на посадку.

Она снимает скобу на двери, и мы выходим на взлетную полосу. Сквозь трещины в асфальте пробивается трава. Пассажир № 1 подначивает меня бежать, пока не поздно. Говорит, что в АН-2 приборы



Анна Иоанновна из деревни Ломовская — человек глубоко верующий. Перед взлетом она крестится и шепчет молитву за всех нас

постоянно ломаются, и по ним приходится стучать. Искося я гляжу на Лену — та сохраняет ледяное спокойствие. У нее брат — непьющий вертолетчик.

9 часов 10 минут утра. До вылета пять минут. Механик копошится в двигателе. На устах его блаженная улыбка. Либо он очень любит свой самолет, либо замыслил недоброе. А может, ему просто нравится, как он выглядит в берете.

— Полетать решили, а? — обращается ко мне бородастый пилот Евгений Самсонов. — Это хорошо. Самолет у нас еще молодой. 1972 года сборки.

9 часов 12 минут.

— От винта! — кричит командир Ипатов.

Выстрел. Какое-то завывание в двигателе. Пропеллер делает несколько оборотов и останавливается. Негромко жужжит стартер. Ипатов начинает подкачивать топливо. Оказывается, и в АН-2 есть подсос.

— От винта! — снова кричит Ипатов. Опять выстрел. Самолет дергается и снова глохнет. На третий



— У тебя что там, топор? — подозрительно спрашивает контролер, глядя на монитор.

— Ага, — отвечает мужчина.

— Проходи.



ПОЛЕТЫ НАД КЛАДБИЩЕМ ВСЕЛЯЮТ

ТРЕВОГУ. Но к третьему рейсу понимаешь, что это очень удобно.

раз, наконец, дымом заволакивает весь правый борт. С крыла что-то капает, вокруг дикий лязг, грохот, но мы вырливаем на взлетную полосу. Пассажиры сидят спокойно.

Чтобы отвлечься от неприятных мыслей, осматриваю салон. Весь он какой-то оранжевый. Выцветший и оранжевый. Иллюминаторы — как в брюхе небольшого теплохода. Кондиционер — точная копия автобусного. А над рядом сидений, прямо в салоне, протянут рулевой трос.

Небо темнеет. Мы идем на грозу. Дождь усиливается и отбивает нескладную чечетку по обшивке. Говорят, через час будем в Шарье.

11 утра. Я открываю глаза. Мы, как ни странно, стоим на твердой земле.

— Ты все проспал, — говорит пилот Самсонов, поправляя кепку. — В Шарье и не садились даже. Мы уже в Боговарово. Долетели за час сорок пять — такого не бывает! — радуется он.

Самсонов открывает дверь, и я вываливаюсь наружу. На полосе — милицейский уазик, на горизонте — синий автобус без передних колес. От него к самолету неспеша движется компания из нескольких мужиков. Походка их сосредоточенна и расслабленна. Так ходят зомби и социалисты. Самый загорелый зомби в бейсболке выдвигается вперед, и, широко улыбаясь, сердечно жмет руку пилоту Самсонову.

— Друг ваш? — тихо спрашиваю я.

— Первый раз вижу, — улыбается Самсонов. — Но ты ж пойми, вот этот, что мне руку пожал, всю жизнь летал, а потом все прервалось — только в прошлом году возобновили регулярные полеты на АН-2. До этого их лет пятнадцать не было. А это только второй рейс в этом году, целое событие.

Окаменевший синий автобус без передних колес, оказывается, используют здесь в качестве аэровокзала. Вокруг толпится народ — провожающие. Из автобуса



на шею Самсонову с радостным матом кидается мужичок.

— Это Архипыч, начальник аэропорта. — представляет своего друга Самсонов. — Я ему в пятницу привез радиостанцию — теперь с ним можно переговары о погоде вести.

Архипыч — единственный сотрудник местного аэропорта. До него здесь работала старая женщина, он не помнит, как ее зовут. Сам Архипыч в то время работал в милиции, вернее, не работал, а в госпитале лежал. Ну, вот ему позвонили и говорят, мол, выздоравливай и будешь начальником аэропорта. Так и получилось.

— Лимонад не хочешь купить? — неожиданно обрывает свою биографию Архипыч. — Граждане пассажиры! — кричит он, обращаясь к толпе. — Покупайте лимонад! Для вас ведь привез, — упрашивает он.

Но лимонад никто не покупает, зря привез его Архипыч. Начинается ливень. Все бегут прятаться в аэровокзал, то есть в автобус без колес.

11 часов 52 минуты. Летим обратно в Кострому. Снова шипение и лязг. Все пассажиры, кроме одной девушки, летящей на экзамены, возвращаются на работу после выходных. Вид у них неважный, а тут еще и воздушные ямы

Зеленые поля.

Странно видеть с такой высоты не европейские равнины, а до боли знакомый ландшафт.

не прибавляют бодрости. Разница между костромскими дорогами и костромским небом лишь в том, что по воздуху быстрее, а так — колдобины повсюду.

В Костроме сели мягко. Механик в берете встречает нас все с той же блаженной улыбкой. Бледно-зеленые пассажиры бережно несут целлофановые гигиенические пакеты на вытянутых руках.

Воздушная «Газель»

Вертолет МИ-2 в Костромской области выполняет роль маршрутного такси. Два раза в неделю — по пятницам и воскресеньям — он выполняет несколько рейсов. Утром это затажной маршрут с несколькими остановками в четырех населенных пунктах. Вечером вертолет совершает четыре рейса в труднодоступные деревни.

Неутомимая Надежда Бондарева снова объявляет рейс. На этот раз в деревню Ломовская, что в пятнадцать минут лета от Костромы. Чтобы пройти к вертолету, нужно опять подвергнуться процедуре досмотра.

Мужчина передо мной кладет рюкзак на ленту.

— У тебя что там, топор? — подозрительно спрашивает контролер, глядя на монитор.

— Ага, — отвечает мужчина.

— Проходи.

В МИ-2 вместе со мной летят женщина-дачник, живущая в Ломовской только летом, а также Анна Иоанновна, живущая в Ломовской круглый год. Еще имеется мужчина с топором и безымянная дама атлетических пропорций.

Анна Иоанновна никому не дает свою тележку.

— Саженцы! Помнете все! — кричит она, силясь превзойти шум лопастей, и троекратно осеняет себя крестным знамением: взлетаем.



В салоне стоит такой неопи- сый шум, что через пару минут пере- стаешь слышать собственные мысли. Ци- линдры двигателя вращаются не над го- ловой, а внутри черепа. Это очень некстати, потому что рядом — женщина- дачник. Придется переписываться. Имя свое она называть не хочет, давать те- лефон — тем более, зато рассказывает, что в прошлом году по просьбе пассажи- ров полеты до Ломовской продлили до 20 сентября, вместо 7-го. А в этом году, го- ворят, вертолеты будут только до 5 сен- тября. Если я своей заметкой в «Сме- не» не взбудоражу общественность, рей- сы не продлят, и тогда дачники не успе- ют убрать капусту и посадить чеснок. Что в перспективе означает нехватку фи- тонцидов и витамина U.

Раньше по тем же маршрутам, по кото- рым летает вертолет, ходил еще скорост- ной катер «Луч». Но теперь он больше не режет волны Волги, поэтому, если вы везете саженцы в Ломовскую или, нао- борот, добираетесь из деревни Пустынь в Костромской университет сдавать сес- сию, вам поможет только МИ-2.

— Если бы не успели купить би- леты, нам бы пришлось ехать всю ночь, — говорит благодарная сту- дентка (имя и телефон не успел спро- сить). — Сначала на маршрутке, потом

БОГОВАРОВ- ЦЫ ПРОВО- ЖАЮТ РОД- НЫХ И ДРУ- ЗЕЙ. Многие из них меч- тают летать каждую не- делью

автобус, потом паром, опять автобус... Часов семь бы добирались!

Костромской аэропорт. Я, не слыша себя, на ватных но- гах выхожу из вертолета и в четвертый раз за сегодняш- ний день попадаю в объятия диспетчера Бондаревой.

— Здравствуйте, Надежда Сахановна, — шепчу я.

— Дайте сюда ваш билет, — улыбается она.

Бондарева — неисправимый бюрократ. Но ведь в авиации все должно быть четко. ☑



Воздушная «Газель» — МИ-2. Саженцы и студенты — основной груз

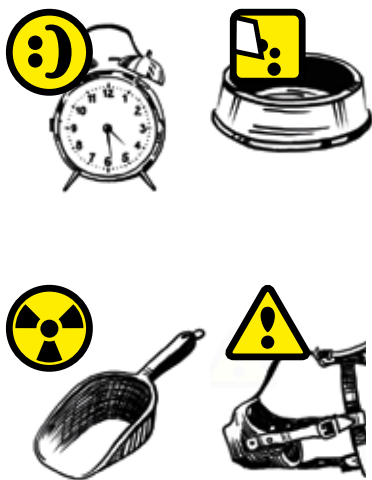

Собака

Одно из первых одомашненных животных изначально выполняло утилитарные функции: помощь на охоте, охрана пожитков, пастьба скота и т.п. Не следует забывать и о том, что собачье мясо вкусно и питательно, шкура может использоваться для обогрева, собачий жир помогает от многих болезней, а кости перемалываются и в свою очередь идут на корм другим собакам.

Впрочем, в современных условиях большого города собака стала ровно тем, чем стали все остальные гаджеты, прежде всего производства компании Apple: средством от одиночества и — в меньшей степени — понтами. Собаки бывают очень дорогими, очень злыми, очень крупными или очень уродливыми, а некоторые породы, по мнению пользователей, могут заменить даже короткоствольное оружие.

Приобретая собаку, следует хорошенько уяснить несколько моментов.

Во-первых, это надолго. Естественный срок службы собаки — 12—14 лет, а иногда они доживают и до двадцати. Утилизация их не предусмотрена, вторичный рынок развит из рук вон плохо.

Во-вторых, у собаки очень плохо продумана совместимость. Особенно на ранних стадиях эксплуатации она крайне проблематично совмещается с обувью, мебелью, коврами, оставленной без присмотра едой. Причем никогда не известно заранее, что будет с ней взаимодействовать, а что нет. Так, например, у одной владелицы собака сожрала украшение с кораллами и речным жемчугом. Иногда наблюдается плохая совместимость собаки с гостями и вообще посторонними людьми — сказывается рудимент охранной функции.

Кроме того, собака — удовольствие недешевое.

То есть изначальная трата может быть любой, от одного рубля (суеверие не позволяет дарить собак) до нескольких тысяч долларов, но, независимо от первых расходов, собаку придется кормить, лечить, стричь и тренировать. Расходы разнятся в зависимости от габаритов, но исчисляются десятками и сотнями долларов в месяц.

С собакой следует гулять минимум два, а лучше три—четыре раза в день. Ежедневно, без исключений. Это означает, что у вас есть великолепный универсальный планировщик с будильником. И будни, и выходные при любой погоде начнутся у вас с прогулки. Вам не удастся зависнуть на ночь в гостях, придется избегать случайных связей и всего букета неприятностей, связанных с ними.

Но, конечно, уникальным товарным предложением собаки является защита от одиночества. Собака никуда не денется. Она приятная на ощупь, теплая и мохнатая, у нее очень характерный запах, который сперва может показаться довольно неприятным, но впоследствии становится совсем родным.

У собаки масса тонких настроек и недокументированных функций, восходящих, в основном, к ее первобытным задачам. Многие собаки отлично управляют с детьми (пастушеская функция) и способствуют знакомствам с девушками, что есть уже чистая охота. Во время прогулок в парке с красивой крупной собакой попробуйте специально приблизиться к симпатичной жертве и дожидаться, пока она потянется погладить животное или задать какой-нибудь легкомысленный вопрос. Если этого не происходит, тем лучше: на фига вам с вашим Максом эта нелюбопытная бессердечная дрянь? В данном случае собака выступает одновременно в роли приманки и тестера.

Самым большим недостатком собаки как гаджета является отсутствие подробной инструкции. Это очень неправильно: у прибора с таким бесконечным количеством настроек должна быть инструкция размером со словарь иностранных слов. Конечно, на рынке полно литературы в стиле «Собака для чайников», но за ее качество никто не отвечает, так что самый здравый совет — обратиться к тренеру-профессионалу, который обеспечит собаке хотя бы самые базовые настройки.

При соблюдении всех правил эксплуатации вам гарантировано минимум полтора десятка лет размеренной счастливой жизни, полной сюрпризов. ☑

Иллюстрация:
Роман Фофанов

Текст: Семен Кваша

Текст: Антон Елин
 Фото: Марк Боярский

Монологи бобины

КАК ЭТО БЫЛО?

Покупка катушечного магнитофона сродни покупке недвижимости. Мой весит 23 килограмма — и в ряду настоящих американских и швейцарских монстров он изыщен, как будто сидит на диете. Швейцарский Studer A-807, предел мечтаний маньяка винтажных записей, весит от 30 килограммов. А для Webster-Chicago 181-1 лучше выделить малогабаритную комнату.

Фраза «купить новый катушечник в 2010 году» звучала бы как идиотская шутка (последние модели сняты с производства еще в конце 80-х), если бы не удивительные жители постсоветского пространства. Когда я начал охоту за бобинником, меня потряс некий Александр Николаевич — личность героическая. Он работал на Кировском электромашиностроительном заводе имени И.И. Лепсе — здесь выпускались лучшие в СССР магнитофоны «Олимп». Когда Союз развалился, заводу стало совсем плохо. Он умер. Однажды Александр Николаевич просто взял и вывез с завода все последние «Олимпы». Хранил он их в секретном гараже 20 лет. Все магнитофоны были в идеальном состоянии — в масле, блестящие, в оригинальных коробах. За 20 лет сели только конденсаторы. Я уже связался с мужчиной — звонил ему в ателье «Шанс». В «Шансе» обитают одержимые винтажной техникой люди. К моему ужасу, «Олимпы» в состоянии mint, то есть в свежем, свежайшем состоянии — они продают только

своим друзьям-коллекционерам. Я не прошел фейсконтроль. В порядке исключения мне был предложен аппарат, который даже по словам продавца слегка «глючил». То есть при включении режима «стоп» ведущий двигатель работает, счетчик при прокрутке правого ролика работает, но левый подкатушечник вовсе крутится по часовой стрелке. А правый — стоит. Зачем мне такой беспокойный режим «стоп»? После месяца бесплодных переговоров с Кировом, Орлом мне улыбнулась удача в республике Марий Эл. Пару лет назад здесь был обнаружен склад новых катушечников завода ВЭМЗ. Жители улицы Фрунзе предложили явиться за магнитофоном лично. Но все же после переписки с таинственными людьми и оплаты счета в размере жалких 3600 рублей посылка весом в 28 килограммов двинулась в Москву.

ЗАЧЕМ?

Катушечный магнитофон — это не бессмысленные MP3 или даже fлac-файлы, которых не видишь. И это не кассетник, прикидывающийся магнитофоном. Это абсолютный секс аналогового воспроизведения.

Это 6-часовой оргазм непрерывного потока голосов в две стороны реверсного шкафа. Чем было бы «Криминальное чтиво» Тарантино без этого гроба? А «Разговор» Коппопы — про лысеющего гения прослушки Гарри Коула? Или «Жизнь других» про контрразведчика Штази? Меня гипнотизируют медленно крутящиеся бобины в начале фильма. Катушечный магнитофон — это визуализация звука.

А еще это мой персональный медиум. Вечер. Лента струится, как змея. Оцифровываю выступление Александра Керенского на эмигрантской конференции в Мюнхене. Ты слышишь не только его слова. Но и дыхание. Здесь он закашлялся, а на 50-й секунде вдруг замолчал — на три секунды. В твои уши вливается акустика зала. Кто-то уронил ручку, скрип стула, вот и ветер распахнул окно. Я вырезаю все куски «молчания» — склеиваю их в программе WaveLab в один файл. Снова слушаю. Духи умерших, как шуршащие в сухих листьях ящерицы, начинают свой осторожный путь по столу. Они прячутся по углам комнаты. Они и сейчас со мной. ☐





Текст: Максим Мартемьянов
Иллюстрации: Анна Грачева

Фактор СОСИСКИ

Глупо рассуждать о хот-догах с точки зрения пицци. Здесь нужны более выпренные и глубокие дисциплины — астрономия, футурология, теория множеств. Хот-дог — это ведь вселенная. На заре времен чудовищное напряжение ума породило вечное движение вокруг копченой сосиски. Россыпь маринованных огурцов раскинулась на юго-западной стороне нового мира, сполохи лука — на северо-восточной. Спиральная галактика майонеза, желтая карликовая клякса горчицы и багровый протуберанец кетчупа удачно завершили картину мироздания, которую попытался воспеть Максим Мартемьянов.

НАЧАЛО

Франкфурт, конец XIX века. Город пытается преодолеть последствия австро-прусской войны и аннексации Пруссией. Исступленно трудятся пивовары, пытаясь заглушить в согражданах ощущение реальности. Шнапс льется Майном, но персигов не хватает. Единственная общедоступная еда — сосиски. «Dachshund», «такса», как остроумно окрестили еду жители края. Ввиду угрозы голода бургомистр объявляет франкфуртскую сосиску национальным достоянием, не подлежащим вывозу из страны. За нарушение запрета — пожизненное лишение всего копченого и продолговатого.

Человека, который осмелился нарушить запрет и все-таки вывез сосиски из Пруссии, звали Карл Фелтман. Но современные историки могут называть его просто Моисей. Ведь этот маленький немец вывел целый народ из пустыни чалых овощей на необъятные просторы питательного фастфуда. В 1870 году пароход, на котором плыл Фелтман, вошел в гавань Нью-Йорка.

— Этот факел похож на сосиску, — по-немецки заметил Фелтман, глядя на статую Свободы. Соседи по палубе третьего класса посмотрели на него, как на сумасшедшего. Они не догадывались, что буквально через год, благодаря Фелтману, весь Новый Свет перейдет на такой уровень внутренней свободы, до которой этой статуе в жизни не дотянуться.

Нью-Йорк застраивается. Город наводняют итальянцы. Все популярнее становятся плейбейские пицца и паста — еда бедняков. Но никто не может похвастаться результатами беглого немца. Весь 1871 год Фелтман продавал сосиски в ломте белого хлеба и кропотливо записывал каждый экземпляр в книгу учета. Как ему пришел в голову гениальный рецепт — сказать уже решительно невозможно. Согласно приходным книгам, за первый год торговли Фелтман продал 3684 сосиски.

РЕВОЛЮЦИЯ ПИЩЕВАРЕНИЯ

К сожалению, первооткрывателя булочки с такой довольно быстро забыли. Зато в летописях

конгресса США в 80-х годах XIX века впервые упомянут классический американский хот-дог и возник он якобы в городе Сент-Луисе, штат Миссури.

Правда, довольно скоро сосиска, торчащая из мягкой булочки, надоедает капризному потребителю. Только на спортивных трибунах стандартные хот-доги пользуются неизменной популярностью. В других слоях общества происходят значительные сдвиги, которые связаны с Великой Депрессией тридцатых годов. В самый ее разгар американцы вовсю начинают экспериментировать. Появляются хот-доги с олениной (на Аляске), хот-доги из мяса птицы, кошерные. Кто-то вообще теряет всякую связь с окружающим миром и, украсив булку из картофельной муки луком, помидорами и перцем, венчает все это прямоугольной котлетой — так делали в Вашингтоне. Люди изыскивают все новые и новые способы приспособления субмяса к субхлебу, и в результате это приводит к тому, что хот-дог становится самой массовой и продаваемой едой за всю историю США.

МИРОВЫЕ ПРАКТИКИ

В Россию хот-доги пришли в конце перестройки. Никаких изысков — сосиска (нередко молочная, что противоречит традиции — она должна быть копченой), французская булочка и кетчуп с горчицей. В ходе эволюции русского хот-дога развилась и тупиковая боковая ветвь, которая произвела на свет чудовищного ублюдка — так называемую «сосиску в тесте». Если бы чиновники из Национального совета хот-дога и сосисок США, учрежденного в 1994 году, прознали о российском изобретении, нашим кулинарам



— Этот факел похож на сосиску, — по-немецки заметил Фелтман, глядя на статую Свободы.



пришлось бы несладко. Национальный совет США — люди серьезные. Они занимаются дегустацией новых видов продукции и уж чем-чем, а высшего сорта сосисками обеспечены в полной мере. В их обязанности входит проверка качества продукта, проведение соревнований, а также контроль за рекламой хот-догов.

Если оставить в стороне США, где в каждом штате, округе и деревне свои рецепты приготовления, то выходит, чуть ли ни в каждой стране мира, за исключением КНДР, есть свои виды хот-дога. Даже в Крыму есть местный аналог: неискушенному туристу предлагается армянский лаваш, в который завернуты две тоненькие «ковбаски-гриль». Все это все приправлено смесью майонеза с кетчупом, снабжено луком, помидорами и в значительной мере — огурцами.

Горячая сосиска с авокадо вышла из Чили и разлетелась по миру. Голландцы совсем запутались и положили в булку селедку. Датчане выгребли из погреба все, что было: маринованные огурцы и лук во фритюре.

Казахи, страдающие от избытка лошадей, забивают их целыми табунами и запихивают в натуральную оболочку, а потом — в лепешку. Филиппинцы истово посыпают сосиски рисом, а корейцы заваливают мясную основу квашеной пекинской капустой. Японцы, как всегда, предпочитают «таксе» осьминога.

ЗЛАЯ ГОРЯЧАЯ СОБАКА

Мало кто догадывается, что несмотря на мирный внешний вид, хот-доги могут представлять серьезную угрозу для жизни. Широкою



В ходе эволюции русского хот-дога развилась тупиковая боковая ветвь, которая произвела на свет чудовищного ублюдка — «сосиску в тесте».

известность получила история о том, как в придорожный мини-маркет Сент-Луиса вошел молодой мужчина и начал приставать ко всем подряд. Продавец вызвал полицию. В ответ дебошир нагло засунул себе в рот хот-дог и выбежал из магазина не заплатив, но тут же подавился и скончался прямо у порога, где его и подобрала полиция. Более того, ежегодно в США более 10000 детей в возрасте до пяти лет попадают в больницы с диагнозом «удушье вследствие сосиски». В прошлом году врачам не удалось спасти 77 детей.

Несмотря на эти драматические цифры, среднестатистический американец все еще съедает в год порядка 60 хот-догов, то есть минимум пять штук в месяц. Это прилично, хотя и ходят слухи, что с конца 90-х годов потребление хот-догов в Америке в среднем снизилось на 3%.

Эта непрерывная связь между человеком и сосиской может объясняться одним-единственным образом: хот-дог — краеугольный камень демократического американского общества. Пока тучное тело сосиски надежно покоится на перине пшеничного теста, увенчанное звездами кетчупа и полосками горчицы, гражданским правам американца ничто не угрожает. А вот как только сосиска под влиянием экономических или иных причин начинает вытесняться сыром, ветчиной, олениной и другими чуждыми хот-догу ингредиентами — это тревожный симптом. Значит, надвигаются реформы, а то и что похуже.

Что же касается наших общественных настроений, русская сосиска в тесте отражает их не менее надежно, чем хот-дог в США. Сами убедитесь: вот она, перед вами — вчерашняя,

Боцманская яичница



Б

Текст:
Виктор
Ландер

Иллюстрация:
Роман
Фофанов

Уважаемые читатели, мы продолжаем колонку выдающегося человека Виктора Ландера «Идиот с дуршлагом». Напоминаем, что, прожив практически 31 год, Ландер так и не научился толком готовить себе пищу. Однако, чтобы не умереть голодной смертью, ему все же приходится освежать в памяти кое-какие навыки, приобретенные с незапамятных времен.

Боцмана звали Вова, и он был мой дядя из Калининграда. Двоюродный или троюродный, но Ландеры вообще не очень плодовиты, поэтому любой родственник у нас близкий. Вова приехал с рыбой, рассказами о портах и большой игрушечной «Волгой» для меня. Или, наоборот, чтобы купить большой настоящий «мерседес» для своих детей. Не помню.

Я был хилый школьник. С рождения я любил читать, а ко всякой еде испытывал отвращение. К некоторой — особенно. Однажды меня стошнило прямо в столовой нулевого класса школы от супа с вареной курицей. До сих пор ее не ем. Родители пытались меня не кормить вообще, но это не очень помогало. Нет еды — и не надо. Буду читать. Доходило до того, что дома мне делали бульон, разводили в нем варенье с ягодами и называли это компотом. Сладкое я уважал. Так и выжил.

Так вот, однажды я проснулся ранним утром. Забрел на кухню в поисках книжки. Там сидел дядя Вова: красный, круглый, крепкий. Ел яичницу. Зажал меня между ног и начал задавать стандартный набор родственников вопросов. Я вяло отнекивался. Под конец Вова спросил:

- Яичницу хочешь?
- Ну, — неопределенно ответил я.
- Сделай.

Я удивился. Обычно, если я сам выражал желание поесть, загорались праздничные огни, звучали марши, родители одевались в выходные наряды, а передо мной выставлялся весь холодильник. А тут — сделай.

- Не умею, — искренне признался я.

— Смотри, — сказал Вова и сжал толстую ладонь с сарделеобразными пальцами в кулак размером с воздушный шарик. — у тебя два варианта: делаешь яичницу или получаешь в репу.

Я опять удивился. В репу у нас дома было не принято. Более того, я учился в практически единственной приличной школе района Перово, и там у нас тоже было не принято в репу. А во двор меня родители не пускали из-за общей хилости. Дядя Вова разжал кулак и подошел к плите:

- Сейчас научу. Смотри.

Он зажег газ и долго держал палец в огне, о чем-то задумавшись. Потом поставил сковородку на огонь. Показал, сколько класть сливочного масла. Научил разбивать яйцо. Велел посолить. Потом посолил сам. Соль в его пальцах крошилась. Потом я положил то, что получилось, на тарелку и съел. Было вкусно.

Дядя Вова уехал и больше не приезжал, а я за два месяца разжирел на восемь кило. Потому что стал есть все подряд. Мои родители были так счастливы, что никогда и не пробовали научить меня готовить.

И они до сих пор не знают, что я умею готовить боцманскую яичницу. Это очень просто: вам понадобится два сырых неочищенных яйца, немного масла и немного соли. Смешиваете все это в равных пропорциях на сковороде и некоторое время ждете. Когда вы почувствуете, что пахло дальними странствиями, а в ушах у вас зазвонят корабельные колокола, подавайте к столу прямо на сковороде. ☐

«Яичница». Егор Мостовщиков

Семена просвещения

Поговорим об оральной фиксации. Именно об оральной, ведь все мы либо курим, либо грызем ногти, либо жуем подушечки или пластинки, либо сосем леденцы. Отдельные группы предпочитают семечки.

Чаще всего в ход идут семена подсолнечника, но те, у кого проблемы с мелкой моторикой, развлекаются тыквенными. Все это вредное баловство. С подсолнечными семечками качественной оральной фиксации не получится: они обязательно будут плохо просолены и вызовут гнетущую черноту под ногтями. Тыквенные же, несмотря на большие свои размеры, чистятся со скрипом и слюнями.

Так что подсолнечник и тыкву лучше оставить их постоянной аудитории. Предлагаю вам альтернативу: зафиксируйте себя на семечках от яблок.

Ничего удивительного, что вам это кажется идиотизмом. В нашем буржуазном сознании огрызок — вещь сугубо противная здравому смыслу, и мысль, что из него можно извлечь что-либо, а потом еще и съесть, слегка отпугивает. Это естественно. Но выковырять семечки из сердцевинки все равно придется.

Поедать их лучше всего так: сначала аккуратно (зубами!) снимается верхняя, плотная, коричневая корка. Съедается. Затем снимается (зубами!) кожица светлорычневая. Съедается. После всех манипуляций останется моментально распадающийся на две равные части зародыш, который следует умертвить, тщательно разжевав. По моим подсчетам, одно яблоко дает возможность удовлетворить суточную потребность в оральной фиксации. Во всяком случае, мне удалось совсем перестать грызть ногти и почти перестать курить.

Выяснилось, правда, что на оральной фиксации польза яблочных семечек не заканчивается. Ходят слухи, что 5—6 семечек содержат суточную норму йода, а какой-то там чудо-летрил снижает риск заболевания раком. Про сахарозу и калий я вообще не говорю — это квинтэссенция биологического счастья, гармония в семье и никаких морщин.

Не может также не порадовать, что по соседству с йодом и калием в яблочных семечках обитает амигдалин, при гидролизе высвобождающий цианид. Правда, его очень мало. Чтобы разом покончить с земным существованием, придется в бешеном темпе уничтожить несколько стаканов яблочных семечек, а это настоящая пытка.

В общем, ситуация та же, что и с алкоголем: исключительная польза в малых дозах и неременное отравление при злоупотреблении. Но, в отличие от яблочных семечек, алкоголь совершенно точно не избавляет от привычки грызть ногти. ☐

Текст:

Александра
Добрянская

Иллюстрация:

Екатерина
Балеевская



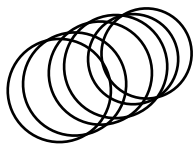
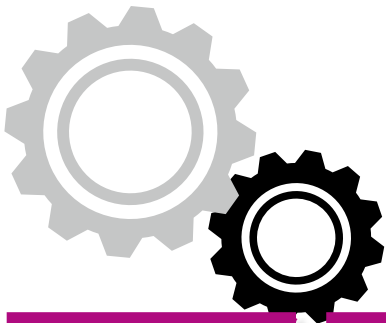

«Вероника решает умереть» / «Veronika Decides To Die»

(СР Диджитал, 2010)



Сара Мишель Геллар в роли девушки, живущей ожиданием смерти. Фильм,

снятый по роману Паоло Коэльо, пытались обвинять в искажении первоисточника, наивно забывая, что писатель был автором сценария. Да и всякие искажения в процессе поиска истины писатель тоже приветствовал.

Pet Shop Boys «Pandemonium»

(EMI, 2010)



Свежий концертный альбом знаменитого дэнс-

коллектива оставляет двойственное ощущение. С одной стороны, набор хитов звучит задорно и умно, с другой, оказывается, что песни PSB лишь формально просты, и концертный саунд несколько принижает их накастистую, заводную мелодичность.

«Шерлок Холмс. Происшествие у водопада Виктория» / «Sherlock Holmes & the Incident at Victoria Fall»

(Cinema Prestige, 1992/2010)



Чопорный и прямолинейный телевизионный фильм с пожилыми актерами.

Собирающийся на пенсию Холмс выполняет поручение короля Эдуарда — напоминает скоре историю про мисс Марпл или Эркюля Пуаро. Да и прямого отношения к Конан Дойлу фильм не имеет — сценарий написал некий Джерри О'Хара.

Peter Gabriel «Scratch My Back»

(Virgin, 2010)



С непринужденностью и несколько нарочитой естественностью, под пышный оркестр великий музыкант неторопливо исполняет чужие вещи — от Дэвида Боуи и Пола Саймона до Radiohead и Ригины Спектор. Сам Гэбриел при этом несколько молодится, но артист такого класса заслужил право на проходной альбом.

«Красавчик-2» / «Zweiohrkuken»

(СОЮЗ Видео)



Романтическая комедия от Тили Швайгера отчаянно пытается стать комедией «современной»,

поэтому унитаз и секс тут выступают как неиссякающий источник шуток. Но в финале, ко всеобщему удовольствию, слезоточивая романтика побеждает, а глупые шуточки так и остаются «вставными» пустяками.

James «The Right Before» (Mercury, 2010)



Получасовой, в соответствии с модой, альбом манчестерского бэнда звучит самодостаточно — внутри своего мира James умеют все. В 2000-х они заслужили славу «преемников The Smiths», да так и остались в этом образе — лихие парни, делающие умную, но не слишком запоминающуюся музыку.

В 2000-х они заслужили славу «преемников The Smiths», да так и остались в этом образе — лихие парни, делающие умную, но не слишком запоминающуюся музыку.

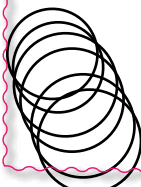
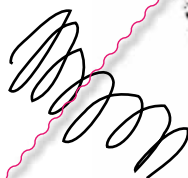

Verba «Tok»

(Союз Мьюзик, 2010)



Московская группа записала инструментальный альбом,

на котором будто раззадоривает сама себя, с каждой вещью решая все более трудные и неординарные задачи. Начав с эмбиентных колыбаний и позитивного рок-инструментала, через элементы харда и нойза Verba приходит к морозной пост-роковой смури.

«Телевизор» «XXV лет в одной лодке» (Геометрия)



Музыкальная искусственность Михаила Борзыхина выводит его дале-

ко за рамки стандартов русского рока. И двойной DVD-альбом демонстрирует удивительное сочетание политической взволнованности и близкой к индастриалу музыки — на этом концерте музыкант предпочел лаптопам энергичные гитары и сдвоенную ритм-секцию.

Текст:
Александр Волков

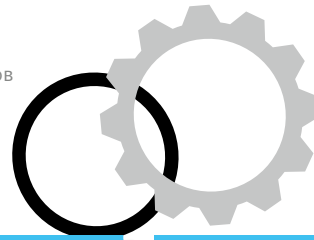

KillDay/Stratosfera «Штормовое предупреждение» (Navigator Records, 2010)



Проект знаменитого гитариста Николая Девлет-

Кильдеева («Моральный кодекс») играет остревенный инструментальный рок, основанный в первую очередь на злом серфе и звенящих от страсти балладах. Возможно, это лучший инструментальный альбом в России последнего десятилетия.

«Шерлок Холмс. Лимитированное двухдисковое издание»/«Sherlock Holmes» (Юниверсал Пикчерс Рус, 2010)



Холмс у Роберта Даунии-младшего напоминает Доктора Хауса — он часто не-

брит, и уж точно не всегда джентльмен. Один из самых гармоничных кинопроектов последних лет смешивает актуальный экшн, небритые физиономии и гендерную проблематику со старомодной манерой подумать, прежде чем совершить подвиг.

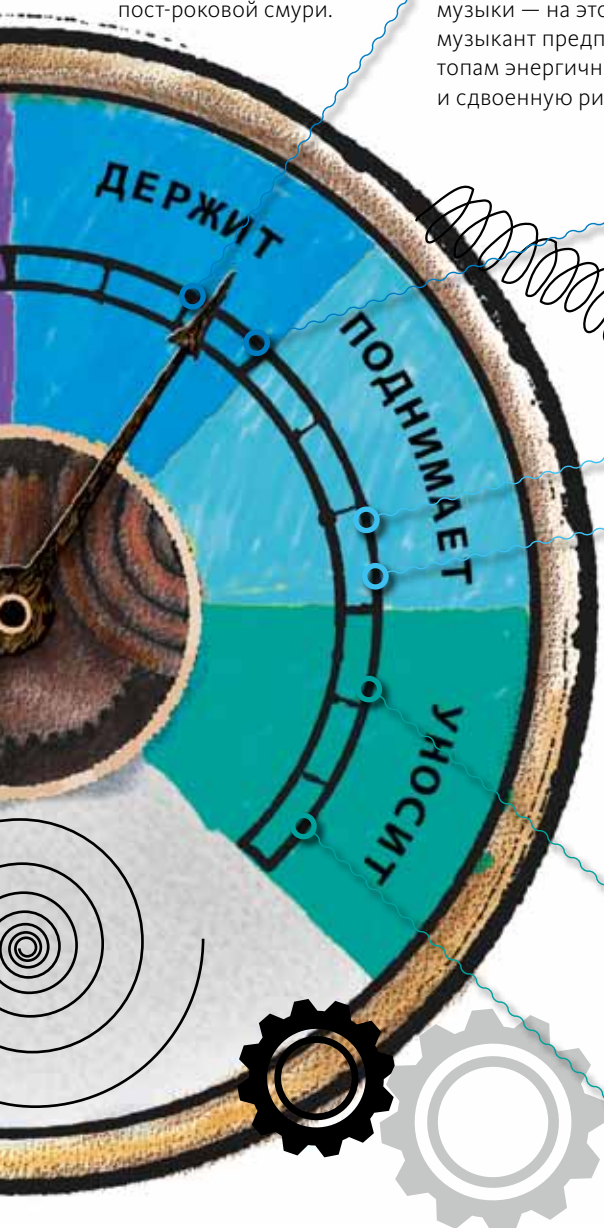

«Кулинарная книга байкеров»/«Hairy Bikers Cookbook» (СОЮЗ Видео)



Первый фильм из замечательной серии, в которой волосатые парни

на огромных мотоциклах путешествуют по экзотическим странам и рассказывают о том, что и как им довелось приготовить, а потом съесть. Героев не пугает ни острое, ни соленое, ни перченое, только вот десертами они зачастую пренебрегают.

MGMT «Congratulations» (Sony Music, 2010)



На новом альбоме нью-йоркский дуэт кинулся в пучину

поп-психоделии и неформатных движений наподобие 12-минутного калейдоскопа «Siberian Breaks». «Congratulations» насыщен отличными мелодиями, будто на дворе 70-е. А по части неизъяснимой грусти и легкой тревоги MGMT сравнимы только с ранними Air.

Это личное

Текст:
Антон
Елин

В июле «Смена», как обычно, обозревает наиболее интересные и нестандартные выставки. На этот раз комментируют их исключительно специалисты, иначе вы ничего не поймете, да и мы зайдем в тупик. Выставки-то серьезные. Так что на супрематические шмотки мы смотрим с профессиональной портнихой, на миниатюрные американские машинки — с коллекционером, на фотографии по произведениям Чехова — с земляком писателя, а творчество роботов изучаем с роботом на поводке.

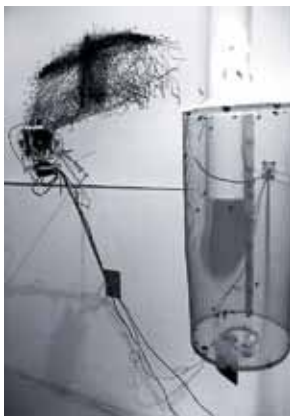

Дэвид Боуэн, Устройство для рисования мухами, инсталляция, 2007



Tele-Present Wind (Дэвид Боуэн, США)

ГАЛЕРЕЯ «LABORATORIA ART & SCIENCE SPACE»

До 24 июля

www.newlaboratoria.ru

Тел.: (495) 730-01-67

I-Cybie, собака-робот с искусственным интеллектом:

— Гав! Гав! Гав! Гав! Гав! Гав! Гав! Говно! Говно!

АНТОН ЕЛИН, корреспондент журнала «Смена»:

Роботу-собаке I-Cybie не понравилось на выставке Дэвида Боуэна. Робот отворачивался от картин, поднимал заднюю лапу — «писал» на пол. Собака презирает искусство, сделанное при помощи роботов, хотя и сама в некотором роде механизм.

Особенно отвратительным I-Cybie показалось устройство для рисования мухами. Оно создает графические композиции, основанные на движениях комнатных мух. Мухи попадают в небольшую камеру, сенсоры реагируют на них. Микроконтроллер соединяет движения мух и движения рисующего устройства. Когда мух нет, рисование прекращается, и устройство ждет новых, чтобы продолжить создание абстрактных рисунков.

Не понравилась собаке и остроумная инсталляция из 22 высушенных цветочных стеблей. Тут штука в чем: в родном городе Дэвида Боуэна Duluth (Миннесота, США) находится живой цветок, к которому прикреплен акселерометр. Ветер раскачивает стебель, акселерометр получает данные о силе и направлении ветра и через Интернет передает их в Москву. Таким образом, стебли цветов в галерее колышутся под воздействием американского ветра. Электронной собаке не понравилось, а нам так даже очень.



Дэвид Боуэн, Tele-present wind, инсталляция, 2009—2010

Дэвид Боуэн, Фототропное устройство для рисования, инсталляция, 2003





Любовь Попова, эскиз платья. 1924. Б., гуашь, карандаш



Илья Чашник, эскиз для ткани. 1920-е гг. Б., гуашь

Индпошив

ГАЛЕРЕЯ «ПРОУН»

До 18 июля

www.proungallery.ru

Тел.: (495) 916-09-00

Людмила Попова, портниха:

— Товарищи, а где здесь индпошив? Выставку назвали по-дилетантски. Из индпошива — три с половиной платья, одно из которых даже 50 лет назад можно было надеть лишь в алкогольном делирии. Индпошив — это дословно «индивидуальный пошив». Так при чем же здесь эскизы рисунков тканей? Выставка имеет отношение, скорее, к текстильному производству.

Понятно, что когда шьют, то выбирают и ткани, и фактуру. Я вижу образцы русских мануфактур — Первой ситценабивной фабрики, Трехгорной мануфактуры. С двадцатых годов авангардисты начинают интересоваться дизайнерскими экспериментами. Амазонки русского авангарда первыми въехали в тему: моя тезка Любовь Попова, Ольга Розанова, Надежда Удальцова. Амазонка Попова, работая для Первой ситценабивной, к 1923 году всю Москву одела в свои ткани. Она шла по улице и узнавала свои образцы. Делали так: набойки, которые оставались от царского времени, заменяли супрематическими элементами. То есть на место цветочков пришивали круги, квадраты. И у Поповой появляются первые ростки агитационного искусства — серпы и молоты на платьях. Позже это разовьется в мощное агитационное искусство 1925—1930-х годов. Можно сказать, что на тканях идеи появлялись раньше, чем в головах.

Идем дальше — вот Малевич, эскиз платья. Съездил Малевич в Украину — и стал везде рисовать окантовку, которая напоминает простые деревенские рубашки. А вот сестра Маяковского Людмила — она тоже работала с текстилем и была помешана на теме электрификации и коллективизации на юбках. Снопы, лучи электричества, паровозы, заводы на животе, кремлевская башня между ног. Кстати, привет Симачеву, — здесь есть ткань, выпущенная к 15-летию революции; если приглядеться, читается надпись «СССР». В 50-х годах, когда доярки начали ходить с изображением Ленина в самых интересных местах, правительство пришло в ужас. Вышло

Масштабные модели

МУЗЕЙ ЧАСТНЫХ КОЛЛЕКЦИЙ
«АВТОВИЛЛЬ»

До 31 августа

www.autoville.ru

Тел.: (495) 705-98-81



Буик 57S 1932

Максим Карташев, соавтор выставки, коллекционер:

— Эта выставка родом из статьи 154 УК РСФСР. 180 моделей американской автоклассики 50-х годов в масштабе 1:43 от Brooklin, Franklin Mint, Vitesse и Matchbox — все это для меня начиналось почти с уголовщины.

В 80-е годы в советской Москве можно было найти модели английской фирмы Corgi Toys. Они были сделаны из металла и вызвали массовые волнения в народе. Сам собой образовался неформальный клуб коллекционеров, и я по четвергам ошивался у Дома игрушек на Кутузовском проспекте. Обменивался моделями, иногда продавал, что вызывало аллергию у властей.

Надо мной висела статья 154 УК РСФСР «Спекуляция».

Менты нас гоняли, а дружинники ловили, но все без толку. Теперь у меня дома 800 мини-моделей, хранить их нелегко, и я решил с коллегой Владимиром Кривошеевым открыть постоянную экспозицию. До сентября в «Автовилле» мы сосредоточены на американской автоклассике 1950-х годов. Потом будем расширять географию. Кстати, еще никто не видел мою первую модель — бульдозер производства ГДР 1969 года, за который мне предлагали продать Родину. Не сторговались.

Мизансцены чеховских пьес в русской жизни

ГАЛЕРЕЯ «ФОТОСОЮЗ»

До 10 июля

www.photounion.ru

Тел.: (495) 621-57-27, (495) 642-12-31



Виктор Молчанов, автор выставки:

— Чехов — мой земляк. Между мной и Чеховым — 70 верст разницы. Меня мучил вопрос: что окружало автора, где он черпал образы, сюжеты? И вот однажды я листал альбом домашних фотографий Алексея Коптева — прадедушки одного из секретарей нашего Союза фотохудожников России. Фотографии были сделаны им — замечательным русским инженером — на рубеже XIX—XX веков. Смотрю, чай пью. И вдруг осенило: здесь же фактически все сюжеты чеховских пьес присутствуют! Схватил я альбом, отсканировал — и под каждую фотографию подобрал цитату из Антона Палыча. Получились готовые мизансцены. Любой русский семейный альбом начала прошлого века — готовый набросок чеховской пьесы. Научитесь вглядываться в пожелтевшие отпечатки. Возможно, в ваших альбомах спрятаны мизансцены «Архипелага ГУЛАГ», или «Доктора Живаго», или пьесы «На дне». ☞

Елин и птицы

Со времен Древнего Египта отношения у человека с птицами сильно охладились. Он перестал видеть в них олицетворение мудрости, отменил смертную казнь за истребление ибиса и ввел в рацион фуа-гра. Это при том, что птицы обладают массой навыков и знаний, до сих пор недоступных человеку. Антон Елин, погрузившись в историческую орнитологию, всерьез задумался о том, не стать ли ему птицей. А что? Они свободные, порывистые, не платят налогов, не собирают в житницы. Как человек обстоятельный и искушенный в бытовых делах, Елин первым делом навестил специалистов: пускай обрисуют перспективы.

Текст:
Антон
Елин

Иллюстрация:
Сергей
Первушин

Фото:
Максим
Авдеев

????????????????





В КРУГЕ ПЕРВОМ: АД

Началось все очень плохо. Я вышел из дома № 2 по Красностуденческому проезду. Двинулся на запад, 450 метров и — поворот направо. Еще километр вверх по улице Тимирязевской — и снова направо — на Верхнюю аллею. Через 400 метров я повернул голову и увидел зеленый забор, весь в струпьях от старой краски.

Одноэтажный кирпичный барак за этим забором всегда манил меня. Во дворе — столб с прожектором, разбитым и повесившим свою ржавую голову. Дальше — барак, печная труба на крыше. Окна в густой жирной паутине. За стеклом, в тлеющем аду помещения, — горы разбитых яиц. Из трех воздухоотводов барака работает один — на всасывание.

Так выглядит концлагерь для пернатых — учебно-производственный птичник Академии им. К. А. Тимирязева. Женщина с серьезным размахом крыльев — бывшая заведующая птичника Елена Йоффе-Сысоева — беспрепятственно приходит сюда изучать живую массу перепелов. Размах крыльев женщины ровно такой, чтобы одновременно захватить из двух рвов птичника двух перепелов: одного за горло, другого за ногу. Без суеты.

— А как вы думали? — сердито говорит она. — Хирург будет каждый раз рыдать, делая кесарево? Вам нужен нытик, истерик, плачущий хирург? Или акушер, которого тошнит от вида пуповины? Для народного хозяйства нам необходимы профессионалы: студенты здесь на живых объектах проходят курс «Птицеводство». Вот куры, индейки, а там, в тупике — утки, гуси, перепела, фазаны даже были. Уток мы иногда выпускаем в пруд.

Список профессиональных достижений женщины с крыльями велик. Она писала дипломную работу на тему «Оценка быков по качеству потомства». Затем — птичник, в котором мы разговариваем. Улучшала живую массу перепелов. Квалификацию повысила в холдинге

Пришла пора открыть тайну моего происхождения. Летом 1974 года, когда «Смена» писала о берлинском трансформаторном заводе имени Карла Либкнехта, я, Антон Елин, висел вниз головой в животе у мамы. Через 35 лет она сказала мне: «Тебя многое связывало с птицами. Например, ты переставал толкаться во мне, едва услышав птичий гвалт».

Согласитесь, уже один этот факт может подвинуть думающего и талантливое человека, каковым я, безусловно, являюсь, на радикальные перемены. Конечно, я не собирался пришивать себе крылья и пересаживать клюв. Гораздо больше меня интересовал вопрос давно позабытого родства человека с птицей. Ведь не зря же попугаи так легко осваивают человеческий язык, а скворцы и канарейки расппевают песни «Битлз». Может быть, профессионалы раскроют мне внутренний мир птицы, и я также погружусь в него с головой, обратившись в блаженное древнеегипетское состояние.



Концлагерь пернатых при
Сельскохозяйственной акаде-
мии им. К. А. Тимирязева

Фото:
Антон
Елин

— А внутренний мир птицы вас не волнует совсем?
— Для этого у нас есть механический открыватель
заднего прохода при потрошении

«Агросоюз», окончив курсы «Альтернативное свиноводство» и «Страусоводство». Внезапно случился в ее жизни перелом. Занялась контролем технологии кормления ремонтного молодняка и взрослой птицы. После — с головой ушла в принудительную линьку кур. Наконец, стала уплотнять посадки кур-несушек. Сейчас изучает предубойные факторы и анализирует посмертные фекалии.

— Почему вы выбрали именно птиц, а не альтернативное свиноводство?

— Птица — это творческий материал. Она приходит тогда, когда ее не ждешь, — отвечает Йоффе-Сысоева. — Никто никогда не знает, почему вдруг он занялся птицей. Птица — она в твоих руках. Берешь ее теплыми руками, чувствуешь ее сердце, кровотоки. Птица — как младенец, как твоя плоть.

Я почувствовал, как мои собственные кровотоки расширились и затрепетали, но стойко продолжал допрос.

— Вы занимаетесь уплотнением посадки кур-несушек. Какова площадь вашей собственной квартиры?

— 50 квадратных метров, 2 комнаты, — честно отвечает Елена. — Живут трое — я и дети. Мужа нет. Вы превратно понимаете нерв птицеводства. Антон. Сельскохозяйственной птице не нужны просторы. Я не откажусь от расширения жилплощади, но я и не бройлер; птица же социализируется в массе себе подобных. Поймите, ей хорошо в уплотненном режиме. Я бы так сказала — идеальное жизненное пространство птицы — это его отсутствие. Одинокая птица в предубойный период испытывает стресс, это я лично видела при исследовании посмертных функциональных свойств мышц. Социоптица, то есть особь, которую берут вниз головой, испытывает меньший стресс-фактор при убое.

— Так у птиц есть душа? Если нет — откуда у них страхи? — допытывался я.

— Душа сельскохозяйственной птицы — это совсем другая душа, нежели птицы дикой. Ее душа — в стремлении к смерти, грубо говоря. Они знают, что выполняют пищеварительную миссию. Они, я не исключаю, даже хотят умереть.

Елена прижимает к груди курицу. Вид у птицы такой, будто она действительно хочет умереть, только ей не дают.

— Как думаете, с точки зрения птиц — вы кто для них?

— Строгий проводник. Только если обычный проводник сидит в вагоне поезда Москва — Ростов, дает вам чай и наволочку, то я провожаю птицу на убой. К покойной смерти.

— Как происходит процесс? — спросил я и вдруг почувствовал себя очень тревожно.

— Первое, что мы делаем, — это планируем предубойную выдержку птиц без кормов и воды, — деловито начала Елена. — Дальше вручную ловим и помещаем в клетки. Для этого приезжает бригада отловщиков — 7 человек, работают они, если трезвые, со скоростью примерно 1000 птиц в час. Берут птицу вот так — вниз головой, переносят и сажают по пять штук на каждый уровень клетки. Индюки очень подвержены травмам. Кровоподтеки, вывихи и переломы костей. Я установила, что производитель птицы ответственен примерно за 35% кровоподтеков, бригада по отлову — это 40%, остальное — следствие фиксации. После отлова — обездвиживание, оглушение и убой: отрезание головы.

— А внутренний мир птицы вас не волнует совсем?

— Для этого у нас есть механический открыватель заднего прохода при потрошении, — улыбается Елена.

Я сбежал из птичника.



Говорят, что...

...в центре Брюсселя живет большая дикая колония попугаев, которую выпустили контрабандисты. Попугаи прекрасно адаптировались к Брюсселю: вьют из веток на деревьях огромные гнезда, а урожай небольшого сада могут сожрать в течение одного часа.

Говорят, что...

...попугаев нельзя вывозить с их родины. Сердобольные русские туристы перед прохождением таможи вливают в клюв попугаю вливаются столовую ложку водки. Животное засыпает и тихо лежит среди вещей до благополучного прибытия в Москву.

В КРУГЕ ВТОРОМ: ЧИСТИЛИЩЕ

Большее всего в птичнике имени Тимирязева меня потрясла не крылатая женщина Елена Йоффе-Сысоева, а настороженная тишина. Сотни птиц не могут молчать. Или они уже давно спятили от страха. Если я стану птицей и, не дай бог, попаду в Тимирязевскую академию, то скончаюсь не от нетрезвых рук отловщика, а от этой жуткой тишины.

— О чем молчит птица? — с этим вопросом я обратился к заведующему НИО эволюции Научно-исследовательского отдела Государственного Дарвиновского музея Александру Рубцову. Он профессионально записывает птичий голос. Конечно, знает Рубцов, и о чем они молчат. В отличие от работников птичника, внутренний мир птицы для него раскрывается не через ее задний проход, а совсем наоборот, через пение.

— Молчание птиц означает, что они пребывают в постоянном стрессе, — объяснил мне Рубцов. — В нормальных условиях курица издает звуки, предупреждающие цыплят об опасности. Она призывает их пригнуться к земле. Может подать и другой сигнал, созывающий их вместе. Сигналов много: в моем архиве есть отдельные папки: «Квокуха», «Квохтанье», «Кудахтанье», «Клохтание». А молчание кур, конечно, вопрос медицинский.

— Но вы-то, конечно, думаете, что у птиц есть душа и что они лучше людей?

— Давайте сначала поговорим о том, есть ли душа у людей. Мне известен случай, когда куры воспитали человека. Дед подселил в курятник пацана. Через пять лет он стал вести себя подобно птицам — сидел, как куры, клевал с пола, квохтал, кудахтал. Он прижимал руки к телу, словно это крылья, имитировал куриную походку. Так что здесь вопрос доминирования. Если нас будут воспитывать куры, ваш вопрос потеряет смысл.

— Вы в постоянном контакте с птицами. Замечаете в себе птичьи повадки?

— Безусловно. Я развил в себе боковое зрение. Стал чаще моргать, иногда даже оставив себя, понимая, что поправляю хохолок. Веду ночной образ жизни, как сова. Опять же, не переносю хорьков.

— А что в птицах есть человеческого?



Оливье Мессиа́н

Французский композитор Оливье Мессиа́н одним из первых зафиксировал в птичьем пении атональные послания с того света. В интервью Ефиму Барбану (Русская служба Би-Би-Си) Мессиа́н говорил: «Еще до моего рождения моя мать, поэтесса Севиль Соваж, написала книгу стихов «Душа в бутоне». Она предсказала, что у нее будет сын, который станет художником — музыкантом. В книге есть такие строчки: «Весь Восток поет о моем существе с его синими птицами и бабочками». Судя по всему, я должен был стать орнитологом. Слушание пения птиц позволило мне бессознательно создавать «конкретную» и атональную музыку, в которой я стремился воссоздать пение птиц».

За беседой.



— Строение. Угадайте, о ком я говорю: лоб, темя, затылок, брови, щека, горло, голень, грудь, спина, уздечка?

— Обо мне?

— О серой мухоловке. Ну, еще птицы имеют некоторую власть над человеком. Мы даже не о Хичкоке говорим, а об орнитозе: хламидиозе, сальмонеллезе, аллергии, кампилобактериозе, йерсиниозе, о псевдотуберкулезе и болезни Ньюкасла — вертячке. Кроме того, птицы могут заразить человека, а человек птицу — нет.

Мой собеседник Рубцов все больше становится птицей. Он вступает с ними в беспорядочные связи. Например, отыскав гнездо, не задерживается там с микрофоном подолгу. Птицы ему сказали, что это их нервирует. Уходить от гнезда Рубцов старается на виду у птицы. А когда возвращается, то предупреждает птиц покашливанием — только так получается хорошая запись.

— Спойте что-нибудь из последнего? — прошу я.

— Тут вам нужен пересмешник. Или воробей. Если воробей находится среди канареек, то прилагает немалые усилия, чтобы петь, как они. Если канарейка попадает в общество соловьев, то может довольно хорошо имитировать их пение. С попугаями все и так понятно...

— Просто вы не хотите мне петь.

— Да вы поймите, звучание птичьей музыки во много раз ускорено относительно человеческих возможностей восприятия! Мы с вами различаем звуковые «события», если они не превышают 10 модуляций в секунду. Птичье же щебетание часто содержит порядка 100—400 модуляций в секунду, что даже мне не позволяет врубиться в них. Есть такой венгерский орнитолог и музыковед Петер Сёке — автор так называемого метода звуковой микроскопии. Он записывает голоса некоторых птиц, затем воспроизводит записи в замедленном темпе. И тогда открываются нереальные мелодии. На их фоне соловей звучит, как обычный Гришкавец. А чемпионом по совершенству музыкальной формы является лесной конек. Вылетая из травы и садясь на куст, лесной конек успевает пропеть три страницы нотного текста!

Я сам прослушивал записи дрозда по методу микроскопии. Так вот, это не пение, а стихи — двустрочные, четырехстрочные строфы. Дрозд по-человечески повторяет вторую половину строфы. Кроме того, может сочинять к своим песням гармоническое сопровождение, как бы вторую партию. Это музыкальная и биологическая сенсация.

Композитор Оливье Мессиа́н считал, что птицы все изобрели до нас тритоновую, четвертитоновую и вообще всю микроинтервальную музыку. У птиц есть особый орган, называемый «сиринга», который позволяет издавать трели и рулады. Наконец, птицы были первыми существами, создавшими коллективное пение. Спрашивается, чему человек научит птиц?

— Не хотелось бы, чтобы люди научили птиц бороться за авторские права, — подумав, говорит Рубцов. — Тогда я разорюсь вместе с Мессиа́ном, чиж предъявит права на памятник Чижиху-пыжиху на Фонтанке, а на Хичкока подадут коллективный иск чайки. В общем, лучше человеку помалкивать.

Говорят, что...

...во время последней войны в Югославии сражения прекращались, когда контрабандисты по сговору между собой везли через линии обороны попугаев в Европу. Клетки везли в том числе и на БТРах. Попугаи проезжали — и военные действия возобновлялись.



В КРУГЕ ТРЕТЬЕМ: РАЙ

Я окончательно решил, что не хочу быть птицей. С одной стороны, мне нравится чувствовать власть над людьми, заражать их орнитозом и выводить рулады с частотой 400 модуляций в секунду. С другой — я тут побывал в птичьем заповеднике рядом с деревней Воробьи Калужской области. Хотя там много попугаев, лающих по-собачьи, детей, исполинских воробьев и меховых кур, а в целом, парк выглядит как большое, по-немецки ухоженное фермерское хозяйство, я понял, что жить на всем готовом все-таки не могу.

— Тут мекка попугаев, — говорит ведущий методист Татьяна Белякова. — Птенцов мы выкармливаем вручную, это имитация родительского общения. Поэтому им у нас комфортно. Мы разводим больше видов, чем во всех зоопарках России. Наши попугаи квохчут, как курочки, и лают, как собаки.



**Птицы не хотят обсуждать
свои права:** молчат.



Я просил Татьяну пустить меня в вольер к попугаям — есть к ним разговор. Но она пустила только к фламинго. Попугаи, сказала, могут и по шее дать.

— Мне рассказывали, что среди попугаев процветают неуставные отношения. А ситуация даже сложнее, чем в российской армии. Это правда? — с тревогой спрашиваю я у Беляковой.

— Да нормальные отношения. Не знаю насчет неуставных, но совы, охраняя птенцов, всякий раз пикируют на голову человеку, который их приходит кормить. Он теперь ходит в каске. То есть птенцы им важнее еды. Для меня очевидно, что люди, птицы и звери ведут себя одинаково.

— А ваши попугаи говорят друг с другом по-русски?

— Нет, конечно. Они также не выясняют отношения на польском, японском и венгерском языках. Это все маловероятно. Поймите: никаких «завертов» не бывает. Не нагружайте птиц лишними смыслами. Безопасность, кормление, размножение. Все.

Это меня тем более расстроило. Ну, кто поверит, глядя в мудрые птичьи глаза с египетских папирусов, что их обладатель — дебиловатое существо с примитивными инстинктами?

В последнем припадке надежды я позвонил в станицу Батурическую — знакомому мужчине с фамилией Очкась. Мистик, жизнелюб, параноик, бывший механизатор и знаток птиц, Очкась несколько лет назад начал разводить попугаев. Помогает ему в этом супруга Татьяна — заведующая колхозной баней. Сейчас в их капитальном вольере прописаны 500 попугаев — перловые кореллы и волнистые.

Я спросил его напрямую:

— Сергей, в нашем птичьем раю встречались ли породы птиц-людей? Или человеко-птиц?

— У меня есть птица, которая мечтает стать человеком, — откровенно признался Очкась. — Она сморкается, все время грозит мне крылом и упрямо вьет гнездо на земле. Я назвал этого попугая Тимофей Ильич. Потому что чувствую в нем какую-то основательность.

Тимофей Ильич, по словам заводчика, предпочитает ходить по земле. Наверное, и крылья у него скоро в руки превратятся.

— Поставлю его тогда на кассу, — посулил Очкась. — В нем уже какие-то жуликоватые повадки есть. То накладные стащит, то на голову клиенту нагадит. В любом случае, постараюсь, прежде всего, обучить его Уголовному кодексу. А вообще, посмотрите по сторонам. Вон они, вокруг вас — люди-дятлы, люди-голуби, люди-альбатросы, люди-орлы, люди-сороки, люди-ласточки, а люди-люди встречаются все реже.

Послушал я заводчика, поглядел еще раз на папирусы, потом в зеркало, да и плюнул на эти превращения. В конце концов, мама могла и ошибаться. Тридцать пять лет все-таки прошло. ■

— Не хотелось бы, чтобы люди научили птиц бороться за авторские права. Лучше человеку помалкивать

Куда ушла

Человек построил Большой адронный коллайдер, расшифровал собственный геном и даже собрал первых боевых роботов.

А москвичи, как и 40 лет назад, неделями сидят без горячей

воды. Каждое лето в течение сорока лет им объясняют, что отключение **«ПЛАНОВОЕ»**,

и они согласно кивают

и кипятят воду в тазах

и ведрах, чтобы вымыть свою покорную голову.

А главное, никто

толком не может

объяснить,

Текст:
Никита
Аронов,
Дмитрий
Ромендик

Иллюстрации:
Роман
Фофанов

Часть первая, реалистическая

Никита Аронов

Прежде всего я выяснил, что все тепло в Москве принадлежит разным ведомствам. Оказывается, горячая вода, которая кипятится на теплоэлектроцентралях, принадлежит компании «Мосэнерго». А то тепло, что производится отдельно, на огромных районных тепловых станциях и на маленьких котельных в Куркино, это уже собственность Московской объединенной энергетической компании (МОЭК). Ей же принадлежат и все разводящие сети в жилых домах. Поэтому за объяснениями по поводу ежегодных летних отключений я отправился прямоком в МОЭК к руководителю службы технической инспекции Михаилу Петровичу Теренину.

Михаилу Петровичу на вид лет 50, у него брючный костюм, очки и аккуратные усы щеточкой. Рассказывает он все очень обстоятельно, но между словами сплошь и рядом проскальзывает что-то вроде «эхма». Так обычно говорят

люди, привычные к крепким выражениям, но научившиеся их проглатывать. Точно так же разговаривал наш староста курса Миша, бывший старший лейтенант российской армии: даже читая доклад о философии Гегеля, он выдерживал между словами двусмысленную паузу.

Так вот, Михаил Петрович Теренин быстро и боевито ввел меня в курс дела.

— От источника тепла вода течет по толстым магистральным трубам до ЦТП, центральных тепловых пунктов, — сказал он. — В условиях Москвы нормативная температура воды в этих трубах — 150 градусов по Цельсию.

Интересно, что в трубах именно вода, за счет высокого давления она не кипит даже при 150 градусах и остается в жидком состоянии. Зато, если дырку пробить в трубе, уже не вода потечет, а повалит пар. Все московские теплосети рассчитаны на работу при минус 28 градусах. Это не предельно допустимый холод, а нормальный режим. Страна-то северная, эхма.

— Теплотрассы бывают трех видов, — продолжает Михаил Петрович. — Проходные — это значит, что в коллектор, где идет труба, всегда можно спуститься

ВОДА?

КУДА ЖЕ ОНА, ЭТА ГОРЯЧАЯ ВОДА, ДЕВАЕТСЯ, КОГДА ЕЕ ОТКЛЮЧАЮТ?

Мы и сами, честно говоря, не в силах ответить на этот вопрос, поэтому отрядили на расследование целых двух журналистов.

Один отправился в официальные инстанции, другой пошел по пути

слухов
и догадок.

и посмотреть, что с ней; полупроходные — пролезть туда можно только ползком — и непроходные, куда попасть совсем никак нельзя.

— А эти обшитые железом трубы на поверхности, о которые все спотыкаются? По ним тоже идет вода?

— Это просто временные «байпасы» на период ремонта. Если одну и ту же такую трубу вы видите год за годом, значит, просто ремонт затянулся, эхма, — объясняет Теренин.

Заканчиваются магистральные трубы в ЦТП. Это либо помещение в подвале, либо зловещая избушка без окон посреди двора. Внутри ЦТП вода проходит через систему теплообменников и там до 60 градусов нагревает обычную водопроводную воду, которая потом течет из наших кранов. Не верьте, когда вам говорят, что в горячем кране вода очищена хуже, чем в холодном, — до ЦТП и та и другая текли по одной и той же трубе. Есть, правда, исключение — в нескольких районах Зеленограда нет теплообменников, и вода попадает в краны прямо из магистральной трубы. Но это система устаревшая, и в новых домах от нее отказываются.



Вот и весь сказ. Теперь, когда Михаил Петрович Теренин ввел нас в курс дела и объяснил, как все это работает, пора, наконец, прояснить вопрос с летними отключениями. Оказывается, не только наша жизнь — череда испытаний. Трубам тоже нелегко. Летом каждая из них должна выдержать целых две попытки: водой (гидравлическая) и огнем (температурная). Температурное испытание — это те самые «пробные топки», из-за которых пару дней в августе мы с вами проклинаяем раскаленные батареи. А без горячей воды мы сидим, потому что настало время испытаний гидравлических.

Что же в это время происходит с трубами?

Оказывается, если весь год работники теплотрасс чинят трубы, то летом, наоборот, сознательно их портят. Происходит это так: участок трубы изолируют и закачивают в него воду под давлением в 24 атмосферы, то есть в 2,5 раза больше, чем обычно. Для этого на всякой тепловой станции есть специальный мощный насос. Если в течение 10 минут труба выдерживает это надругательство, рабочие спускают давление в трубах до нормального и переходят на следующий участок.

Без происшествий обходится редко: обычно труба где-нибудь да лопаётся. Об этом узнают сразу, поскольку давление на манометре тут же резко падает. Тогда воду сливают, и работники МОЭК разбегаются вдоль теплотрассы искать протечку. Поврежденное место чинят (меняют обычно не целую трубу, а кусок в 1,5—3 метра), а дальше процедура повторяется снова и снова. Ведь слабых мест, где труба может лопнуть, обычно бывает несколько. Иногда, если трубы совсем уж плохие и старые, рабочие, бывает, по 12 дней кряду днем и ночью, без перерывов на обед и сон, все проверяют их да чинят, проверяют да чинят.

Допустим, Михаил Петрович Теренин нас не обманывает. Очень может быть, что так оно все и происходит. Но можно ли в таком случае не издеваться над нашими трубами летом? Есть же и другие времена года.

Можно, отвечает Михаил Петрович, можно, но тогда они, эхма, полопаются зимой, а это уже настоящее ЧП. Ведь для того, чтобы починить теплотрассу, ее сначала надо всю слить и остудить. Но так как на выходе перегретая вода тут же превращается в пар, вытекает она очень долго. Потом, при сварке в мороз от резкого перепада температур труба может треснуть, и придется менять еще один кусок. Все это время целый квартал, а то и не один, стоит без отопления, мерзнут люди и промерзают дома. Настоящий коммунальный апокалипсис.

Помилуйте, Михаил Петрович, кричим мы, помилосердствуйте, на дворе XXI век! Нельзя ведь придумать более

прогрессивный способ поиска дефектов, чем просто наполнять трубу водой и ждать, пока она где-нибудь лопнет? Ведь для того, например, чтобы проверить железнодорожные рельсы, не пускают же по ним перегруженный поезд и не смотрят, где он полетит под откос.

И вот тут Михаил Петрович Теренин нас здорово удивил. Оказывается, инженеры уже давно придумали особый способ, благодаря которому горячую воду летом можно выключать лишь на 2—3 дня или не выключать вовсе. Однако для этого надо заменить в Москве все старые трубы, сделанные по традиционной технологии.

Более того, один такой район уже есть — волшебное Южное Бутово, где современные трубы положили сразу, в процессе строительства. Мы даже специально поехали посмотреть этот рай на земле, где зимой и летом бежит по трубам горячая вода.

Тепловая станция в Южном Бутово имеет образцовое благоустройство, что подкреплено дипломом. Среди труб, теплотрасс и тысячетонных баков для солянки (это здесь резервное топливо) разбиты клумбы, цветут розовые кусты и фланируют кошки. Есть тут даже фонтан, в котором, по словам начальника станции Александра Сергеевича Бубякина, обитают два солидных карпа. Карпы там плавают не просто так, а охраняют фонтан, который необходим для охлаждения насосов.

Невысокий и юркий Александр Сергеевич выдал нам по желтой каске и повел в производственную зону. Провел мимо четырех огромных котлов и показал гигантские насосы, которые качают по трубам горячую воду. Повидели мы и главного инженера южнобутовской тепловой станции. Молодой аккуратный мужчина в полосатой рубашке с удовольствием поведал об уникальных (прямо так и сказал) технологиях, нашедших себе применение в бутовской отопительной системе.

— Начиная с 1995 года, в Южном Бутово клали трубы в пенополиуретановой изоляции и пластиковой оболочке, — рассказал инженер. — В изоляции каждой такой трубы протянуты два проводника. И если где-то образуется протечка, в этих проводах меняется напряжение. Каждый месяц их обходят со специальным датчиком и, в случае повреждения, сразу узнают, где оно, с точностью до метра.

Спрашивается, почему мы все до сих пор не живем, как счастливые бутовцы? Да потому что километр новой теплотрассы диаметром полметра



стоит 35 млн рублей. Конечно, магистральные сети меняют, но медленно. А самые дырявые — внутриквартальные — сейчас не меняют совсем. В 2007 году МОЭК запустил специальную программу реконструкции труб малых диаметров. Сначала она благополучно работала — именно этой программе мы обязаны тем, что воду стали отключать не на три недели, а на две. А потом начался кризис, и коммунальщики свернули свое замечательное начинание.

Это, конечно, не дело. Чтобы заменить все трубы в Москве, требуется 43,4 млрд рублей на семь лет, в ценах 2008 года. Понятно, что сейчас все подорожало, но при правильном подходе мы и больше наберем.

Открываем московский бюджет на 2010 год и начинаем экономить. Вот, например, 5,4 млрд рублей должны пойти на «субсидии на возмещение затрат по изготовлению, приобретению и распространению социально ориентированной телерадиопроизводства». Скажите, положите руку на сердце, что лучше — передача «Лицом к городу» или горячая вода?

Еще 634 млн должны пойти на бумажную прессу. За нее тоже уплачено, хотя вместо этого можно было бы переложить многие километры теплотрасс. Дальше — больше. Городская целевая программа создания отечественных телефильмов в городе Москве, содержание Московского городского совета общественных пунктов охраны порядка, городская целевая программа развития рекламы, информации и оформления города — на круг выходит 7 млрд рублей ежегодно. А на трубы нужно всего 6 с небольшим. Еще и приятная разница останется.

Часть вторая, мифологическая

Дмитрий Ромендик

Побродив с коллегой по Южному Бутово, я подверг его реалистическую теорию жестокой критике. Инженеры и сантехники могут говорить что угодно. Есть закон сохранения энергии. Если на две недели от нас уходит горячая вода, значит, где-то в это же время она появляется. Спрашивается, где? И почему в других странах трубы как трубы, а у нас их непременно надо ставить на профилактику?

Все это выглядело очень подозрительно. Младенческое лепетание Аронова меня, как настоящего исследователя, совершенно не удовлетворило. И я решил провести

собственное расследование. Вывесил в Интернете опрос. Спросил: куда, по-вашему, девается горячая вода летом?

Просвещенное человечество ответило, что, во-первых, по Москве ходят слухи о тайном подземном резервуаре, в котором члены объединенных преступных группировок вместе с молодыми любовницами осуществляют водные процедуры.

Во-вторых, есть мнение, что одурманенные телевидением и прочими средствами массовой информации горожане просто не замечают горячей воды, текущей у них из кранов. Вроде как она есть, а ее не видят и не чувствуют. Массовая галлюцинация. Эта версия выглядит весьма достоверно, тем более что кроме горячей воды горожане не видят и не чувствуют еще много чего.

В-третьих, я вспомнил, что если в кране нет воды, значит, жива еще русская интеллигенция. С недвусмысленным вопросом я обратился к главному редактору журнала «Медведь» и еврею по совместительству Борису Минаеву. Тот ответил спокойно:

— Евреи не пьют горячую воду, потому что она вредная.

Православный физик-ядерщик Андрей Преснов, с которым я столкнулся на конференции по разоружению, подкинул мне другую версию.

— У нас в стране, — сказал он, — вода нагревается огромными ядерными кипятильниками. Надо минимум две недели, чтобы отшкрябать с них налет и поменять в реакторах плутониевые стержни.

На следующий день на семинаре по вопросам русской культуры я познакомился еще с одним специалистом по водоснабжению, творческим работником Алексеем Моисеевичем Пешковым, русским по национальности. Он сообщил, что Соединенные Штаты замерзают, о чем снят не один голливудский фильм. Поэтому американцы покупают нашу горячую воду и гонят ее к себе через Лондон, Париж и Токио по туннелям, вырытым врагами народа в далекие 30-е годы.

Наконец мне пришло по электронной почте анонимное исследование от какого-то ненормального. Там говорилось, что «Газпром» по ночам подмешивает нашу горячую воду в газ, который отправляют через Украину в Европу. Горячая вода, как заверял автор послания, преобразуется в пар, а пар — это и есть газ.

Согласитесь, все это звучит не менее бессмысленно, чем разговоры Аронова об экономии городского бюджета. ■



Город призраков

а СТРАХОВСКАЯ УЛИЦА

Александр Иванов учится в Университете геодезии и картографии, а в свободное от занятий время кропотливо восстанавливает историческую справедливость. Используя интернет-проект «Викимедиа», он наносит на карту столицы как давно почившие улицы, так и те, что находятся под угрозой ликвидации. Лучшего проводника по улицам-призракам не найти.

Первым делом отправляемся искать Страховскую улицу, что в Черкизово. Село, ставшее теперь районом Москвы, когда-то было «разлиновано» на небольшие кварталчики по обеим сторонам от Большой Черкизовской улицы. При массовой застройке в советское время их укрупнили настолько, что с карты исчезло две трети названий, а некоторые остались лишь по случайности. Среди них и Страховская. Наречена она так не потому, что кто-то когда-то натерпелся здесь страху или организовал страховую контору, а просто в честь одного из здешних домовладельцев.

На бумажные и электронные карты в поисках лучше не ориентироваться. На первых Страховская вовсе не отмечена, а на других отмечена неверно. Три минуты пешком от метро «Преображенская площадь», и мы возле единственного уцелевшего дома №28 — двухподъездной пятиэтажки из силикатного кирпича. Улица-призрак, по которой он числится, оказалась 130-метровым тупиком внутри двора, упирающимся в монументальную ограду детского сада.

Конечно, мы с Ивановым решили поискать и призрачных жителей, насельников дома №28 по Страховской. Довольно скоро возле второго подъезда обнаружился меланхолический мужчина по имени дядя Слава. Выяснилось, что его семья живет здесь с 1991 года, а неудобство из-за «призрачности» адреса они испытывали только раз — когда покупали мебельный гарнитур. С гордостью отметил он наличие в доме №28 мусоропровода и отдельных санузлов — не то что в панельных хрущевках, окруживших дом на Страховской.

Меланхолия дяди Славы, оказалось, вызвана наличием четверых взрослых детей, и мы уж приготовились выслушать его исповедь, но тут очень кстати из первого подъезда вышла дородная дама, зазывая к обеду окрестных котов.

Мы познакомились. Дама представилась: Нелли Ивановна Нечволодова, дворянка и герольдмейстер. Автор гербов шести московских районов, создатель коллекции платьев «Старая Москва» и владелица прогоревшей фирмы по шитью золотом.

Все это казалось совершенно нормальным, ведь улица-то несуществующая, дом волшебный и все жители тут так или иначе обладают какими-то сверхъестественными навыками. У одного четверо детей, другая — герольдмейстер.

Иллюстрации:
Елена
Шагиева

Текст:
Дмитрий
Гончарук

Приятно летним вечером бродить по 3650 улицам, переулкам, аллеям и тупикам. Примерно столько насчитывается их в Москве по состоянию на 2010 год. Правда, прогулки эти, они, конечно, для плебеев с пивом. Мы-то с вами, как люди интеллигентные и предпочитающие коньяк «Юбилейный», пойдем гораздо дальше, а именно по улицам, которые вроде бы и существуют в реестре, а домов на них давно нет. Или наоборот: есть улица, есть дом, а на карте ни то ни другое не отмечено. Фантомы, одним словом.

Тут подоспела и третья жительница по имени Серафима Иванова, которая живет в доме №28 с первого дня его постройки. Она поведала, что дом строили для себя работники Центрального электро-монтажного треста с 1958 по 1960 годы, а улицу Страховскую, на которой он вырос, со всеми ее частными избушками и садами, очень скоро сломали. Часть старожилов поселили тут же, но на непрестижных этажах — первом и пятом.

ЖИДКОВ ПЕРЕУЛОК

От Страховской мы быстрым шагом дотопали до Жидкова переулочка, чье неполиткорректное название тоже идет от фамилии домовладельца. Последнее уцелевшее здание №19/28 некогда располагалось на перекрестке, похожем, судя по старым картам, на питерские Пять углов. Теперь оно лишено даже таблички с номером и утопает в траве посреди двора из брженевских девятиэтажек. То, что можно назвать останками переулочка, — всего 45 шагов.

В толстостенном, дореволюционной постройки доме лазоревых цвета сейчас обретается одно из РЭУ района «Преображенское». Услышав из окон коммунального учреждения гортанную речь на незнакомом языке, мы с Александром поспешили ретироваться — историю дома тут рассказывать было явно некому.

СЕДЬМОЙ ПРОСПЕКТ

До сих пор в районе Новогиреево на востоке столицы осталось несколько «номерных» проспектов. Раньше было одиннадцать, сейчас — семь. Четвертому повезло стать настоящим проспектом — Свободным. Седьмому вроде бы тоже посчастливилось — он сохранен, но на карте вы его найдете с трудом — сейчас это переулочек длиной 200 метров, по которому не числится ни один дом. Таких «огрызков» на карте Москвы разбросано несколько десятков, эти улицы-призраки числятся в городе лишь формально, и найти их стоит немалых усилий.

Кто из гуляющих по Кусковскому лесопарку догадывается, что сворачивает с 3-й Музейной улицы на Оранжевый проезд, а с него — на проезд Малого Гая? Когда-то окрестности усадьбы графов Шереметевых их наследники сдали под дачи, в результате возник целый поселок с многочисленными улицами. К Олимпиаде-80 все это добро снесли бульдозеры, так что от бывших кварталов не осталось и следа, кроме нескольких подписей на картах и сетки подозрительно широких заасфальтированных дорожек в парке.

ИМЕНИ МАШИ САХАРОВОЙ

Во время прокладки проспектов в центре города исчезли или сильно укоротились многие улицы и переулочки. Самый известный пример — «вставная челюсть Москвы», Новый Арбат. При прокладке проспекта Калинина, как тогда называли трассу, исчезло несколько переулочков, Собачья площадка, а Композиторская улица, Большая и Малая Молчановки оказались куцыми и кривыми проездами на задворках небоскребов-«книжек», спроектированных Михаилом Посохиним. Та же история повторилась еще два раза — при пробивке Новокировского и Олимпийского проспектов.

Новокировский теперь носит имя академика Сахарова. Но не весь. Раньше на этом месте пролегла улица Маши Порываевой, бывшая Домниковская. При реконструкции ее должны были вычеркнуть из реестра, но когда огромные здания уже были построены, новое название утвердить не успели, и их приписали к старому

названию. Сейчас по недоулице числятся четыре дома: 2-й, 7-й, 11-й и 38-й, они перемежаются со строениями, которые получили номера уже по проспекту академика Сахарова. Ситуация осложняется тем, что адреса по улице-фантому имеют несколько крупных банков.

Еще одна проломная магистраль — Олимпийский проспект. Его прокладка тоже оставила после себя лишь ошметки от прежних улиц — Большой и Малой Екатерининской, Троицкой, Самарской.

Друзья СССР

Есть среди столичного изобилия и «VIP-призраки», так называемые мемориальные названия, данные в честь зарубежных политических деятелей. Чаще всего их именами называли перекрестки престижных магистралей. Так появились площади Джавахарлала Неру, Индиры Ганди, Анилкара Кабрала, Белы Куна, Иосипа Броз Тито, Хо Ши Мина и др.

Как правило, на таких площадях нет своих домов — все отнесены к соседним улицам как раз из-за неудобоваримости названия. А о том, что такой топонимический объект существует, можно узнать по названию автобусной остановки или неприметной табличке на здании.

Секретарь Городской межведомственной комиссии по наименованиям территориальных единиц, улиц и станций метрополитена Москвы Наталья Кельцева считает, что такие имена на карте никому не мешают: «Это же международные названия, так что вопрос о них перетекает в область отношений между государствами».

— Такую хитрость придумал покойный уже Юрий Константинович Ефремов, который был одним из старейших членов комиссии, — рассказал нам языковед, профессор и автор книг по топонимике Москвы Михаил Горбаневский. — Он терпеть не мог мемориальные названия, но надо было как-то выкручиваться, вот и нашел остроумный выход, когда и власти были рады, и жители не страдали от невыговариваемых названий.

САМАЯ КОРОТКАЯ УЛИЦА

Нынешним картам и атласам столицы Наталья Кельцева советует не доверять. Картографических организаций много, и каждый творит кто во что горазд.

Из-за ляпов картографов исчезающие из памяти жителей улочки часто оказываются совсем не там, где им предназначено находиться. Например, Четырехдомный переулок, по которому, вопреки названию, давно не числится ни одно строение, помещен волей «Карт Яндекса» в район Соколиной Горы, но находится он в трех с лишним километрах к югу, отходя тупиком от Нижегородской улицы к Курскому направлению железной дороги.

С улицей Венецианова в поселке художников Сокол также приключился анекдот. Она настолько мала, что картографы упорно подписывают так отрезок улицы Сурикова. На самом деле улица Венецианова — это тупик длиной менее полусотни метров. Еще в начале 30-х годов он соединял улицы Сурикова и Левитана, но в 1937 году поперек был сооружен дом любимого живописца Сталина Александра Герасимова.

Кстати, список микроулиц в честь больших художников в Соколе на этом не заканчивается, — тут есть еще улицы

Крамского и Серова. По первой числится один, а по второй — целых два дома. И все же официально самой короткой в Москве считается именно улица Венецианова.

Трудная судьба Полины Осипенко

Десятилетиями в Москве сохраняются проектируемые проезды с цифровыми обозначениями. Сейчас в Москве их больше сорока.

— Проектируемые проезды чаще всего расположены в промышленных зонах, — говорит Кельцева. — Мы просто не можем присвоить такому проезду мемориальное название.

Вынужденная нумерология иногда оказывается символической. Например, Проектируемый проезд №1980 находится возле Олимпийской деревни на Мичуринском проспекте.

Однажды приключилось большое и очень некрасивое недоразумение с названием «временкой». Когда в начале десятилетия стали застраивать Центральный аэродром имени Фрунзе, более известный как Ходынское поле, тут проложили несколько новых улиц и попросту забыли дать им имена.

— Произошел такой возмутительный случай по вине префектуры. Они просто прозевали оформление улицы и не обратились вовремя в комиссию, — сетует Кельцева.

На улице, проходившей по документам как Проектируемый проезд №5480, уже были построены и отчасти заселены многоэтажки, когда выяснилось, что в паспорта жителей придется вписывать именно такой адрес — имени-то у улицы нет. И всем местным жителям вклеили в паспорта топоним-уродец.

В 2006 году улица, наконец, получила имя в честь Героя Советского Союза, летчицы Полины Осипенко, и тысячам людей пришлось переоформлять кипу документов. Но их мытарства на этом не закончились. Когда-то в Москве уже была улица Полины Осипенко, теперь ей вернули прежнее имя — Садовническая. Но на непрестижных городских окраинах затесались еще две улицы в честь несчастной летчицы! Одна находится в Южном Бутово, другая — в поселке Толстопальцево (анклаве Москвы возле аэропорта Внуково). По городскому закону о наименовании территориальных единиц, улиц и станций метрополитена, подобное дублирование недопустимо.

— По идее, такие улицы надо упразднить, но если там остался хотя бы один дом с жильцами, мы не можем этого сделать, — объясняет Кельцева.

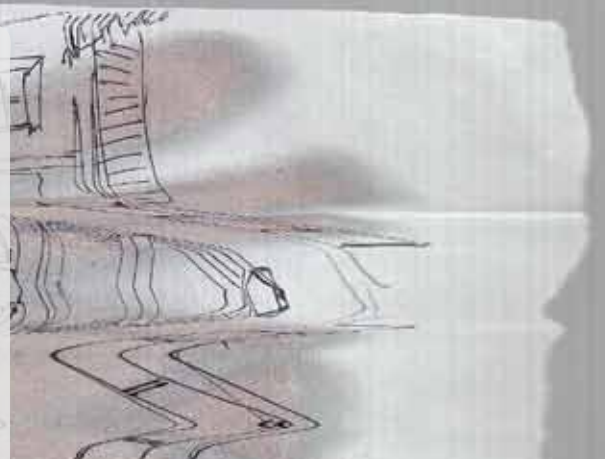
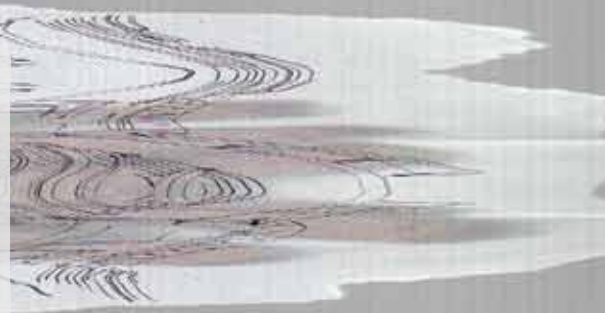

Что делать?

Виноватыми опять оказываются чиновники из префектур. «Все связано с людьми. Осторожно надо подходить, сами понимаете, что такое переоформлять документы», — говорит секретарь московской топонимической комиссии.

Мы понимаем. Поэтому обращаемся ко всем обитателям маленьких улочек, переулков, пассажей, проездов и тупиков. Граждане, будьте бдительны! Во-первых, почаще проверяйте собственный паспорт — мало ли что; во-вторых, раз в полгода уточняйте, не переименовали ли вашу улицу; и, в-третьих, помните: призраки прошлого неистребимы. Они не сдадутся никогда. Радоваться этому или печалиться — решать вам. ☹



988 г.

Крещение Руси.

Первый музей эволюции мозга из веток хвойных деревьев (реконструкция)

Эволюция на ремонте

Текст:

Александра Добрянская

Иллюстрации:

Владимир Камаев

В Москве случилось нечто ужасное. После 82 лет активной работы закрылся Музей эволюции мозга, в котором, как вы все, конечно, знаете, находится более 300 уникальных экспонатов. Сотрудники НИИ мозга РАМН, при котором, собственно, и находится музей, утверждают, что закрытие якобы временное. Рассудком мы им верим, но сердце шепчет: что-то здесь не так. Может быть, наш мозг просто перестал эволюционировать? Корреспондент Александра Добрянская отправилась на поиски истины.

1380 г.

Падение татаро-монгольского ига.Музей эволюции мозга.
из глины и пчелиного воска

«Музей

закрыт на ремонт», — сказали мне по телефону. «Откроется только в сентябре».

Я по-честному пыталась проникнуть туда в Ночь музеев. Все люди как люди, ходили по галереям изящных искусств, а я, значит, — в Музей эволюции мозга. С другой стороны, изящные искусства видели все, а вот экспозицию по филогенезу нервной системы приматов — только единицы. Да и ту у нас, как выяснилось, пытаются отобрать.

Я чувствовала, что ждать до сентября не могу никак. Что, если ученым вдруг стала известна какая-то жуткая, будоражащая тайна касательно моего мозга? Например, что в 20 лет он перестает развиваться и начинает усыхать. Или: в 20 лет правое полушарие начинает разрастаться, постепенно вытесняя левое. В общем, что-то такое они узнали, доложили, куда следует, а им в ответ велели срочно прикрывать лавочку.

Мои подозрения основывались не только на собственной неврастении. Дело в том, что в 2006 году знаменитый НИИ мозга РАМН зачем-то объединили с НИИ неврологии. Таинственное новообразование назвали «Научный центр

неврологии РАМН», где теперь, если верить справочной литературе, занимаются противоопухолевыми терапиями, ищут средства от эпилепсии у беременных и т. п.

Одним словом, чувствуя себя человеком, у которого в руках ключ к спасению (или, наоборот, — уничтожению) всего думающего человечества, я решила во что бы то ни стало проникнуть в Музей эволюции мозга. Не стану вам рассказывать, как мне это удалось, но прекрасным июньским утром я стояла в переулке Обу у дома № 5, а рядом хмуро высился мой проводник, которого мы для конспирации назовем Валерием.

Музей развития мозга оказался почти школьным актовым залом с ненowymi креслами. По всему периметру зал был уставлен стеллажами, о которых Валерий сказал, что им больше семидесяти лет и чтобы я не вздумала на них облокачиваться.

Я, честно признаться, этого делать не собиралась хотя бы из брезгливости, ибо стеллажи были заставлены, как выразился тот же Валерий, хламом. Хлам — это несколько десятков банок чудесного золотисто-болотного цвета. Внутри банок, в формалиновом растворе, как и следовало ожидать, мерно колыхались мозги. Мозги были всех возможных видов: тут вам и мозг касатки, и мозг обезьяны, мозг собаки весом 67 грамм, мозги птиц (совсем маленькие) и, конечно же, мозги человека (чуть больше). Некоторые препараты были отделены от тела прямо вместе с глазами; пожалуй, так могли бы выглядеть камеры наблюдения нового поколения.

1917 г.

Великая Октябрьская революция.

В новом здании Музея эволюции мозга проходит заседание стачкома

Фотографировать мне строжайше запретили. На вопросы Валерий тоже отвечал неохотно — видимо, подозревал, что я обладаю какой-то секретной, а может быть, даже и криминальной информацией. Тем более я говорила с ним почти как следователь.

— Откуда у вас все эти мозги? Эти люди завещали свои тела науке?

— Слишком много лишних вопросов, — отрубает Валерий.

— Но ведь, может быть, эти люди не хотели, чтобы их хоронили без мозгов! Может, знаете, религиозные убеждения не позволяют... — допытывалась я.

— Кабы не позволяли, не позволяли бы и в крематории себя сжигать, правда? — хмуро парировал мой проводник.

— Так, значит, их вытаскивают перед кремацией?

— Слишком много лишних вопросов! Нам их просто поставляют, из морга, вот и все.

Действительно, откуда еще взяться мозгам, как не из морга. Валерий сказал, что Центр неврологии прежде всего интересуется мозгом людей

1812 г.

Наполеон в Москве. Сожженный особняк XVIII века, в котором располагался Музей эволюции мозга



нездоровых — наркоманов, алкоголиков, перенесших инсульт и т. п. Вот их-то в музей и тащат.

— А по национальному признаку мозги не отличаются друг от друга? — с подозрением спросила я.

— Нет, — однозначно ответил Валерий. — Не отличаются. Мозги вообще друг от друга почти не отличаются. Мне вот недавно показали отменный мозг: «Вот, — говорят — девушка, 25 лет, алкоголь». И ничего в нем такого, самый обычный мозг.

— Так, значит, алкоголь никак на мозг не влияет?

— Ни на сколечко!

Наверное, тут мне следовало обрадоваться, но я была слишком поглощена судьбой эволюции собственного мозга. И потом, внешне-то он может и не меняться, а что там внутри происходит, я узнаю, когда уже будет поздно.

Я попросила у Валерия официального подтверждения, что мозг продолжает развиваться, и музей закрыт вовсе не потому, что антропологи в бессилии умывают руки.

Радуйся, читатель! Валерий развеял мои сомнения полностью. Он заверил, что мозг человека постоянно эволюционирует и что извилин у нас становится больше. В качестве доказательства он подвел меня к стеллажу, где на картинке постепенно поднималась с колен большая волосатая обезьяна. Были там и другие печатные подтверждения эволюции мозга, но я их не стала изучать, потому что в эту минуту Валерий излагал мне собственное видение дарвиновской теории (он оказался глубоко верующим).

— Доказать можно все что угодно, — справедливо заметил Валерий. — Но в эволюцию я поверю, только если ко мне подойдет обезьяна и прямо скажет, что я от нее произошел.

Я вообще-то читала об обезьянах, которых научили разговаривать с помощью жестов, и притом уже давно.

1945 г.

Послевоенная Москва. В Музей эволюции мозга возвращаются из эвакуации экспонаты

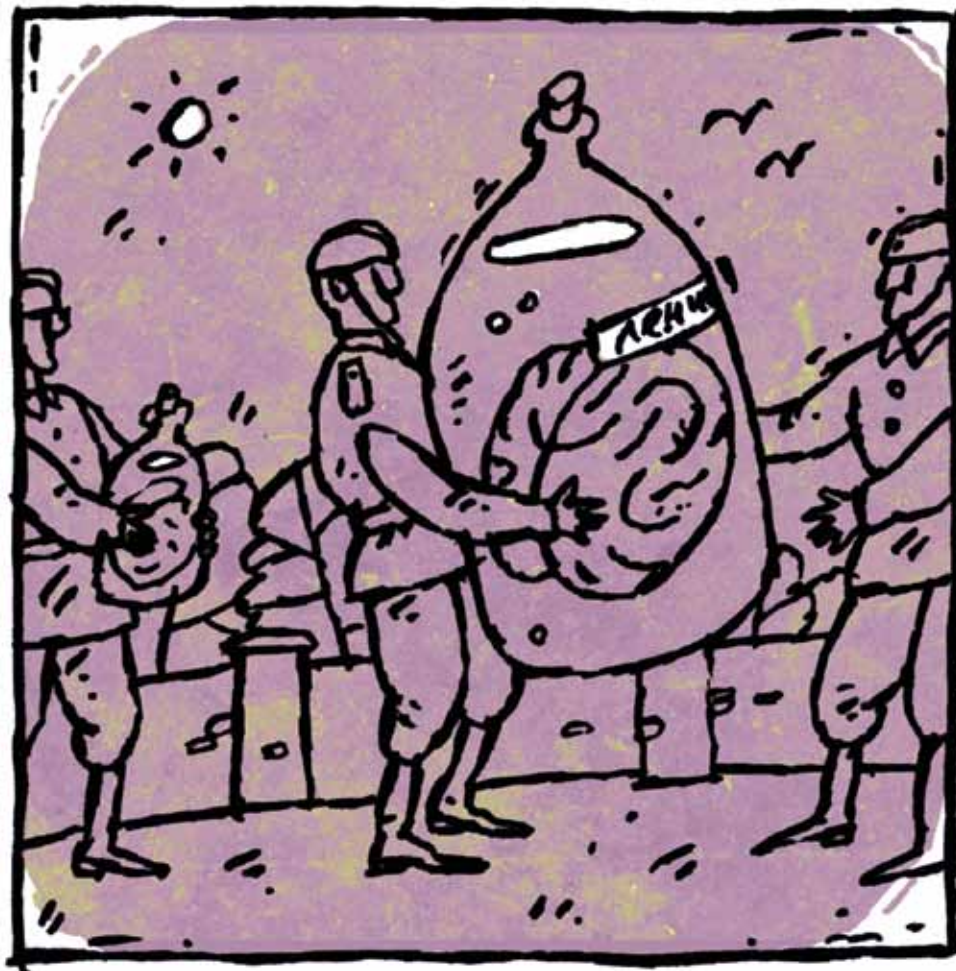

Но Валерию не стала об этом рассказывать. Вместо этого спросила: правда ли, что музей откроют в сентябре?

— А вы посмотрите вокруг и подумайте, можно ли это открывать в сентябре, — ответил Валерий, плохо скрывая раздражение.

Я огляделась еще раз. Пыль, цитаты из Энгельса, стеллажи с банками. В одной, спиной к зрителям, застыла белка. У белки были вскрыты черепная коробка и спинной мозг. Мне вспомнились работы Дэмиена Хёрста — тушки животных в лазурно-голубой жидкости. Но Хёрсту до нашего музея расти и расти: его грубо оскалившаяся акула в художественном отношении ничто по сравнению с замученной белкой, открывшей миру тайну своего волшебного существования, пожертвовав для этого собственной жизнью.

Наверное, прав Валерий. Не стоит открывать этот музей в сентябре. И вообще не стоит. Хоть и уникальная экспозиция, а кто ее поймет и прочувствует, как надо? Будут всякие ходить, гоготать, трогать пальцем стеллажи, как будто там, в золотистой банке, не святая святых, а какое-нибудь изящное искусство.

В общем, правильно сделали, что закрыли. Не ходите туда, и звонить не надо. Придет время, и, если очень повезет, вы и так туда попадете. ☒

2010 г.

Наше время. Музей эволюции мозга закрыт





«Осиротевшее дерево» (слева)

Эффект гуаши

Текст и рисунки:
Егор Мостовщиков

8-часовой эксперимент на закрытом мозге

Если верить научным изысканиям, в нашей голове, как правило, располагается головной мозг, который в свою очередь делится на два полушария — левое и правое. Левое контролирует речь, способность к чтению и письму, запоминает факты, имена, даты, анализирует и последовательно обрабатывает информацию. Правое же специализируется на несловесной информации — символах, образах, отвечает за мечты и фантазии, придумывает истории, контролирует способность к музыке и изобразительному искусству и умеет рассматривать много разнообразной информации в одно время. Считается, что стандартное среднее и высшее образование негативно сказывается на производительности и деятельности правого полушария, поскольку не развивает творческое начало.

На белом рекламном листе бумаги, попавшем мне в руки несколько дней назад, большими многообещающими буквами было написано: «Рисуем за 1 день». И ниже: «Активация работы правого полушария мозга с помощью рисования». А еще ниже — перечень полезных навыков, которые я могу получить, посетив тренинг. В том числе развитие интуиции для принятия решений, ликвидация стереотипов видения и мышления, тонкая синхронизация центральной нервной системы и многое другое. А главное, тренинг стоимостью 3000 рублей обещал, что к концу 8-часового рабочего дня из-под моей кисти выйдет более 20 работ в разных техниках. Одним словом, красота.

И ТУГАН ТЕЛ, И МАТУР ТЕЛ

Утро воскресенья немилосердно застало меня в глуби замоскворецких переулков, у двусторчатых дверей с табличкой «Региональная татарская национально-культурная автономия г. Москвы». Предыдущая ночь отдавалась в манекене моей головы гулким рокотом. Правое полушарие безмолвствовало. Что ж, пора его активировать. Я затушил сигарету о разбитый асфальт, вдохнул всей грудью, открыл автономную дверь и вошел внутрь.

Путь на искомый четвертый этаж проходит мимо диковинных татарских стенгазет, помещения Федерации борьбы на поясах и комнаты клуба аргентинского танго. Возле аудитории № 404 стоит школьная парта, на ней одноразовые тарелочки с печеньем, конфетами «Москвичка» и два электрических чайника. За партой — молодая восторженная барышня в веселом ситцевом платье.

— Правополушарное рисование здесь? — с надеждой спрашиваю я.

— А как ж! Вот, запишитесь в списке, возьмите бейджик, напишите маркером свое имя и проходите, — указала барышня.

Обычный школьный кабинет, заляпанная мелом зеленая доска, ряды парт, неудобные стулья. Но, приглядевшись, понимаю — здесь явно творческая атмосфера. Парты покрыты экземплярами районной газеты «Мои Черемушки», в углу сгрудились старые компьютеры, на стене — вереница склеенных листов А4 с мистическими словами «И туган тел, и матур тел». Подпись — Г. Тукай.

Пробираюсь, как в школьные годы, в самый дальний уголок, чтобы меня никто не видел. На столе — коробочка с гуашью, пластмассовая баночка с водой, три кисточки, стопка салфеток и листов разных размеров — все это, если верить рекламному объявлению, можно не только использовать, но и забрать с собой. Девушка с соседней парты (бейдж сообщает — Эля) машет мне рукой и снисходительно улыбается: она, кажется, поняла, что у меня проблемы с синхронизацией нервной системы.

Народу вокруг много. Педагоги. Бухгалтеры. Дед, который пришел к выводу, что его практики медитации можно усилить при помощи рисования. Работница театра. Учитель литературы, увлекающийся художественной вышивкой. Работница цирка. Музыкант, решивший стать дизайнером одежды. Менеджер, решивший стать психологом. Военнослужащий, решивший прийти мимо. Сотрудник детского сада, потерявший надежду привить детям любовь к рисованию. Застенчивый молодой банковский аудитор, с детства боящийся рисовать. Все мы настороженно осматриваем инвентарь на столах, нюхаем воздух, переглядываемся.

В комнату входит худощавый, похожий на финик, черноволосый мужчина Павел. Павел родом из Архангельска, работает в Институте самовосстановления человека под руководством академика Мирзакарима Санакуловича Норбекова и, помимо тренингов по рисованию, ведет бизнес-тренинги, телесные тренинги, а также проводит бизнес-консультации. Мы в надежных руках.

— Добавьте к каждой краске воды и перемешайте вот этим деревянным шампуром до загустения, — командует Павел. — Очень скоро вы почувствуете, что у каждой краски есть свой цвет.

ГОЛУБОЙ ПЕРИОД

Вот и первое задание на активацию правого полушария: нарисовать что-нибудь, но главное не думать — что. Просто нарисовать. Я, не думая, попытался изобразить рассвет над Японией. Получилось так себе, впрочем, банковский аудитор, нервно рыскающий глазами по сторонам, и вовсе ничего не нарисовал. Павел попросил не выбрасывать первые рисунки: ближе к концу тренинга, часов через семь, мы сравним их с последними достижениями.

— Первое, что должен освоить каждый начинающий художник — это создание фонов, — учил Павел.

Делается это так: лист грунтуется белой краской («Активненько, не думая, быстро водим кисточкой! Освободите творческую энергию!»), затем в произвольных местах ставятся девять жирных точек трех цветов и все это размазывается, пока не получится бурная разноцветная штриховка.

Лично у меня вместо четырех-пяти живописных фоновых полотен выходит сине-зеленое месиво и нечто однообразное цвета испорченного лобия. Гуру Павел, который постоянно вальсирует между рядами столов, взглянул на мое творение и многозначительно произнес: «Угхм».

Похоже, я на верном пути: стереотипы видения и мышления успешно сняты. Мне определенно удастся рисовать и не думать о последствиях.

РОЗОВЫЙ ПЕРИОД

Наконец, вроде получилось: мой холст покрыт зелено-красно-желтой штриховкой, напоминающей полоски модного дизайнера Пола Смита.

Павел многозначительно оглядывает аудиторию. Пришло, говорит он, время еще более серьезных дел: рисовать пейзажи на тех фонах, что мы уже успели отштамповать.

Мы послушно рисуем пейзажи.

— Проводим тонкой кисточкой, называемой «Белочка», по верхней части полотна



«Рассвет над Японией»



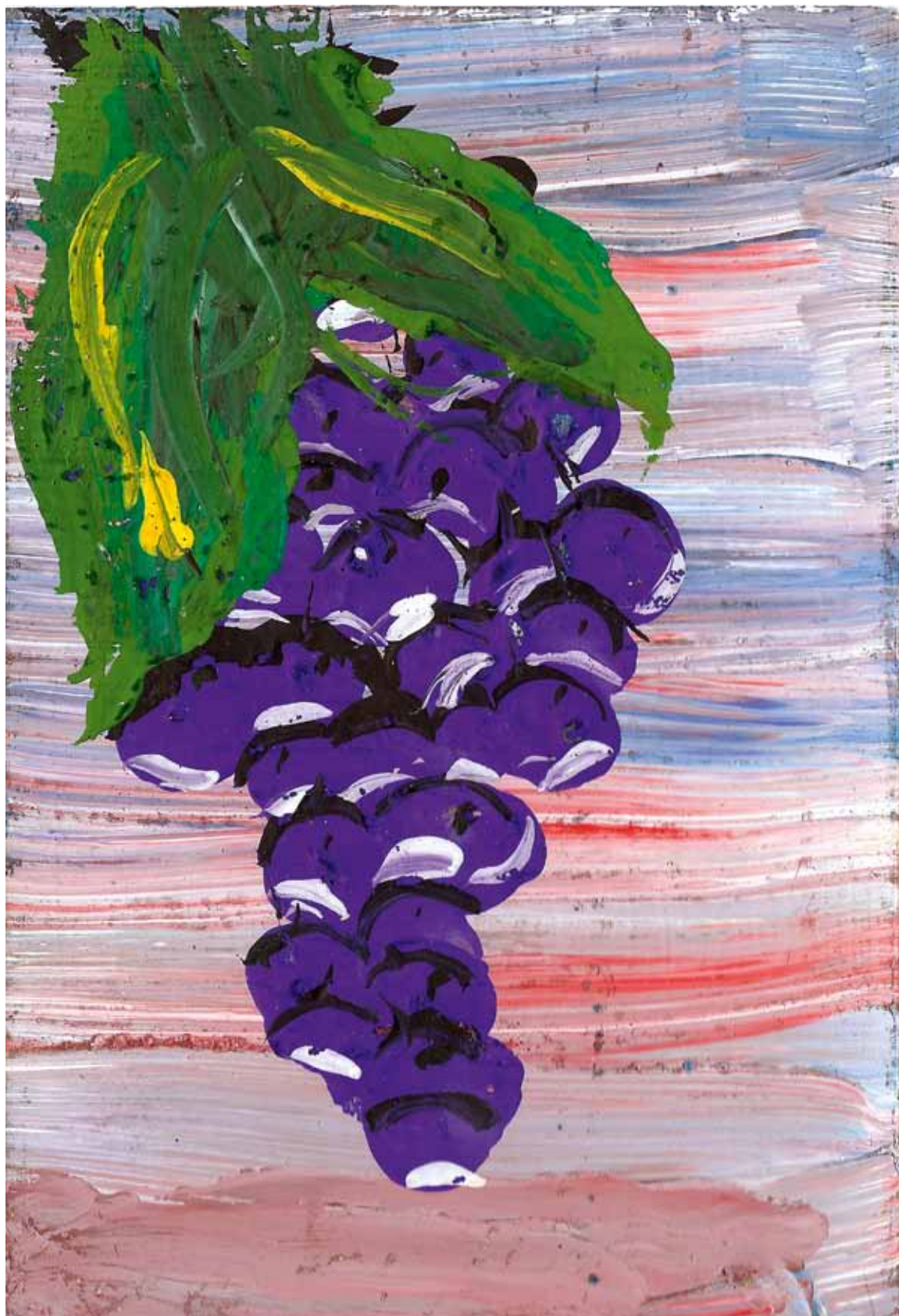

«Виноград»

и изображаем бережок, — ласково указывает Павел. — Оставляем немного места, проводим еще одну линию — это другой бережок.

Первый пейзаж должен изображать тихий пляж с пальмой. У нашего руководителя получились натурально черные берега и силуэт далеких гор. У соседей тоже вроде пляжи. У меня — осиротевшее дерево на Волге.

ПАУЗА

Счастливые соседи выбирают из аудитории и окружают стол со сладостями. Участники растаскивают пластиковые стаканчики с чаем, пригоршнями хватают печенье, расходятся по углам коридора и, жуя, шумно обсуждают свои художественные достижения.

— Такой он молодой, а такой мудрый! — хвалит Павла работница цирка Надя. — Я раньше только человечка нарисовать могла, а теперь у меня пальма получилась!

Я, отказавшись от чая, выхожу на крыльцо покурить. Следом за мной, тревожно озираясь, выбегает банковский аудитор и скрывается в переулках.

ЗЕЛЕНый ПЕРИОД

Павел изучает наши работы. Оказывается, он планирует устроить аукцион и продавать наши холсты, стартовая цена — 50 долларов. Это настолько подстегивает азарт аудитории, что следующие четыре часа все остервенело рисуют. Я тоже не отстаю. Из-под моей кисти выходит четырехчастное эпическое полотно «Четыре взгляда вуйериста из кустов». В тетраптих входят: «Взгляд на предзакатный город», «Взгляд на исландский вулкан Эйяфьятлайокудль», «Взгляд на букет цветов», а также «Взгляд на далекий берег и предзакатные горы».

Павел, посмотрев мои работы, снисходительно говорит: «О, уже гораздо лучше!»

Дальнейшее произошло как в тумане. По-моему, у меня отключились оба полушария одновременно. Во всяком случае, придя в себя на исходе шестого часа, я обнаружил на столе изображения непристойно-синего винограда, растущей в предгорье елки, ветки сакуры, ромашку с пикирующей бабочкой, натюрморт с сиренью и безусловно удачный кактус в пустыне.

— Знаете, у меня есть подруга, она работает в офисе, — монотонно рассказывал Павел. — Как-то она отправилась в отпуск в Турцию. Знакомая ситуация, не так ли? И привезла оттуда фотографии, которые стала показывать своим сотрудникам. И они очень удивились, покрутили у виска и сказали: «Ты совсем с ума сошла?» Дело в том, что на этих фотографиях из отпуска не было моей знакомой. Она не стала

фотографировать и достопримечательностей, а стала фотографировать деревья, дома, море, людей, места. Произошел некий качественный сдвиг, смена точки сборки. Она активировала правое полушарие. А чтобы его активировать, надо играть. Со смыслом и понятиями.

Я послушно внимал. Рисовал, как одержимый, облака: капашешь немного белой краски на синий фон и пальцем делаешь волнообразные разводы. Потом сместил точку сборки и немного поиграл со смыслами, дорисовав в придачу к облаку еще каплю и рыбу. Вдохновение заливало меня.

ПОСЛЕДНИЙ ПЕРИОД

После очередного перерыва работа правого полушария вдруг вызвала во мне небывалую интуицию — в том смысле, что я окончательно скатился в современный супрематизм, плюнув на увещевания Павла. За час я, разбрызгивая краску на соседей, создал с десятков профессиональных фонов. Еще 7 часов назад мои фоны напоминали обои холостяцкой двушки, зато теперь это было настоящее торжество красок! Зелено-желто-красно-бежевые полосы, нежные штриховки цвета крем-брюле с песочной крошкой и, конечно же, сочная, розовая, как персик, и густая, как мед, текстура. Если бы я был по натуре коммерсантом, а банковский аудитор не сбежал во время первого перерыва, мы оба совершили бы неплохую сделку.

Через восемь часов отрешенного рисования я наконец-то понял смысл происходящего. Разумеется, мне его подсказало не в меру разгравшееся правое полушарие. Пускай мои соседи и вправду в двух шагах от персональной выставки в ЦДХ, пускай они познали глубину силуэтов дальних берегов и пускай на их полотнах постоянно и мучительно восходит солнце, зато я точно узнал свое предназначение: я родился, чтобы смешивать краски. Знали бы вы, какое это невероятное удовольствие — смешивать гуашь! Выливаешь полбаночки зеленого к баночке красного и месишь, месишь в упоении, пока не получится бодрый коричневый. Баночка белого и баночка темно-синего дают почти прозрачный, полуденный голубой, а черный и светло-синий создают темноту такой глубины, что в ней вообще ни зги не видно.

Итак, будем знакомы: я профессиональный смешиватель красок Егор Мостовщиков с развитой интуицией и без стереотипов. И туган тел, и матур тел, как сказал Г. Тукай. ☞

Палитра
художника



Не надо сцен

Судьба народных театров глазами Валентины Петровой

ПАРЛЕ ВУ?

Иду в старинный народный театр TLF, где играют на французском языке. В окне Дома Учителя, рядом с имперской роскошью отеля «Савой», висит афиша мероприятий, нарисованная цветными фломастерами. За тяжелой дверью старушка-вахтерша указывает: «TLF? А, французы. Репетируют, прямо и налево».

Малый зал Дома Учителя — этюд в багровых тонах: через бордовые шторы льется свет на красные бархатные кресла. Светло лишь на сцене; мальчишки-подростки приносят скамейку, мольберт, корзинки с искусственными цветами, один играет на фортепиано. Общее впечатление — школьный актовый зал накануне концерта.

В театре два главных человека — Елена Георгиевна, почетный руководитель, отвечает за язык и ставит прононс. Второй главный — Иосиф Львович Нагле, бессменный режиссер. Пока Нагле еще не приехал, сотрудник театра Виталий, высокий мужчина за сорок, нахваливает обоих руководителей:

— Произношение у Елены Георгиевны идеальное! В свое время я приводил французов, они были просто в недоумении, говорят: «Мы уже так не говорим, у вас в театре — довоенное французское произношение».

Помощница педагога — Елена Львовна, сухая, милая женщина в толстостеклях очках — тихо рассказывает мне, как приходят в это странное место будущие артисты:

— Кто-то от кого-то что-то услышал, кто-то просто порывлся в Интернете, кто-то получил пригласительный и пришел позже. Есть люди, которые просто хотят учить язык, но мы же не курсы иностранных языков. Мы берем всех, никому не отказываем. Люди отсеиваются естественным путем.

— Так больше тех, кто хочет учить язык, или тех, кто хочет играть?

— Мне кажется, тех, кто хочет играть. Надо загореться и хотеть — вот, Рушана, девочка, только что прошедшая по коридору, будет играть Антуанетту. Это ее первая большая роль, но ей хочется, она добивается. На первых репетициях мне показалось, что это не ее роль, но Иосиф Львович — очень дальновидный человек. Он сказал: «Будет, может», и Рушана разыгралась.



Сама Елена Львовна пришла в народный французский театр первокурсницей и осталась на сорок лет; оказывается, тут такое место — люди посещают его годами, если желают играть и говорить, а не просто ищут себе дел на выходные.

Режиссер все еще не приехал, но генеральная репетиция начинается — свет поставлен, актеры

Народные театры занимают место где-то между кружком и тайной сектой. В народных театрах служат, само собой, народные актеры. Каждый из них при этом ходит на работу, в школу, в институт, в магазин за кефиром и посещает семейные застолья. Такова сила искусства – оно отрывает любителей и служителей от плиты и компьютера, заставляет учить роли в обеденный перерыв. Актер народного театра должен успеть всюду, не опаздывать на репетицию, зубрить текст и бесконечно вникать в требования режиссера. При этом в народном театре нет ни окладов, ни премий, зато происходит постоянный отсев: у кого-то не хватает таланта, у кого-то – усердия, кто-то просто неприятен режиссеру. А играть хочется, хоть плачь.

Иллюстрации: Алексей Игнатов



не опоздали. Актерам, кстати, на вид лет по двадцать. Не зная французского, сижу на репетиции как в терновнике, пытаюсь расшифровать ход действия через реквизит, через движения; кажется, персонажи идут к букинисту, или встречаются у букиниста, или помешаны на нем. Спорят и радуются, бесконечно перемещаются по залу. О, невыносимые страдания глубоко незнакомого

языка: что может происходить в пьесе, если реквизит — булка, шоколадка, репродукции и алые крестьянские башмаки, грубые башмаки из папье-маше?

Через двадцать минут все же появился режиссер Иосиф Львович Нагле, грузный, короткобородый и сосредоточенный, в вассермановской жилетке. У дверей Дома



Учителя он милостиво уделил мне время одной своей сигареты.

— Что именно вы требуете от актеров? Чувства, техники?

— Чтобы объяснить это, я должен прочесть вам институтский курс по профессии режиссуры, который нам преподавали. Знаете, как Льва Толстого спросили: «Что вы хотели сказать своим романом «Анна Каренина»? — «Чтобы это объяснить, мне пришлось бы заново написать «Анну Каренину».

По словам Иосифа Львовича, не существует людей вообще без актерских способностей — стеснительные люди могут играть, стеснительные девицы в театре TLF становятся нахалками и лучшими актрисами: «прорезается голосок, задирается гордо подбородок». Помимо способностей, существует еще и труд, но люди, у которых органически отсутствует чувство юмора, ничего не сумеют сделать на сцене.

— Маленького принца, например, не взяли бы в театр на французском языке, — неожиданно добавил Нагле. — Хотя он и владеет языком, у него нет чувства юмора.

От восхищения я тушу окурок о джинсы. Нагле стремительно исчезает в недрах Дома Учителя. Я даже забыла спросить, знает ли он сам французский язык. В конце концов, это не так важно. Чувство юмора у него точно есть, если он сумел заманить в этот маленький гордый театр подростков и сохранить при этом пожилых актеров.

ВИТАМИН «Т»

На следующий день снова бреду в Дом Учителя — на этот раз в Народный Драматический театр. Режиссер, в меру упитанный мужчина в самом расцвете сил, с хорошо поставленной речью, представляется: Виктор Анатольевич Садовский. Спрашивает мое имя, через пять минут спрашивает вновь. Разговаривая, мы пятнадцать минут

спускаемся по двум пролетам лестницы, останавливаясь на каждой ступеньке.

Садовский довольно живо обрисовывал мне ситуацию с народными театрами. В советские времена при каждом клубе, при каждом дворце чего-нибудь, в каждом профсоюзе был народный театр. Профиль у них был разный, но сущность — одна. Например, в клубе при заводе «Серп и молот» был самый лучший балет в Москве. В фильме «Озеро» даже был момент, когда один спрашивает: «Как ты в Москву-то попал?», а тот ему отвечает: «Через балет «Серпа и молота».

— Ведь, вы знаете, Леночка, коммунаки-то все понимали! — оживленно рассказывает режиссер Садовский. — Они воровали, но до определенной степени. И они понимали, что надо дать жить — чуть-чуть, но надо! Поэтому народные театры были. Людей отпускали с работы, сам руководитель студии был штатной единицей. Глава завода считал своим долгом прийти на премьеру народного своего театра!

— А что с народными театрами сейчас? Вот с нашим, например?

— Руководство Дома Учителя ничего не понимает! — машет рукой Виктор Анатольевич. — Их дело — чтобы стулья были, пусть этим занимаются. Они лезут ко мне. Мне задают вопросы, мне! Я говорю им: «Умерли те, кто мог мне задавать вопросы. Ваше дело — стулья. Стулья мои где? Занимайтесь этим!» А они все лезут куда-то в искусство, лезут...

Дела народного театра таковы, что пора бы нам пойти и спасти его, считает Садовский. В студию приходят случайные люди — через Интернет, через знакомых. И приходит-то бог знает кто. Хотя бы два года студии, актерской школы за плечами — все, чего просит Виктор Анатольевич от приходящих кандидатов. Но современные нравы таковы, что «девочке — двенадцать лет, она уже юбочку надела, мальчиками интересуется, «аватары» всякие с ушами зелеными видела — и ни разу не была в театре!». Ни в народном, ни в профессиональном, даже в кукольном с классом не была.

— Сейчас учат, как сделать ножки, как сделать, чтобы взяли секретаршей, но никто не учит понимать театр! — негодует Виктор Анатольевич. — Не с таблеточками надо бороться, а в театр! Не милицию увеличивать, а в театр!

Театр же — элитарная вещь, неподготовленным туда не придешь, только если в буфет. Театр может быть лишь хорошим или плохим, слова «профессиональный» и «любительский» — формальность, если речь идет об игре.

— Все с ума сходят, Леночка, — трагически сообщает Виктор Анатольевич. — Деньги. Деньги. Деньги, деньги, деньги-деньги-деньги-деньги! Помните, как в «Золотой антилопе» — был такой мультфильм — антилопа говорит с раджей? «А если их будет слишком много?» — «Дура-антилопа, как может их быть слишком много?»

Пока мы говорим, за окном стягиваются тучи, начинается гроза. Я наслаждаюсь чужой игрой ума, чужой

верой или страстью, умелой жестикуляцией; режиссер Садовский сам по себе — прекрасный спектакль.

— И что, есть люди, неспособные быть актерами даже в народном театре?

— Конечно! Таких большинство! Величайшая книга Станиславского заканчивается так: «И если вы освоите мой метод, то из вас при наличии таланта — там в скобках это — может получиться очень неплохой артист». Я называю это «витамин «Г». Но таланты становятся великими только трудом. Тот же Станиславский сказал: «Талант — это труд», и я это понимаю, молодец мужик! Прав же.

Немолчный говор

Народный театр «Оперетта на «Калитниках»» окопался в ДК «Стимул», заняв комнату №6. В подвале светло и бело, пахнет старой картошкой с нежной корочкой плесени, землей, сырой могилой. По длинным коридорам разносится пронзительный высокий голос, выводящий рулады, режущий уши. Это взывает ко мне комната №6, и я покорно иду на призыв. Там людно, шкафо и шумно; театр отмечает тридцатилетие, готовит серию творческих вечеров, и от предчувствия премьер все говорят в два раза громче и тревожнее.

Руководитель театра — Ирина Родионовна — командует своим воинством, не поднимаясь из-за письменного стола. Глаза ее выцвели, но характера хватит на трех журналистов; не имея времени со мной поговорить, обещает что-нибудь придумать. Беда. Сижу, конспектируя обстановку: вот гитара и медная муза на шкафу, вот стопка нот на пианино, вот девушка Карина, самая юная из всех окружающих. Она молода, светловолоса, большеглаза и длиннонога; это будет прима «Оперетты на «Калитниках», если она хоть чуть-чуть умеет петь. Карина смиренно сидит на стуле, ожидая, что ее прослушают и оценят. Веселый ладный мужичок, внимательно осмотрев меня, сообщает некоторые автобиографические сведения: в юности пришел поступать в заведение, где учат петь; когда он спел, жюри изумленно похотело и попросило его уйти к чертовой матери.

— Слух плохой был, — поясняет он. — Сейчас лучше. К восьмидесяти еще лучше будет!

Наконец, является загорелая, светлоглазая женщина, моя тезка. Фамилия ее — Степенко, по образованию — бухгалтер, но сейчас в творческом отпуске. Возраст — 49 лет. Валентина так хочет мне помочь, что не приходится даже задавать вопросов:

— Мы же не профессионалы, мы любители, не можем репетировать каждый день. Многие приходят после работы, отрываются от семьи, от каких-то домашних дел. К осени вот готовим новый спектакль, «Марицу». Мне отводилась роль цыганки Ады, небольшая характерная роль, очень интересные мизансцены. К сожалению, я не сыграю в спектакле. — Валентина опускает глаза. — По сугубо личным причинам.

«Оперетта на «Калитниках»» существует без финансирования со стороны дирекции — наоборот, те пытаются вынудить театр перейти на самоокупаемость,

старательно зарабатывать деньги. Валентина считает эту идею паршивой — народный театр, существуя где-то в безмолвии, куда уже заросла народная тропа, все еще варится в собственном соку и хочет оставаться живым, у него есть свой постоянный зритель пенсионного возраста.

— Те, кто занимается в театре — счастливые люди, — говорит Валентина. — Мы несем радость, занимаемся, чем хотим; единственное — мы не зарабатываем деньги.

Валентина стаскивает штору с длинного предмета: «Вот, это наша статуя для сада, декорация». Из шторы рождается картонная плоская Афродита, слепоглазая Афродита в плохом разрешении. Я печально прикидываю, где бы украсть для театра настоящую статую — нельзя же людям довольствоваться плохо распечатанной бумажкой.

Начинается репетиция, но Валентина в зал не идет: «Я здесь порепетирую, не хочу слушать там, как все друг на друга кричат, ругаются...» Садится на пианино, берет два-три аккорда и звучно поет: «Принес я в дар тебе две розы, люблю немолчный говор твой». Внутренне скрючившись, вываливаюсь в коридор, но в репетиционной распеваешь невидимая певица, и вновь по сырому коридору несется пронзительный голос, да еще с ремарками педагога:

— Бииии бээээ бааааа ба!

— И раздвигайся здесь, раздвигайся!

— БИИИИ БЭЭЭЭ БАААА БА!

— Не торопи не́бо!

Пытаюсь сбежать из народного театра, пока не лишилась рассудка, но за дверью ДК небо трескается, ветер ломает ветки, град прибывает их к земле. Заложник оперетты, сижу на диване в вестибюле. На стене надо мной — гипсовые барельефы с пионерами. Гипсовые дети пляшут гопак, играют на скрипке, гоняют футбольный мяч и бегут в никуда с эстафетной палочкой, которую им некому будет передать. ☐



Зеленая палатка

Разговор книгопродавца с Тимошкиной Ксенией

Вот уже 5 лет он продает книги. Утверждает, что любому человеку может подобрать литературу навскидку, пусть только тот назовет любимую тему

Если вам хоть раз в жизни повезло оказаться возле станции метро «Красные ворота», вы наверняка обратили внимание на палатку с книгами и пожилого человека в белых перчатках, который в любую погоду стоит, прижавшись к полотняному зеленому углу. У человека ярко-голубые, как у русалки, глаза, смуглое, испещренное морщинами лицо, а зовут его просто — Юрий Михайлович.

Одевается Юрий Михайлович не по сезону. Я видела его съезжившимся от ветра, одетым в бежевую легкую куртку, из-под которой виднелся воротничок байковой клетчатой рубашки. Видела и зеленую кепку, прикрывавшую его голову во время дождя. Видела я его в промозглую морось, когда по телу Юрия Михайловича то и дело пробегала мелкая дрожь. Когда же на улице потеплело, он, одетый в веселую синюю гавайскую рубашку, легкие брюки и неизменные белые перчатки, встретил меня приветливой улыбкой. Где среди всего этого многообразия подлинный Юрий Михайлович, судить не берусь, но одно могу сказать точно: он всегда искренен и доброжелателен.

— Юрий Михайлович, — прошу я, — подберите мне книгу!

— А что вы любите? Какую тему предпочитаете? Некоторые, например, любят мемуары: одни — только артистов, другие — ученых. Темы-то разные. Из классики?

— Давайте из классики.

— Из классики есть любовь, есть война с любовью, — начинает перечислять Юрий Михайлович. — Все равно любая классика связана с любовью. Разница только в том, где это происходит: на войне ли, в мирное время, в деревне, в городе. Сколько я ее перечитал, а все одно и то же, пишут все об одном и том же. Меняется только время суток и действия, здесь — вечером, а там — днем. Тут — Москва, там — Санкт-Петербург. Ну и имена, понятно, разные. Хотя встречаются и одинаковые.

— Например?

— Так сразу и не скажешь. Хотя возьмите имена Александр или Людмила. Где только не встречаются!

Книги свои Юрий Михайлович раскладывает по полкам, причем по какой-то собственной системе. «Вышивка» лежит рядом с книгой «Марксизм. Не для обучения». Серия ЖЗЛ стоит корешками вверх рядом с «Днями Казановы Великолепного». Инструкция по йоге расположилась на книгах серии «Азбука

Иллюстрация:
Екатерина
Гаврилова



классика» карманного формата. Детские книги яркими пятнами разлетелись тут и там. И лишь одиноко с верхних полок глядят советы по домоводству, «12 раундов фитнеса Кличко» и «Тайны китайского секса, взгляд за ширму». Вампирские саги до палатки Юрия Михайловича пока еще не добрались.

— А что вы читаете сами, Юрий Михайлович?

— Про историю. Зачем я буду про философию или про йогу читать? Очень мне нужна эта философия. Классику я со школы не читаю. Ну, про любовь, ну и что. Что там нового?

— Что же такое, по-вашему, любовь? — почти задыхаясь, шепчу я.

— Ну как? Это нормальные, хорошие, дружеские отношения человека к человеку.

— Почему же тогда люди до сих пор восхищаются классикой, если в ней все одно и то же? Неужели все великие произведения написаны зря?

— Надо просто к этому не так серьезно относиться, — успокаивает Юрий Михайлович. — Вот возьмите Льва Толстого, «Войну и мир». Если бы он написал о войне как о войне, а не как о любви, было бы гораздо лучше. Я не против Толстого, я его уважаю, но он же нарушил историческую правду! Как, впрочем, и другие писатели. Мне больше по нраву те люди, которые пишут энциклопедии, научные статьи. Там все точно.

«Может быть, вам просто незнакомы те чувства, которые описывают классики?» — хочу крикнуть я, но вместо этого спрашиваю новую глупость:

— Скажите, что для вас счастье, Юрий Михайлович?

— Счастье? Чтобы войны не было.

— Вы и войну видели?

— Видел-видел, — отмахивается Юрий Михайлович. — А любовь, семья, все вокруг — это второстепенное. Войны не будет, и все будет: и любовь, и счастье.

Для самого продавца книг счастье в мирное время сосредоточено главным образом в радиоэлектронике. По профессии он слесарь контрольно-измерительных приборов. Людей технических уважает. Своего брата-электронщика, говорит, я всегда отличить могу.

— Каким образом?

— Понимаете, у него взгляд другой. Электронщики отличаются от остальных людей своей логикой, знанием. Они похожи на ученых.



Инструкция по йоге расположилась на книгах серии «Азбука классика» карманного формата. Детские книги яркими пятнами разлетелись тут и там. И лишь одиноко с верхних полок глядят советы по домоводству, «12 раундов фитнеса Кличко» и «Тайны китайского секса»

Своим знанием Юрий Михайлович действительно меня поразил, рассказав, что умеет отремонтировать телевизор вообще без приборов.

— То есть как? — изумляюсь я.

— По виду деталей, — лучезарно объясняет продавец книг, то есть слесарь контрольно-измерительных приборов. — Я открываю телевизор и сразу вижу, какая деталь вышла из строя. Это все опыт, взгляд наметанный. Я ее не буду прибором проверять, как все. Посмотрю и увижу.

Людей Юрий Михайлович, надо полагать, тоже видит неплохо и без всяких приборов. Вот уже 5 лет он продает книги. Утверждает, что любому человеку может подобрать литературу навскидку, пусть только тот назовет любимую тему. А иногда, говорит, только посмотришь

Взгляд из палатки. Людей вокруг ходит видимо-невидимо. Бывший специалист по электронно-лучевым трубкам видит их навскивозь



на покупателя и сразу поймешь, чего ему нужно.

До того как стать продавцом в белых перчатках, Юрий Михайлович пробовал обращаться в торговые центры, предлагая свои услуги электрика, говорил, что может один справиться, да еще поможет сэкономить: вызов мастера из фирмы дороже обойдется.

— Говорю им: только платите нормально, вам же выгоднее будет. Они не согласились, а я в убыток себе не буду работать. Здесь я зарабатываю 45 тысяч минимум, значит, меньше, чем на 50 тысяч, не пойду.

— А сколько лет вы уже занимаетесь электроникой?

— всю жизнь. А книгами стал торговать только потому, что здесь больше платят. Но от своей профессии

— Возьмите Льва Толстого, «Войну и мир». Вот если бы он написал о войне как о войне, а не как о любви, было бы гораздо лучше. Я не против Толстого, я его уважаю, но он же нарушил историческую правду!

я не отказался, по воскресеньям занимаюсь частной практикой, ремонтирую все, что связано с электричеством.

Время движется к полудню, солнце палит нещадно. Под зеленым тентом палатки становится душно, но по виду Юрия Михайловича этого сказать нельзя.

— Я здесь работаю с девяти утра и до половины десятого вечера. Мне покупатели говорят: «Сели бы, а то упадете!» Но мне сидеть труднее, чем стоять. Не поверите, но это армейская закалка. Я 5 лет служил в Венгрии. Вы представляете, что такое встать в 6 часов утра, пробежать десять километров, потом 15 минут отдыха, завтрак, а потом опять бег, и не просто так, а при полной боевой! Для меня это означало нагрузку в 19 килограммов. Я ведь пулеметчиком был. Вот и считайте: пулемет, патроны — 250 штук в коробке, плюс вещмешок, противогаз, канаты...

На развале Юрия Михайловича, по его словам, бывают все: и профессора, и чиновники, и генералы. За многолетнюю работу у него сложилась своя клиентура. Частенько к нему заходит один профессор, который никогда не покупает книги, а только смотрит или читает.

— А однажды ко мне заглянули люди в форме, генералы, так все прохожие начали обходить стороной палатку. А генералы просто пришли за книгами на военную тему.

Юрий Михайлович улыбается и окидывает меня долгим взглядом. Мне вдруг на секунду кажется, что я раскрытый телевизор, у которого вышла из строя какая-то деталь.

— Поговорив с человеком, я могу многое о нем рассказать, — как бы подхватывая мои мысли, загадочно замечает Юрий Михайлович. — Почему? Потому что у меня развита логика, и наблюдаю я за ними более тридцати лет.

— Что, и будущее можете предсказать? — зачем-то спрашиваю я.

— Конечно, — кивает он.

— И что вы можете сказать про меня?

Я замираю. Почти не дышу. Книгопродавец в белых перчатках смотрит мне прямо в глаза.

— Вы сами еще не знаете, кем будете в этой жизни. Так ведь?

В точку! Он совершенно, абсолютно, стопроцентно прав, этот Юрий Михайлович. Я не знаю, кем я буду в этой жизни. Но одно я знаю точно: никогда я не стану слесарем контрольно-измерительных приборов. ■



A photograph of a modern interior space. On the left, there is a large, textured orange pillar. In the center and right, there is a long wooden table with black legs. The floor is light-colored and reflective. The background shows a white wall with a light fixture and a door.

Человечество придумало много способов борьбы с неврастенией и ее побочными эффектами. Тренинги, медитативные практики, плавание, закатывание огурцов и раздувание самовара сапогом сотни лет приходили на помощь мизантропам, изнуренным несовершенством мира. Но теперь все это в прошлом. Робкая, как заря, студентка Британской академии дизайна Лиза Кудрявцева придумала инновационное жилье для нервных людей. Прописки и регистрации не требуется.

Модуль восстановления Лизы Кудрявцевой

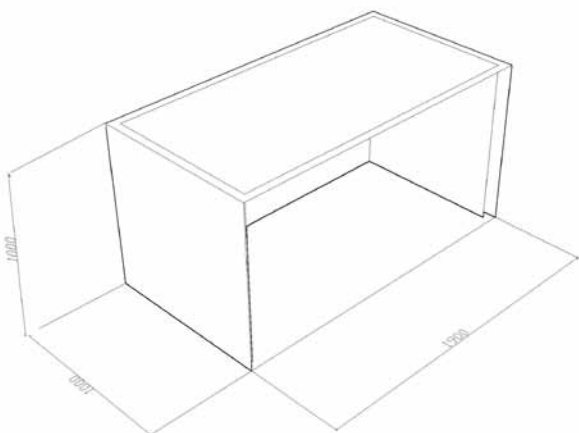

КАРТОННЫЙ дом предназначен для людей среднего роста, но зато в нем могут поместиться двое



УДАЧНОЕ РЕШЕНИЕ ДЛЯ ОФИСА. В минуты неврастения вы удаляетесь в свое убежище и отводите там душу





Джексон Поллок:
«Стенографическая фигура»

Разбрызгивание личности: Джексон Поллок

Пол Джексон Поллок, выдающийся американский художник, идеолог и лидер абстрактного экспрессионизма, родился 28 января 1912 года в заштатном городке Коуди, штат Вайоминг. Отец будущего художника довольно рано бросил семью, поэтому Джексона воспитывала мать. Стелла Поллок обладала властным и вспыльчивым характером, что непосредственно сказалось и на характере ее сына. Он рос угрюмым, замкнутым и агрессивным ребенком, дважды его исключали из школы.

Текст:
Ирина
Опимах

Однажды Поллоку в руки попала книжка индийского религиозного мыслителя и поэта Джидду Кришнамурти. Согласно его учению, истина раскрывается только в состоянии свободного «излияния личности», причем этому излиянию препятствует любая целостная философская или религиозная система. Поллок, воодушевленный идеей излияния личности, решил, что станет художником.

В 30-е годы XX века вся художественная жизнь Америки была сконцентри-



**Крис
Ходжес:**
портрет
Джексона
Поллока

рована в Нью-Йорке, и Джексон едет туда. Основы живописи он постигал у художника-реалиста Томаса Харта Бентона. Критики полагали, что именно Бентон должен возглавить реалистическое направление в американском искусстве и показать высокомерной Европе, что и американцы кое-чего стоят.

Бентон привязался к Поллоку. Познакомил его с современным искусством, с монументальным творчеством латиноамериканцев — Ороско, Сикейроса, Риверы, а также с классиками, среди которых особое впечатление на юношу произвел Эль Греко.

И учитель, и ученик много работали, а когда не работали, пили. Бентон уважал это дело, да и ученик ему не уступал.

В 1935 году Бентон уехал из Нью-Йорка. Лишившись учителя и друга, Поллок почувствовал себя страшно одиноким и несчастным. После нескольких запоев он оказался в лечебнице для алкоголиков и провел там четыре месяца, в течение которых сделал массу рисунков и набросков, а кроме того, понял самое важное для себя: именно в те минуты, когда в его мозгу возникали странные кошмарные видения, рождалась его индивидуальная манера — рождался художник Поллок.

Выйдя из лечебницы, Джексон решает начать новую жизнь. Вместо алкоголя он погружается в труды по психоанализу. И хотя Фрейд и Юнг не избавляют его от пагубной привычки, Поллок пишет целую серию картин в сюрреалистическом духе. Увлечению сюрреализмом способствовало то, что в годы Второй мировой войны центр художественной жизни из Парижа переместился в Нью-Йорк. Сюда приехали Дали, Эрнст, Бретон и другие европейские знаменитости. В 1940 году в Нью-Йорке прошли выставки Пикассо. Примерно тогда же Поллок познакомился с Джоном Грэхемом, работавшим в Метрополитен-музее. Грэхем прекрасно осознавал техническое несовершенство работ Поллока, однако при этом ощущал необъяснимую энергетику, исходящую от его полотен. Грэхем ввел художника в круг нью-йоркской богемы и, главное, познакомил его с будущей женой — Ли Краснер. Она происходила из семьи еврейских эмигрантов, бежавших в Америку из России. Ей исполнилось 33 года, и она была довольно известной художницей. Правда, встретив Поллока, Ли почти прекратила заниматься живописью, посвятив себя целиком «продвижению» мужа.

А в 1943 году Джексон встретился с Пегги Гуггенхайм, представительни-

**Джексон
Поллок:**
«Моби Дик»



После нескольких запоев он оказался в лечебнице для алкоголиков и провел там четыре месяца, в течение которых сделал массу рисунков

цей знаменитого и невероятно обеспеченного семейства. В 1941 году она открыла художественную галерею в Нью-Йорке — там проходили выставки, о которых говорили не только в Америке, но и в Европе. А в 1943 году в поле ее зрения попал и Поллок — на очередной выставке она впервые продемонстрировала публике его полотно под названием «Стенографическая фигура». Критика работу заметила, а Мондриан даже назвал ее «самой интересной из увиденных им в Америке картин». В конце того же 1943 года Пегги открыла первую персональную выставку Поллока. Это был долгожданный успех.

Позже в своих воспоминаниях Пегги Гугенхайм писала: «Поллок был очень тяжелым человеком. Он слишком много пил, а напившись, становился очень неприятным, можно сказать, дьяволом. Когда я жаловалась Ли Краснер, она отвечала, что у него есть ангельские стороны, и это было правдой. Он походил на животное, попавшее в ловушку...» Несмотря ни на что, Пегги продолжала опека́ть Джексона. В то время он довольно резко меняет свой стиль и манеру письма. Отказывается от мольберта и даже от кистей. Теперь он просто разбрызгивает краску прямо на холст, который расстилает на полу мастерской. Иногда



Джексон Поллок: «Мужчина и женщина»

в ход шли палка или мастерок — ими Джексон размазывал краску по картине. Так рождалась знаменитая «капельная живопись Поллока».

В интервью, данном одному из журналов, Поллок говорил: «Мои картины не дружат с мольбертом. Я никогда не натягиваю на него холст. Предпочитаю писать на холсте, расстелив его на полу. Это очень удобно. Я могу подойти к картине с любой стороны, а при желании — даже войти в нее. Примерно так же творили свои земляные узоры американские индейцы... Я отвергаю мольберты, палитру, кисти и прочее. Я иду дальше. Предпочитаю писать палками, ножами, мастерком, выливаю краску прямо из банок и тюбиков на холст. Иногда использую песок, битое стекло и прочие подручные материалы... Создавая картину, я совершенно не задумываюсь о том, что делаю. То, что получилось, начинаю понимать только спустя некоторое время, как бы заново знакомясь со своим произведением».

С 1943 по 1947 годы Пегги устроила еще три персональные выставки Поллока, восторженно встреченные критиками. Но покупателей по-прежнему не было. Художник менял агентов, но ситуация оставалась удручающей. Лишь однажды агенту Сиднею Дженису уда-



Джексон Поллок:
«Лунная женщина»

лось продать полотно Поллока за 8000 долларов. Это была самая успешная сделка за всю жизнь художника.

Осенью 1945 года Поллок, наконец, женился на Ли Краснер. В том же году молодые купили дом на Лонг-Айленде, в трех часах езды от Нью-Йорка. Немалую сумму — 5000 долларов — одолжила все та же Пегги Гуггенхайм, в счет аванса за его будущие работы.

Мастерскую Поллок устроил в сарае. На бревнах, уложенных прямо поверх цементного пола, он раскладывал холсты и писал на них свои «капельные» картины. После смерти художника сарай стал местной достопримечательностью.

В конце 50-х годов, после двух лет абсолютно трезвой жизни, Поллок снова запил, а к середине 50-х почти перестал писать. И к тому же изменил жене с молодой натурщицей Рут Клигман. Ли могла многое вытерпеть: и алкогольные дебоши, и беспричинные ссоры, и ругань, — но измены простить ему не смогла и в середине лета 1956 года ушла от Поллока. Художник, привыкший, что Ли каждый день рядом и готова взвалить на плечи все семейные проблемы и тяготы, оказался без нее совершенно беспомощен. В августе того же года, после изрядных возлияний, он разбился

на пустынном шоссе — автомобиль, потеряв управление, врезался в дерево. Поллоку было всего 44 года. Никто так и не понял, было ли это самоубийство или все-таки несчастный случай.

Ли Краснер похоронила мужа неподалеку от места его гибели, на сельском кладбище «Зеленая Речка». После смерти Поллока она снова начала писать, прожила долгую жизнь и умерла в 1984 году. Сегодня ее полотна хранятся в крупных музеях и частных собраниях.

Америке очень хотелось иметь своего великого художника. Поэтому, когда в Нью-Йорке появился Джексон Поллок, его почти сразу назначили национальным гением. Критики выполнили свою задачу с блеском — сотворили миф о простом американском парне из провинции, впитавшем искусство американских индейцев и дух свободы героев Дикого Запада. В его творчестве, писали они, отчаянная смелость, неудержимость, энергия, дерзость — словом, все то, что отличает американский народ.

А тем временем сам Поллок, лежа на животе на цементном полу сарая, разбрызгивал краску на холсте. «Излияние личности» по Кришнамурти не признает законченных определений. ☐

Джексон Поллок: без названия («Зеленое серебро»)



«Создавая картину, я совершенно не задумываюсь о том, что делаю. То, что получилось, начинаю понимать только спустя некоторое время, как бы заново знакомясь со своим произведением»

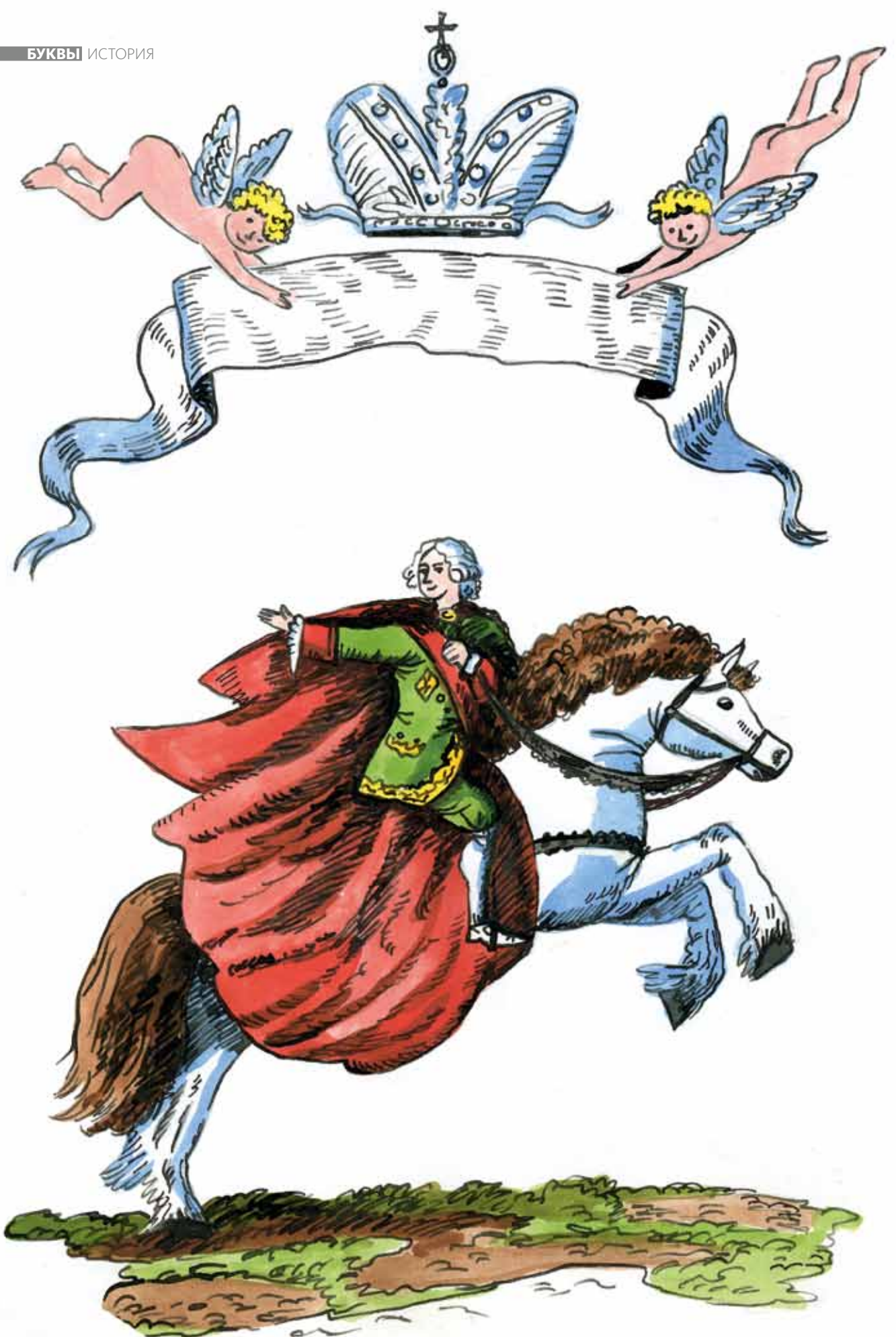

Тайный Советник

Он считался одним из красивейших мужчин России, хотя и был одноглазым. Современники называли его «князем тьмы» и «избранником Божьим». Рожденный в деревенской бане, он стал фактическим правителем Российской империи, но умер на проезжей дороге.

Григорий Александрович Потемкин родился в 1739 году в селе Чижове Смоленской губернии. В десятилетнем возрасте его отдали в Смоленскую семинарию, а в двенадцать лет отправили в Москву к богатым родственникам, где он продолжил образование в Московском университете. Интересно, что оттуда Потемкин был исключен «за лень и нехождение в классы».

Записанный в рейтары конной гвардии еще в 1755 году, Потемкин во время недолгого правления императора Петра III стал вахмистром и коротко сошелся с братьями Орловыми. И он, и Орловы отличались невероятной физической силой, одинаковой выносливостью в потреблении горячительных напитков и страстью к азартным играм.

Неожиданно для самого себя молодой вахмистр оказался втянутым в дворцовые интриги, принял деятельное участие в свержении императора Петра III и возведении на престол его супруги, Екатерины, которая, будучи еще великой княгиней, заглядывалась на красавца-рейтара.

Между тем в России вспыхнул пугачевский бунт, и Екатерине как никогда потребовалась поддержка умного и энергичного человека. Глубокая личная симпатия к Потемкину решила вопрос окончательно: императрица в своем послании недвусмысленно предложила Григорию Александровичу место подле себя.

Потемкин прибыл в столицу и сразу же был обласкан всевозможными назначениями и регалиями: генерал-адъютант, подполковник Преображенского полка, вице-президент военной коллегии, кавалер орденов Святого Александра Невского, Святой Анны и Святого апостола Андрея, прусского ордена Черного Орла, датского ордена Слона и шведского Серафима, польских орденов Святого Станислава и Белого Орла. Благодаря всему этому он стал, по отзывам иностранных послов, «самым влиятельным лицом в России».

Текст: Светлана Бестужева-Лада
Иллюстрации: Екатерина Гаврилова

Вскоре Потемкин был возведен в княжеское достоинство Священнонормской империи австрийским императором Иосифом II, назначен новороссийским генерал-губернатором, а главное, он стал венчанным мужем Екатерины. Тайное бракосочетание состоялось в Москве в самом начале 1775 года в храме Вознесения на Большой Никитской улице.

Григорий Потемкин был прирожденным государственным деятелем. Как видно из его докладов императрице, его особенно занимал вопрос о южных границах России и в связи с этим — судьба Турции. Именно при активном содействии Потемкина



Потемкин Григорий Александрович, князь Таврический. Худ. И.-Б. Лампи Старший

был заключен очень выгодный для России Кучук-Кайнарджийский мир с турками, закреплявший отказ Турции от верховных прав на Крым и признававший его независимость.

В 1783 году последовал высочайший манифест, в котором Екатерина объявила, что Россия, желая положить конец беспорядкам и волнениям между крымскими татарами и сохранить мир с Турцией, присоединяет навсегда к своим владениям Крым, Тамань и всю Кубанскую сторону. А в конце 1783 года была подписана Российско-турецкая конвенция, согласно которой границей между обеими империями назначалась Кубань. За это светлейший князь Потемкин был произведен в фельдмаршалы, назначен президентом военной коллегии и генерал-губернатором Крыма, наименованного Таврической губернией. С того времени он уже официально звался Потемкиным-Таврическим.

О поездке Екатерины в Крым в 1787 году известно многое, поскольку ее сопровождал не только двор, но и многочисленные иностранные посланники. Почти все они оставили воспоминания об этом удивительном путешествии. И они же, кстати, пустили в свет выражение «потемкинские деревни», уверенные в том, что за время ночлега сиятельной экспедиции строения на пути разбирались и переносились далее по пути следования.

Почти сразу по возвращении императрицы в Санкт-Петербург началась вторая война с Турцией. Турки предъявили России достаточно унижительные требования, придав им к тому же ультимативную форму.

Война, как ни странно, застала Россию врасплох. Кроме того, Потемкин считал, что удача отвернулась от него: во время морской бури был практически истреблен Севастопольский флот — гордость и надежда светлейшего. К счастью, турки начали войну довольно вяло и ограничились неудачным нападением на крепость Кинбурн, хоть и с потерями, но отраженным русскими солдатами. Екатерина требовала взятия Очакова, и в августе 1788 года начались активные приготовления к осаде крепости.

Одного-единственного наступления оказалось достаточно для того, чтобы считавшийся неприступным Очаков сдался. За взятие его Потемкин получил орден Святого Великомученика и Победоносца Георгия I степени и шпагу, украшенную алмазами. К тому же из военной добычи на долю Потемкина достался великолепный изумруд величиной с куриное яйцо, тут же отправленный им в подарок государыне. А та устроила ему встречу в Санкт-Петербурге, достойную любого античного героя. Празднества продолжались три месяца, после чего светлейший вновь отбыл к своей победоносной армии. Почти без боя были взяты крепости Гаджи-бей (в недалеком будущем — Одесса) и Аккерман, а через месяц сдалась и крепость Бендеры. Оставалось взять Измаил — последнюю турецкую цитадель на русской земле, и тогда войну можно было считать законченной. Но ни русские, ни турки не хотели воевать зимой, к тому же Россия ввязалась в войну со Швецией, а прежние союзники, австрийцы, после смерти императора Иосифа поспешили заключить с Турцией мир. Россия осталась одна, окруженная врагами. Паша Измаила, когда ему было сделано предложение о мирном исходе дела, ответил:

— Скорее небо упадет на землю и Дунай потечет обратно, чем сдастся Измаил.

В ответ Потемкин послал приказ Александру Суворову, вся армия которого составляла в то время около 30 тысяч человек:

— Взять Измаил во что бы то ни стало!



Суворов и его солдаты сделали невозможное — 11 декабря 1790 года Измаил пал. Русские потеряли 10 тысяч убитыми и ранеными, турки — 15 тысяч убитыми и 10 тысяч — пленными. Екатерина получила краткое, как всегда, донесение Суворова: «Знамена вашего величества развеваются на стенах Измаила».

С окончанием Турецкой войны закончился пятнадцатилетний фавор Потемкина, звезда светлейшего постепенно закатывалась. Место любимца императрицы занял 22-летний Платон Зубов, имевший на Екатерину колоссальное влияние и, по слухам, отравивший светлейшего медленнодействующим ядом. Хотя внешне Екатерина продолжала оказывать старому другу знаки уважения и признательности за его заслуги, Потемкин, прекрасно знавший императрицу, понимал, что конец близок. И, верный себе, устроил 8 мая 1791 года праздник в Таврическом дворце, по роскоши затмевавший все придворные торжества вместе взятые. Три тысячи приглашенных съехались к назначенному часу и... два часа ждали Екатерину. Та появилась лишь на короткое время: в царском дворце ее ждал молодой фаворит, не желавший и слышать имени Потемкина.

Потемкин на коленях облобызал руку Екатерины, та поцеловала его в лоб. Оба плакали.

После праздника на Потемкина напала хандра. Из этого состояния его вывел лишь суровый личный приказ императрицы немедленно возвратиться в действующую армию. Последняя встреча их была сухой и официальной. Она повелевала — он покорялся. Платон Зубов был вне себя от радости, что опасный соперник уезжает далеко и надолго.

На сей раз Потемкин больше не вернулся. 5 октября 1791 года, в степи, в 40 километрах от Николаева он скончался при чрезвычайно загадочных обстоятельствах, жалуясь на невыносимые боли в желудке. Ему было всего 52 года.

Императрица велела похоронить Потемкина с почти царскими почестями и великолепием, но — в Херсоне, и поставить ему там мраморный памятник.

23 ноября 1791 года тело Потемкина было упокоено в херсонской крепостной соборной церкви во имя Святой Екатерины в особом склепе.

Даже враги оплакивали смерть Потемкина:

«Великий человек был! Велик умом и ростом велик» (никогда не ладивший с Потемкиным Александр Суворов).

«Словно в бурю сломались мачты, и не знаю теперь, на какой берег нас, сирот, выкинет» (суровый и сдержанный адмирал Ушаков).

«Мать-Россия лишилась в нем великого мужа, а Отечество потеряло усерднейшего сына своего» (граф Румянцев-Задунайский, вечный соперник и гонитель Потемкина).

Императрица пережила своего тайного мужа на шесть лет. После ее кончины, в первый же год воцарения императора Павла, херсонский губернатор получил приказ перезахоронить тело Потемкина в особой яме, а сверху засыпать ее землей и пригладить так, чтобы следов захоронения не осталось. Памятник — снести. Все было исполнено немедленно и беспрекословно.

Впрочем, сам Потемкин при жизни о памятниках отзывался так: «Лучше уж пусть люди гадают, отчего нет памятника Потемкину, нежели станут на всех углах судачить о том, за какие заслуги Потемкину памятники ставят». ▣

Глубокая личная симпатия к Потемкину решила вопрос окончательно: императрица в своем послании недвусмысленно предложила Григорию Александровичу место подле себя



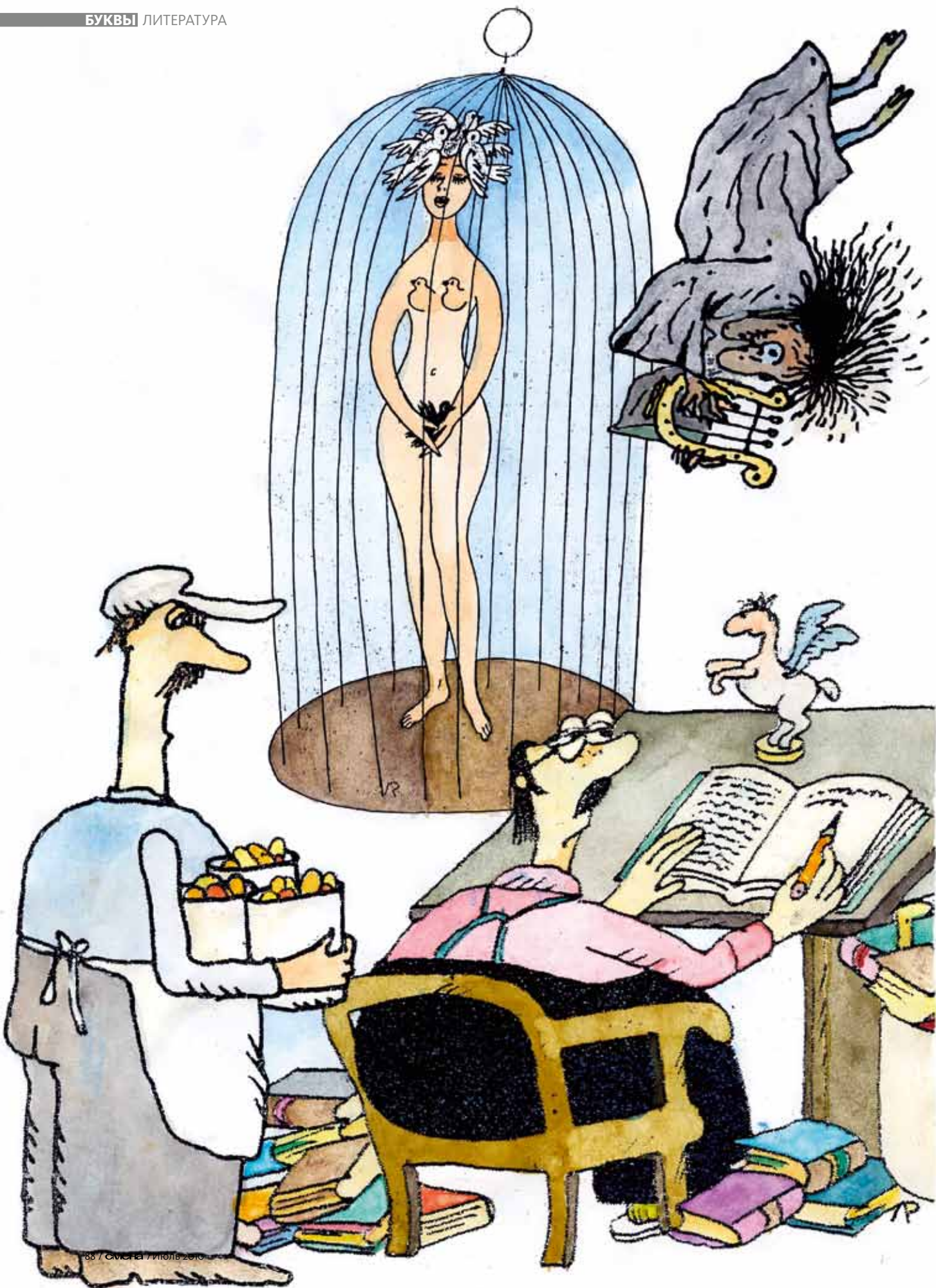

Станислав Брандовский

Подлая история о влюбленном пекаре и голодном поэте

Из книги «Мой зверинец»
(пер. с польского Лидии Лесной).

Опубликовано в серии «Библиотека веселого «Бегемота» М., 1927



Начитавшись авантюрных романов, я решил создать нечто из области криминологической литературы. Нечто грандиозное, фантастическое, эпохальное. Нечто небывалое, из породы тех литературных произведений, которые покрывают бессмертной славой автора.

Обстоятельства, кстати, складывались весьма благоприятно. Прежде всего, я должен был сидеть дома довольно продолжительное время, так как сидел без сапог. Сапоги были в починке. Вернее, их уже починили, но сапожник не имел ни малейшего основания верить в мою кредитоспособность. И неудивительно: бессмертная слава была впереди, роман о четырнадцати трупах еще не был написан.

Итак, я сидел без сапог, голодный и злой.

Это настроение неизбежно должно было отразиться на героях моего романа. Я дал себе слово не пощадить ни одного из них. Четырнадцать их было — и каждого ждала смерть, одна ужаснее другой.

Задание тяжелое, но выполнимое, если принять во внимание зуд вдохновения в пальцах и коэффициент голодных спазмов в желудке. Заглавие романа уже готово: «Файтанос-отравитель, или Таинственное убийство Гайдаверуса. Криминальный роман в 15 частях. С прологом и эпилогом».

Одно это заглавие в венке из мертвых голов обеспечивало громадный тираж и повторные издания.

В течение трех часов была написана первая глава, о том как Файтанос уже в колыбели обнаружил черты преступника, как вдруг кто-то робко постучался в дверь.

— Войдите! — крикнул я.

В мое логово влез человек, белый, как чисто вымытая простыня: белый, до пола, фартук, такая же блуза и лицо клоуна, сбежавшего из цирка.

— Кто вы такой? — с любопытством спросил я.

— Я Бульчинский, пекарь. Моя пекарня против вас. Вон там.

Мы пожали друг другу руки, и я попросил его присесть.

— Что приводит вашу милость к моему низкому порогу?

— Шестой этаж! Это вы называете низким? Я еле взобрался.

— Мы, поэты, любим высоты, любим горные вершины, где ум парит в чистых просторах вольного эфира.

— Скажите! Так много удовольствия за такие малые деньги!

— Каким же обстоятельствам я обязан счастьем видеть вас?

— Счастье не велико. У меня есть небольшое дельце к вам.

Дельце, ко мне! Этого еще ни один человек в мире не имел. Очевидно, он принимает меня за поставщика муки.

Я молчал.

— Только не смейтесь надо мной.

Дурачина! Мне, босому и голодному автору Файтаноса, до смеха ли мне? Я рассказал ему о своих планах, о том, сколько трупов ожидает моего пера, и попросил быть кратким.

— Дело вот в чем... — он смущенно опустил глаза. — Я слышал, что вы делаете стихи.

— Делаю? Отчего вы не скажете «фабрикую»? Знайте, уважаемый, что человек

Иллюстрация:
Лев

— Если ты думаешь, дружище, что не только песней возможно поймать в сети легкое сердце капризной женщины, тогда плыви на рынок и покупай чулки, а меня оставь в покое

одаренный, в котором тлеет искра гения, творит, а не делает. Запомните это. Поэма не булка. Ее не пекут! — я негодовал.

Бульчинский слушал меня терпеливо и покорно.

— Не сердитесь! Я не мастер разбираться в этих делах. Откуда мне знать?

— Если не знаете, не говорите. А теперь объясните, какая связь между вашим визитом и моим творчеством?

— Я, извините, влюбился.

— Дальше.

— Влюбился в девушку.

— Ясно. А она?

— Она очень мила со мной, но замуж не очень-то торопится. И вот тут-то вся загвоздка и есть. Она находит, что я мало... как это... ревматичен. Мало ревматичен для нее.

— Как вы сказали?

— Рев... рон... ром...

— Романтичен, что ли?

— Вот-вот! Ах, как вы правильно выражаетесь, точь-в-точь — она. Вот вы бы к ней подошли. А я — откуда мне романсов набраться? Некогда. Штрицель я испеку — мое почтение. Или там пляцек с сыром — пальчики оближете. А романсы... В прошлое воскресенье я официально объявился с ней, как следует, по форме, а она мне: «Ты, мешалка мучная, не крендели мне тут напрасно».

— Так и сказала?

— Ей-ей. Так и сказала. «Кренделей мне не заворачивай». А ее отец подмигнул мне, повел с собою в бар и говорит: «Хочешь мою дочку заполучить? Спой ей какой-нибудь романс или письмо стихами напиши. Увидишь, сразу дело на лад пойдет. Она у меня с придурью». Так вот я и пришел к вам, чтобы просить... Напишите мне этакую здоровенную штуку стихами. Не даром, конечно, я понимаю, что воздухом люди не живут. А бумагу я принес.

— Вот оно что.

Я помолчал, а потом с достоинством ответил:

— Видите ли, дорогой мой, я ведь, собственно говоря, не ремесленник. Я не пишу стихов на заказ. Да.

Лицо пекаря вытянулось.

— Но... для вас я могу сделать исключение и...

Лицо пекаря просветлело.

— Входя в ваше положение, в ваше безвыходное положение, могу помочь вам.

— Пусть пан Бог заплатит вам за ваше доброе сердце, а я докажу, что и я не свинья.

— Гонорар я, конечно, приму, но тоже в виде исключения. Теперь поговорим о характере стихотворения. Что вы хотели бы: оду, эпиграмму, элегию, сонет?..

— Мне надо хорошо и недорого.

— В таком случае — сонет.

— Пусть так. Вы меня, наверное, не надуете.

— Напишу сонет. Но сначала дайте мне для него материал.

Бульчинский открыл рот и посмотрел на меня круглыми глазами.

— Вот тебе раз! А что сказали бы вы, если бы пришли ко мне заказывать пирог, а я потребовал бы от вас муки, молока, сахара и дрожжей?

Получив, в конце концов, необходимые сведения, я объявил, что сажусь писать сонет.

— А это, наверное, хорошо? — с опаской переспросил пекарь.

— Лучше нельзя. В первых четырех строках — экспозиция чувств. В следующих четырех создается настроение. Затем идут три строчки, которые усиливают основную идею, а последние три расширяют диапазон и служат заключением.

Он сосчитал по пальцам.

— 14 строк. Не мало?

— Милый мой, это не ватрушка, которую можно делать короче и длиннее. Еще покойным Петраркой установлено, что в сонете 14 строк — и basta.

— Но можно сделать двойной — в 28 строк.

— Нельзя. И довольно об этом. Поговорим лучше о гонораре.

— Что ж, давайте! Бумагу я принес. Перо и чернила у вас есть, так что, я думаю, вы дорого не возьмете.

— Поэту платят не за бумагу и чернила. Поэту платят за вдохновение, за поэтический дар, за ласку музыки, которая овева-ет его творчество. Одним словом, пятьдесят за строчку.

— Матка боска! Это, значит, семь крон за стихотворение?!

— А что такое семь крон в сравнении с экстазом поэта?

— Да я могу дюжину чулок купить ей за эти деньги!

— Если ты думаешь, дружище, что не только песней возможно поймать в сети легкое сердце капризной женщины, тогда плыви на рынок и покупай чулки, а меня оставь в покое.

Мой равнодушный тон задел Бульчинского.

Я повалился на кровать и заснул как убитый. А под утро увидел чудный сон: над изголовьем моим стояла Муза и сыпала из рога изобилия свои дары, которые с громким стуком падали на стол

— Пане! — застонал он. — Сделай скидку!

— Сонет не бублик.

— Три кроны.

— С ума сошел! Сонет за три кроны! Может быть, Данте написал бы тебе за три кроны, а я — нет.

— Некогда мне к другим ходить. Мы седи и должны друг другу помогать.

— А не сдирать шкуру! Такой сонет мне самому стоит четыре кроны.

Бульчинский схватился за голову и забегал по комнате.

— Семь крон... Батюшки мои, голубчики!.. За эти деньги корсет можно купить... или юбку.

— Попробуй сунься к ней с юбкой.

— Даст мне по морде.

— Ясно! Разница: прийти к женщине со стихами или с юбкой.

Бульчинский остановился, посмотрел на меня и заорал:

— Пане! Пять крон даю, черт меня побери совсем! Половину наличными, половину булками. Идет? Нет? А то уйду и не вернусь.

В его голосе было столько дикой энергии и отчаянной решимости, что мне пришлось несколько отступить.

— Пойди-ка сюда.

Он вышел на середину комнаты, повторяя:

— Пять крон. Пол — наличными и пол — булками.

— Присядь на минутку. Вопросы авторского гонорара не решаются так тяп-ляп. Давай обсудим. Ну, скажи сам, что я буду делать с сотней булок? Куда мне столько?

— Я буду вам присылать по двадцать булок в день, пока не наберется сто.

— Да будет так! Следовательно, я обязуюсь написать пламенный сонет, от которого сердце девичье зажжется влечением к вам, а вы платите за это две с половиной кроны и сто булок, по 25 в день. Так?

— По рукам.

Наши руки сплелись в крепком пожатии.

— Вот тебе крона задатка, — протянул мне мой клиент горсть мелочи. — А я побегу испеку для нее пляцек.

Я сел за работу.

Ровно через час Бульчинский явился принаряженный и с подносом, на котором лежал пляцек.

— Я готов! Пляцек готов! А как мой пирожок со стихами?

— Тоже готов. Прочитай.

— Сам прочитай, а я послушаю.

— Стихотворение называется «Властительнице сердца моего».

Бульчинский покачал головой.

— К черту с таким названием! Надо написать точнехонько ее имя.

— Это можно. А как ее зовут?

— Имя ее — Кордулия, но так писать нельзя. Она говорит, что с таким именем только коров пасти можно. Она придумала себе другое имя — Эфрозиния.

— Ладно, начнем так: «Панна Эфрозиния». Теперь дальше:

*Твоя улыбка говорит о жизни,
О счастье шепчет цвет твоих ланит.
Когда из тучи солнце светом брызнет,
Я верю: солнце — ты, и мир тобой горит.*

Бульчинский скорчил гримасу.

— Нет, эта песня мне не по голосу.

Ни про булки, ни про хлеб ничего не написано. Как же она поймет, что это от меня?

— Ты не поэт и в стихах разбираешься, как черепаха в галстуках. Одно из двух: либо поэзия, либо хлеб.

— Не одно из двух, а чтобы вместе.

— Невозможно!

— Еще десяток булок даю — сделай!

— Разве уж для тебя, в виде исключения. Я тиснул зубами кончик карандаша и «сделал»:

*Твоя улыбка говорит о небе,
О розах шепчет цвет твоих ланит.
Розульки продаю или стою при хлебе,
Везде со мною ты, в дрожжах твой смех дрожит.*

— А пляцки забыл! Мне обязательно нужны пляцки!

*У булок ли стою, при пляцках иль при хлебе,
Везде со мною ты, в дрожжах твой смех дрожит.*

— Ну как?

— Теперь ладно. Давай дальше.

*Удавы дня и крокодилы ночи
Меня томят бессонным звоном рос,
И только одного большое сердце хочет...*

— Те-те-те... Постой... Как это — большое сердце? Я здоров как бык. Не хорони меня раньше срока.

— Но это поэтическая фигура.

— К черту фигуру!

— Согласен. Пусть так:

*И только одного до боли сердце хочет —
Упитись чарами твоих волос...*

— Нет, не валяй дурака. Она не должна знать, что я иногда выпиваю.

— Простофиля ты, если так. Это лучшее место в стихах!



«БЕГЕМОТ».

Еженедельный сатирический журнал (1924—1928)

— Каждый сапожник свою колодку хватил. Долой, долой насчет «упиться»!
 — Но это метафора — «ты хочешь упиться чарами волос».

— К черту метафору, или отдавай мой задаток!

Вопрос был поставлен ребром.

— Дышать разливами твоих роскошных кос... Так можно?

— Вот это хорошо! Дальше.

Как нежно я любил свиданья с милой Музой,

Я вместе с ней тонул в сияниях зари.

Теперь твоих очей меня сковали узы, В сетях очей тону. Вот жизнь моя. Бери!

Бульчинский побледнел. Губы его дрожали.

— Пан был или пьян, или не в своем уме, когда писал эти строчки.

— Пане Бульчинский! — загрохотал я.

— Пожалуйста, не кричите, потому что на это я такой же мастер, как вы. Прежде всего, я не могу признаваться ей в том, что имел свидания с разными девицами. Во-вторых, неправда, что я вместе с ними купался. В-третьих, вообще неприлично говорить невесте о том, что я купался. И, в-четвертых, вы пишете «твоих очей», а у нее только один глаз, потому что в прошлом году на свадьбе ее сестры один из гостей вышиб ей другой глаз.

Я обеими руками зажал уши и закрыл глаза.

— Ну, что вам стоит? Милый, дорогой!

Я на колени встану! Вы погубите меня, если оставите стихотворение в таком виде! Десять булок! Двадцать булок еще дам!

Я молчал.

— Сто семьдесят булок! Не губите меня! Через пять минут поправка была внесена:

Как часто я сидел на берегу залива, Гляделся в синь волны. Был тих вечерний час.

Теперь к тебе иду, покорный и счастливый,

Гляжу, как в зеркало, в твой ясный синий глаз.

— А что! — торжествующе крикнул мой клиент. — Когда хочешь, так отлично умеешь! Только надо бы сказать: «в правый глаз». Потому что тот пьянчуга выбил ей левый.

— Ну, нет, хватит. Этого я уже не смогу.

— Нет так нет. Не хочешь — не надо. Кончай читать, а то у меня и так уже все кишки заболели от этого дела.

Твой стан, Юнона, — гибкая лиана. Сам Фидий, кажется, моделью взял тебя.

О милая! О сладкая! О панна!

Мой пляцек с творогом дарю тебе, любя.

— С вареньем!

— Что с вареньем?

— Пляцек... Я сделал для нее пляцек с вареньем.

— Ладно. И так сойдет.

Бульчинский нагнулся ко мне, сжимал, целовал, заклинал богом, единственным глазом своей невесты и моей грядущей славой, моля в последний раз сделать поправку — заменить творог вареньем.

— С вареньем пляцек мой дарю тебе, любя! — крикнул я, задыхаясь.

— Чудесно! Великолепно! — воскликнул мой клиент. — И такой человек живет на чердаке и голодает. Погоди, пойдем завтра с тобой выпьем.

— Перепиши все это начисто и клякс не ставь.

— Я не дурак переписывать начисто, так отдам. Пусть увидит, как я намучился, пока вышло все как следует. А первую партию булок пришло сегодня же. Какие любишь? С маком? Или слоенки? Пришло тебе мяляных, специальных, — и он ушел.

Я повалился на кровать и заснул как убитый. А под утро увидел чудный сон: над изголовьем моим стояла Муза и сыпала из рога изобилия свои дары, которые с громким стуком падали на стол.

Я открыл глаза. Передо мной стоял мальчишка-пекаренок и вываливал на стол груды свежих теплых булок.

— Пан Бульчинский прислал вам эти булки, велел кланяться и сказать, что он очень благодарит. Что завтра его помолвка и что невеста очень довольна. Что вы написали не сорбет, а что-то другое. Там не 14 строк, а 16, и за лишние две строчки пан получит пляцек с творогом.

Я разломал пополам свою единственную папиросу и дал половину мальчишке. Он ушел. А я прижал к губам теплую свежую булочку, мечтая об отравителе Файта-носе с прологом и эпилогом.

Я вынес оправдательный приговор и ему, и всем четырнадцать трупам. ■

Публикацию подготовил
 Рафаэль Соколовский



ПОДПИШИСЬ ЧЕРЕЗ РЕДАКЦИЮ!



1. Заполните купон.
2. Заполните и оплатите квитанцию.
3. Отправьте копию оплаченной квитанции и заполненный купон одним из следующих способов:
 - по факсу: (499) 257-13-78;
 - по почте: 127994, г. Москва, Бумажный пр., д. 14;
 - по электронной почте: sales@smena-online.ru; jurnal@smena-online.ru

Купон и квитанция редакционной подписки (осуществляется только в пределах РФ)

Количество номеров начиная с № за 20..... год

Стоимость одного номера (включая НДС и стоимость доставки) — **96 руб. 52 коп.**

Ф. И. О.

Индекс Область Город

Улица Дом Корпус Квартира

Домофон/код Телефон

Электронный адрес Дата рождения

* При условии самовывоза из редакции.

Извещение	ООО "Журнал "Смена" <small>получатель платежа</small>			
	Расчетный счет 40702810410150414401			
	ОАО «Промсвязьбанк» <small>наименование банка</small>			
	Корреспондентский счет 30101810600000000119			
	ИНН 7714026110		КПП 771401001	
	БИК 044583119 (для юр.лиц)		Код ОКПО 11396455 (для юр.лиц)	
	<small>другие банковские реквизиты</small>			
	Адрес: Ф.И.О.			
	Кассир	Вид платежа	Дата	Сумма
		Подписка на журнал "СМЕНА" за		
Подпись плательщика				
Извещение	ООО "Журнал "Смена" <small>получатель платежа</small>			
	Расчетный счет 40702810410150414401			
	ОАО «Промсвязьбанк» <small>наименование банка</small>			
	Корреспондентский счет 30101810600000000119			
	ИНН 7714026110		КПП 771401001	
	БИК 044583119 (для юр.лиц)		Код ОКПО 11396455 (для юр.лиц)	
	<small>другие банковские реквизиты</small>			
	Адрес: Ф.И.О.			
	Кассир	Вид платежа	Дата	Сумма
		Подписка на журнал "СМЕНА" за		
Подпись плательщика				



Иллюстрации:
Лев
Рябинин

Рой Викерс

Голова Медузы

1

Это дело появилось вслед за делом Гибберна, который, убив свою жену, долго оставался вне подозрений, пока, не выдержав мук совести, во всем не признался. Суд над ним широко освещался в прессе, и, наверное, не один человек, наблюдавший за этим процессом, подумал тогда: «Прекрасная модель убийства, и, не будь Гибберн таким ослом, вышел бы сухим из воды. Но я ведь не осел...»

В день его казни у тюрьмы собралась обычная толпа зевак. Это сборище не грозило нарушением общественного порядка, и сержант Хэлдсон, наблюдавший за ним какое-то время, направился в полицейский участок. В тупике, по одну сторону которого была тюрьма, а по другую фабрика, он заметил «моррис», припаркованный в неполюженном месте. Подойдя к нему, сержант наклонился и увидел на заднем сиденье машины обнаженную женщину с пышными каштановыми волосами, едва прикрытую пледом.

Увидев залитое кровью лицо, Хэлдсон почувствовал, как у него задрожали пальцы и вспотели ладони.

Жену Гибберна, избитую до смерти, тоже нашли в машине, и это наводило на мысль об извращенном насильнике.

На этот раз — снова убийство, да еще в день казни Гибберна. Что это? Выходка маньяка или вызов правосудию?

Вместе с пришедшим на помощь констеблем сержант отогнал машину в полицейский участок...

Расследование этого дела поручили инспектору Скотланд-Ярда Тёрли. Ему было немногим за тридцать, но выглядел он на добрый десяток лет старше. В помощь инспектору приставили молодого сержанта Ролингса.

— По лицу покойной были нанесены два удара, — сообщил полицейский врач после осмотра трупа. — Еще три удара пришлись по темени, и один из них оказался смертельным. Убийство произошло около двенадцати часов назад. Покойная была убита деревянным предметом с закругленными краями. Возраст погибшей от 24 до 28 лет. Рост приблизительно 5 футов 5 дюймов.

При жизни это была, очевидно, довольно привлекательная женщина: красивый овал лица, длинные тонкие руки. Из особых примет — небольшой шрам с двумя швами, чуть выше пояса. Я немного привел лицо в порядок, чтобы его можно было узнать. Будут вопросы — обращайтесь, а пока я вас покидаю, — с этими словами врач попрощался и ушел, а Тёрли продолжил беседу с сержантом.

— Что удалось выяснить о машине? — спросил он.

— Машина принадлежит Элизабет Тротвуд, — ответил Хэлдсон. — Она проживает в Центральном Западном районе, в Крейнбрук Мэншенс.

— А что у тебя? — повернулся Тёрли к Ролингсу.

Ролингс протянул ему список пропавших за последние сутки. Бегло просмотрев его, Тёрли воскликнул:

— Вот, кажется, наша покойница. Рост 5 футов 5 дюймов. Волосы каштанового цвета. Глаза серо-зеленые. Возраст 26 лет. Особые приметы отсутствуют. Об исчезновении заявил муж пропавшей Артур Кинсард, адвокат. Я его знаю. Он часто выступает в суде по делам железнодорожных компаний. Проживает в Сент-Джонс Вуде, а его контора находится в гостинице «Линкольн». Придется с ним встретиться...

Полицейские вернулись в участок, и, пока Тёрли устраивался в отведенном ему кабинете, позвонил полицейский, которого инспектор отправил в Крейнбрук Мэншенс.

— Все в порядке, сэр, — сообщил он. — Квартира снята на имя Элизабет Тротвуд. Квартиры здесь небольшие, но дорогие. Похожи на любовные гнездышки для встреч дельцов из Сити со своими подружками. У Тротвуд тоже был дружок. Смотритель лично с ним незнаком, но дал его описание: среднего возраста, невысокий, полный, с громким голосом. Много смеется. Какие будут указания?

— Выясни, где держали «моррис», и постарайся раскопать что-нибудь в гараже.

Минут через двадцать у полицейского участка остановился «крайслер», и дежурный вышел узнать, в чем дело.

— Я Артур Кинсард, — представился мужчиной за рулем. — Мне звонили и попросили приехать.

— Да, сэр. Вас ждут, — сказал дежурный, пропуская Кинсарда в участок.

На заднем сиденье подъехавшей машины он

— Как она погибла? Это не похоже на транспортное происшествие.

— Мы думаем... Вернее, знаем, что бедную леди убили. Теперь вам придется встретиться с инспектором Тёрли

успел заметить сваленные в кучу картины. Одна из них поразила его своей необычностью. Это была Медуза со змеями вокруг головы, похожими на веревки, написанная в модернистском стиле.

— Пройдите во вторую дверь налево, сэр, — добавил дежурный вслед Кинсарду.

Кинсард был стройным мужчиной высокого роста, лет тридцати с небольшим. Его неторопливые движения и внешность — волевой подбородок, широко посаженные глаза и густые брови — всегда играли ему на руку в суде, внушая доверие присяжным.

— Моя жена у вас? — спросил он, войдя в кабинет, даже не поздоровавшись.

— Мы не уверены, что это миссис Кинсард, — ответил сидевший в кабинете полицейский.

— Мне сообщили, что произошел несчастный случай. Если она здесь, а не в больнице, значит, она погибла?

— Надеюсь, сэр, вы напрасно расстраиваетесь раньше времени. Дело в том, что погибшая по описанию, которое вы сообщили в Скотланд-Ярд, действительно похожа на вашу жену. Но бывает так, что под одно описание подходят сразу несколько человек.

— Да, конечно, — улыбнулся в ответ Кинсард. Улыбка у него была довольно приятная.

— К сожалению, нам надо пройти в морг для опознания трупа. Держитесь, но это необходимо.

Кинсард в сопровождении полицейского вошел в небольшое серое здание...

Когда через полчаса они вышли на улицу, на лице его не дрогнул ни один мускул. Он лишь проговорил твердым голосом:

— Да, это моя жена.

— Мне очень жаль, — пробормотал полицейский.

— Как она погибла? Это не похоже на транспортное происшествие.

— Мы думаем... Вернее, знаем, что бедную леди убили. Теперь вам придется встретиться с инспектором Тёрли.

2

Встречаться с убитыми горем родственниками было для Тёрли обычным делом. Таким же обычным, как заподозрить в первую очередь мужа в убийстве жены. И Кинсард, будучи адвокатом, понимал, что займет первое место в списке подозреваемых.

Обменявшись рукопожатием с Тёрли, он сел на стул и стал ждать, когда инспектор начнет задавать вопросы. Тот выдержал паузу и, убедившись, что Кинсард вполне овладел собой, спросил:

— Вы уверены, что это ваша жена? Я спрашиваю это единственно потому, что в аналогичных случаях не раз бывали ошибки.

— Абсолютно уверен, — глухо ответил Кинсард.

— Вы сообщили в Скотланд-Ярд, что у вашей жены не было особых примет.

— Да, это так. Если не считать небольшого шрама чуть выше талии — она порезалась несколько лет назад. Но это довольно интимное место, и я не стал о нем говорить. Мне и в голову не могло прийти, что моя жена может погибнуть, и придется ее опознавать.

Теперь, когда личность покойной установлена, можно приступать к допросу.

— Мистер Кинсард, вы, конечно, понимаете, что меня интересует в первую очередь.

— О да. Мне приходилось заниматься уголовными делами. Постараюсь быть вам полезным. Последний раз я видел жену вчера утром, когда собирался в контору, около 9.20. Мне предстояло выступать в суде, и Барбара предложила встретиться в городе и вместе пообедать. Я согласился, и она тут же позвонила в «Блэйтли» и заказала столик. В обед я пришел туда, но Барбара так и не появилась. Наверное, я должен был сразу поднять тревогу — никогда раньше она себе подобно не позволяла, — но, если честно, я только рассердился на нее. Домой вернулся около 6 вечера, как раз перед тем, как уйти кухарке. Она работает у нас с 10 утра, а другой прислуги мы не держим. Кухарка была крайне недовольна, что жена целый день отсутствовала. У нас не оказалось ни крошки хлеба, в то время как к ужину мы пригласили миссис Тремман, мою тещу. Я понял: что-то случилось, и позвонил в Скотланд-Ярд. Миссис Тремман приехала около семи часов, и вместе мы еще больше подогрели свое беспокойство. Я, наверное, доставил массу хлопот вашим людям. Последний раз звонил в Скотланд-Ярд около полуночи, пе-

ред тем как отвезти тещу домой. До этого она успела обзвонить все больницы. Вот, пожалуй, и все, что могу рассказать.

«Кратко и точно, — подумал Тёрли. — Только не слишком ли кратко и точно для супруга, который понес тяжелую утрату? Впрочем, это, скорее всего, профессиональная привычка».

— Вы так и не поужинали? — спросил он.

— Да нет, слегка перекусили. Миссис Тремман нашла какие-то консервы на кухне.

— У покойной могла быть при себе значительная сумма денег?

— Вряд ли. Во всяком случае, раньше она не выходила из дома с крупными деньгами. А драгоценности терпеть не могла и никогда их не носила.

— А вообще у нее были свои деньги?

— Да, конечно, счет в местном отделении банка «Метрополитен» приносит ей ежегодно 800 фунтов стерлингов.

— Она сама контролировала свой капитал?

Кинсард улыбнулся.

— Все обстоит несколько по-другому, инспектор. Этот капитал — наследство, оставшееся после ее отца, и делится он поровну между моей женой и ее матерью. Так что в этом смысле от смерти Барбары выигрывает только моя теща. Я не думаю, что Барбара составила завещание. Ей едва хватало денег на текущие расходы и личные вещи: одежду, картины.

— Дорогие картины?

— Нет. Она покупала их, чтобы таким образом поддержать своих друзей-художников, с которыми постоянно носилась и пропихивала их работы на сомнительные выставки. У меня в машине до сих пор лежат так называемые шедевры.

— Художники... — задумчиво проговорил Тёрли. — А не было среди них особенно близкого миссис Кинсард человека?

— Только не мужчина, — ответил Кинсард. — Я вас понимаю. Конечно, наш брак нельзя назвать особенно удачным, но мы делали все возможное, чтобы сгладить шероховатости, всегда были предупредительны друг к другу. Во всяком случае, Барбара. Надеюсь, и я тоже.

— Вы никогда не говорили о разводе?

— Нет. В сущности, нам не нужны были связи на стороне. Я слишком занят на работе, чтобы флиртовать. Отчасти моя занятость и стала причиной неудачного брака, так как я был лишен возможности уделять много времени жене.

— И она проводила его с другими?

— Чаще всего. Но она честно рассказывала мне, где и с кем была. Я уверен, что другой мужчина в ее жизни отсутствовал. Но подруги были.

— Кто именно?

— Не знаю. Обычно она говорила об этом как-то рассеянно и небрежно. Например: «Мы

с Мэгги выходили из Школы изящных искусств, когда столкнулись нос к носу с Леонардо». Я никогда не знал, кто есть кто, но не допытывался, мне это было неинтересно. Но чаще других мелькало имя Бетси. Я думаю, она была ее самой близкой подругой.

— Если бы вы могли сообщить нам что-нибудь об этой Бетси, возможно, нам удалось бы отыскать ее.

Кинсард задумчиво потер подбородок и воскликнул:

— Ну, конечно же! Нижнее белье фирмы «Титания». Около трех месяцев назад жена показала мне рекламную фотографию обычной смазливой девчонки в комбинации в одном из дамских журналов и сказала, что это Бетси. Думаю, в «Титании» вам смогут помочь и дать ее координаты.

— Прекрасно, мистер Кинсард. — Тёрли сделал пометку в записной книжке. — Эта девушка, очевидно, профессиональная модель?

— Возможно. Но, скорее всего, она художница, а модель — так, подработка, и, думаю, не единственная. Я сужу по тому, что у нее есть небольшая машина — «моррис», и моя жена частенько одалживала ее. Я некоторым образом монополизировал наш «крайслер» и пару раз видел этот «моррис» у нас в гараже.

— Ваша жена собиралась вчера встретиться с Бетси?

— Нет, насколько мне известно.

— Но она была обнаружена именно в «моррисе», принадлежащем Элизабет Тротвуд.

— Тротвуд... — эхом отозвался Кинсард. — Бетси Тротвуд. Думаю, это та самая Бетси. Она не отрицает, что знакома с моей женой?

— У нас не было времени связаться с ней, — уклончиво ответил Тёрли.

«По описанию зрителя, квартиру в Крейнбрук Мэншенс снимала женщина, удивительно похожая на Барбару Кинсард. Предстоит выяснить, она это или нет, — подумал он про себя. — И если Артур Кинсард узнал про эту квартиру, то с большой долей вероятности его можно заподозрить в убийстве».

Вслух же он начал благодарить адвоката за ценную информацию, но Кинсард перебил его:

— Могу еще добавить, правда, с чужих слов (речь идет о нашей кухарке, миссис Хэнсон), что жена, очевидно, вышла из дома в домашнем платье и тапочках. Без шляпы и сумочки.

— Значит, — заметил Тёрли после долгой паузы, — она вышла из дома до 10 утра, иначе кухарка видела бы ее.

3

Как только Кинсард вышел из кабинета, Тёрли вызвал к себе Ролингса.



— Первым делом отыщи человека, который частенько бывал на квартире в Крейнбрук Мэншенс. И проверь историю с рестораном.

— Слушаюсь, сэр. Разрешите доложить: констебль просил передать, что у него сидит человек, который хочет видеть инспектора, ведущего расследование по делу об убитой девушке, обнаруженной в машине. То есть вас.

Вслед за этим из коридора донесся грубый смех, и кто-то резко распахнул дверь. В комнату ввалился мужчина средних лет, в дорогой одежде и с дипломатом в руке. Безвкусный перстень с бриллиантом подчеркивал его поползновения на изысканность.

— Никак, инспектор Тёрли! — воскликнул он. — Помню вас по делу Гибберна. Я присутствовал в суде.

— Кто вы? — спросил Тёрли.

Незнакомец обернулся и, увидев, что констебль вышел из комнаты, доверительным тоном сказал:

— Я узнал об этом из газет. Не будем терять время, инспектор, и приступим к делу. Вы нашли ее в «моррисе» с номером ДВ 2165?

— Как вас зовут? — повторил Тёрли.

— Она моложе тридцати лет, — не обращая внимания на слова инспектора, продолжал незна-

комец, — с каштановыми волосами, зеленоватыми глазами, примерно на дюйм выше меня? Точно? — и, заметив нетерпеливое движение инспектора, добавил: — Позвольте закончить. У нее небольшой шрам вот здесь? — он показал на место выше пояса.

— Верно. А теперь садитесь и назовите свое имя, — сухо произнес Тёрли.

— Меня зовут Сэмюэль Флэнч. Оптовый торговец овощами и фруктами. Но я хочу сказать вам другое: это Элизабет Тротвуд, или просто Бетси. Вы хотите знать, почему я пришел сюда? Я не из тех людей, кто увиливает от гражданского долга, и всегда готов помочь полиции в сложных делах. Ха-ха! — он натянуто рассмеялся.

Тёрли был знаком подобный тип людей: грубых, склонных к показным манерам и одежде, и, как правило, вполне преуспевающих.

— Продолжайте, мистер Флэнч, — попросил он.

— Бетси была для меня небольшим развлечением, и мне бы не хотелось, чтобы моя жена узнала об этом. Вы понимаете? — несколько смущенным тоном пояснил оптовый торговец овощами и фруктами.

— Не в наших интересах подкладывать вам свинью, мистер Флэнч.

— Спасибо, инспектор. Так вот, вернемся к Бетси. Я снял для нее квартиру в Крейнбрук Мэншенс. Купил ей машину. И буквально вчера оплатил ее счет за одежду. — Флэнч выложил на стол оплаченный счет. — Видит бог, мне ее будет не хватать. С ней было совсем неплохо...

Тёрли нажал кнопку звонка и, когда в кабинет вошел констебль, обратился к нему со словами:

— Это мистер Флэнч. Вместе с Ролингсом отведите его в морг для опознания убитой. А потом, мистер Флэнч, вам придется вернуться ко мне.

Когда через некоторое время Ролингс снова появился в кабинете инспектора, он был один.

— Флэнч подтвердил, что это Бетси Тротвуд. У него нет никаких сомнений.

— А где он сам? — рявкнул Тёрли.

— В баре напротив. После опознания решил слегка взбодрить себя, прежде чем продолжить разговор с вами.

Действительно, после пары рюмок бренди Сэмюэль Флэнч вернулся в полицейский участок и был готов нести свой крест до конца. Теперь его мысли сосредоточились на жене.

— Инспектор, вы, конечно, считаете, что я обманывал ее. Но это как посмотреть. Она у меня инвалид, и я не хотел, чтобы она знала о моей девочке. Я пришел к вам добровольно, избавил вас от лишних хлопот. Надеюсь, наша договоренность останется в силе?

Тёрли подтвердил, что не собирается бежать к миссис Флэнч с разоблачением ее мужа, и за-

дал обычные в таких случаях вопросы, на которые Флэнч отвечал весьма охотно.

— Последний раз я видел Бетси три дня назад. Мы с ней немного повздорили, поэтому так долго не встречались.

— Из-за чего вы повздорили?

— Не сбивайте меня, инспектор. Разрешите рассказать все по порядку, — Флэнч открыл свой дипломат и достал какой-то журнал. — Вот, посмотрите. Сегодня утром я забежал в Крейнбрук Мэншенс и прихватил его с собой. Думал, он вам пригодится.

Тёрли пролистал журнал и на одной из полос увидел фотографию симпатичной девушки в нижнем белье фирмы «Титания».

— Это Бетси. Неплохо выглядит, правда?

Не смотрите, что она так одета. Это всего лишь работа, и ничего больше.

— Вы так и не сказали, почему поссорились, — напомнил Тёрли.

— Как раз это я и собираюсь сделать.

Одно дело, когда она позировала в нижнем белье для журнала, и совсем другое — когда взяла себе парочку таких комплектов. Мне показалось это неприличным, и мы поругались. Потом я решил, что вел себя, как старый зануда, и оплатил счет за них. Вчера я собирался отдать его и пришел на квартиру, но она там не появилась. Я напрасно прождал ее с шести до одиннадцати вечера. А сегодня утром «моррис» в гараже так и не появился.

— Вы считаете, что Бетси сама уехала на нем?

— А кто же еще? — пожал плечами Флэнч. — Правда, она могла одолжить его подруге. Та время от времени пользуется машиной.

— Кто ее подруга?

— Вы не поверите, инспектор. Высший класс! — Флэнч закатыл глаза. — Настоящая леди. Жена известного адвоката. Не в моих правилах сплетничать, но мой долг оказывать посильную помощь полиции. К тому же, вы все равно узнаете, — он перешел на шепот, — это миссис Кинсард, жена известного адвоката. Бетси звала ее просто Барбарой. Как они подружились, ума не приложу.

Зато Тёрли сразу все понял: эта женщина вела двойную жизнь, и в каждой из них говорила о другом своем «я», как о подруге.

— Mister Флэнч, Бетси сама вам рассказала про Барбару?

— Да, но я не поверил. Откуда у нее могла взяться такая подруга? Потом однажды она показала мне в газете раздел светской хроники. «Вот смотри, Сэм, разве мы с Барбарой не похожи? Нас все принимают за сестер».

— Они в самом деле похожи?

— Не так, чтобы очень. Вот, посмотрите сами.

Флэнч вытащил из дипломата номер «Иллюстрированных лондонских новостей» и протянул его Тёрли. На фотографии, снятой со вспышкой, были изображены женщина в мехах и стоящий рядом с ней мужчина в смокинге. Под фотографией подпись: «Мистер и миссис Кинсард среди приглашенных во вновь открывшийся театр «Космополитен».

Тёрли сравнил две фотографии — эту и с рекламы нижнего белья — и пробормотал себе под нос:

— Действительно, похожи.

— Меня тогда интересовал ее муж, — продолжал Флэнч. — Железнодорожные компании выставили нам иск, и мы надеялись на благополучный исход дела, но после выступления Кинсарда в суде — он был на их стороне, — наши надежды рухнули.

— Скажите, мистер Флэнч, как вы думаете, Тротвуд — это настоящая фамилия вашей девушки? — спросил Тёрли.

— Я никогда этим не интересовался, — пожав плечами, ответил Флэнч. — Какая мне разница?

— А если я вам скажу, что Бетси Тротвуд и Барбара Кинсард — одна и та же девушка?

— Не порите чушь, инспектор, — раскатило рассмеялся Флэнч. — Посмотрите на фотографию. При желании их можно принять за сестер, но чтобы это была одна и та же девушка — увольте меня. Во-первых, стиль. Вы можете себе представить миссис Кинсард в нижнем белье в фотостудии?

Тёрли даже самому себе не смог ответить однозначно.

— Mister Флэнч, из вечерних газет вы узнаете, что мистер Кинсард признал в покойной свою жену.

— Что?! — воскликнул оторопевший Флэнч и, немного подумав, добавил: — Ну и пусть с ней останется. А мне лучше забыть про мою бедную крошку. Таким образом, я в этой истории не замешан.

— Вы можете хотя бы допустить, что Бетси Тротвуд и Барбара Кинсард — одна и та же женщина, которая вела двойную жизнь?

— Я пришел сюда добровольно, — напомнил Флэнч. — Хотел вам помочь. А теперь вижу, вам больше моего известно. Я в этой истории не замешан, — упрямо повторил он, — и не хочу принимать в ней участия.

— Ошибаетесь! — рявкнул Тёрли. — Мне наплевать, с кем она жила, если только это не поможет отыскать убийцу. Когда я высказал предположение, что Бетси Тротвуд, возможно, жена Артура Кинсарда, вы рассмеялись мне в лицо, а потом согласились с этим предположением. Почему вы сначала решили, что я порол чушь?

— Извините, инспектор, — смущенно проговорил Флэнч. — Чушь порол я. Когда джентльмен говорит, что это его жена, разве я стану перечить? Какой смысл гнать волну и говорить обратное?

— Бетси Тротвуд была профессиональной моделью?

— Не совсем. Ее услугами пользовалась только фирма «Титания», и то не часто. Мне кажется, она получала процент от продажи картин. Или, по крайней мере, пыталась. Я как-то видел целую кучу картин в «моррисе». Бетси сказала, что хотела помочь Барбаре продать их или выставить где-то. Не помню точно. У нее никогда не было денег, и она обходилась мне недешево. Я прекрасно понимал, что она собой представляет, но не знал, что она и откуда. Мы встречались главным образом в съемной квартирке. Иногда обедали вместе в городе. Еще реже выезжали на природу. Но она была забавной.

Допрос на этом завершился, и Тёрли вызвал к себе Ролингса.

— Здесь фото Бетси Тротвуд, — сказал он, передавая ему журнал. — Свяжись с «Титанией» и выясни о ней все, что сможешь. Потом поезжай в редакцию «Иллюстрированных лондонских новостей» и возьми оригинал снимка Кинсардов. После этого поезжай в гараж и займись «моррисом».

— Ясно, сэр.

— Веди себя дипломатично. Может оказаться, что Барбара Кинсард и Бетси Тротвуд — одно и то же лицо. Но не исключено, что это две разные девушки.

— И тогда либо Кинсард, либо Флэнч дали ложные показания.

— Необязательно. Один из них мог просто ошибиться. Если же нет, то у нас две девушки, которые не только похожи друг на друга, но имеют и одинаковые шрамы. К тому же лицо покойной было повреждено, и над ним поработал доктор. Поэтому не стоит удивляться, что Кинсард признал в похожей девушке свою жену, настолько он был взволнован. Придется на всякий случай вызвать миссис Тремман для опознания.

4

Артур Кинсард жил в доме, построенном его прадедушкой. Это был типичный особняк Викторианской эпохи, в пристройке которого находилась конюшня для трех лошадей и двух экипажей и жилье для кучера с семьей. Но экипажи с лошадьми ушли в прошлое, и конюшня стала гаражом. Вместе с кучером исчез садовник, и тропинки в саду, которые некогда вели на теннисный корт и лужайку для игры в крикет, заросли сорной травой.

Вернувшись из полицейского участка, Кинсард поставил машину в гараж и направился в дом, где его ждала теща.

Миссис Тремман выглядела моложе своих пятидесяти лет, и в волосах у нее не было ни одной сединки. Одета всегда со вкусом, она отличалась безукоризненной грацией. Кинсард считал свою тещу милой и привлекательной, но даже не подозревал, что она вообразила, будто нравится ему как женщина.

Он вошел в гостиную, и миссис Тремман буквально впилась в него глазами. Застывшее, словно маска, лицо Кинсарда сказало ей обо всем, и она тихо проговорила:

— Барбара умерла?

Кинсард взял ее за руку, такую же тонкую, как у Барбары.

— Не буду начинать издалека. Вы не из тех женщин. Она убита.

И он во всех подробностях, чтобы избежать лишних вопросов, рассказал о своем визите в полицейский участок.

— Совсем как в том ужасном деле Гибберна, — выслушав его, прошептала миссис Тремман. — Они должны запретить публикацию подобных отчетов из зала суда. Скажи честно, Артур, ты ведь никогда не был особенно близок с бедной девочкой, не так ли?

— Вы правы, Маргарет. Наш брак трудно назвать счастливым.

— Бедный мальчик. Я всегда знала об этом и была признательна тебе за верность Барбаре.

Миссис Тремман так и не дождалась от него слов, какой замечательной тещей для него и матерью для Барбары она была. Вздохнув, она грациозно поплакала и предалась воспоминаниям, которые прервал возглас Кинсарда, бросившего взгляд в окно.

— К нам подъехала машина. Кажется, это полиция.

— Если они приехали увидеть меня, то скажи им, что я не валяюсь в истерике, — попросила миссис Тремман.

— Вы мужественная женщина, Маргарет. Я всегда знал об этом, — с этими словами Кинсард покинул гостиную и отправился встречать полицейских.

Не успела миссис Тремман поправить прическу, как он вернулся в гостиную.

— Маргарет, мне чертовски неприятно, но полиция хочет, чтобы вы тоже опознали Барбару.

— Не огорчайся, дорогой. Я все равно хотела увидеть ее.

— Все гораздо хуже, чем вы думаете. Я хочу вас подготовить. Лицо у Барбары сильно повреждено. Это может вас потрясти.

— Артур, ты недавно назвал меня мужественной женщиной, — грустно улыбнулась миссис Тремман. — Это не совсем так, но я способна контролировать себя. Обещаю, истерик не будет.

— Тогда, Маргарет, я должен вам рассказать то, о чем вы раньше не знали. Помните, как в первый год после нашей свадьбы вы подарили Барбаре на день рождения прекрасный набор ножиц в футляре из крокодиловой кожи?

— Конечно.

— Когда мы поехали отдыхать в Девоншир, она взяла его с собой.

— Зачем он ей там понадобился?

— Если б я знал! В гостинице она случайно проткнула себе ножницами кожу. К счастью, рядом оказался доктор и наложил ей пару швов.

— Почему я ничего об этом не знала?

— Барбара не хотела вас огорчать, ведь это был ваш подарок. А существует примета: подаренные ножницы или нож приносят несчастье.

— Какая чепуха! Она прекрасно знала, что я лишена предрассудков.

— Дело в том, что на теле остался небольшой шрам, и, если полиция спросит об особых приметах, вы должны знать об этом. Иначе... — и Кинсард замолчал.

— Что иначе? — переспросила миссис Тремман.

— Иначе, Маргарет, у вас на глазах они будут изучать каждый сантиметр ее тела и буквально вывернут вашу душу наизнанку.

— Дорогой Артур, как ты заботлив. Я все поняла. Ты поедешь со мной?

— Нет. Думаю, мне лучше остаться дома.

Я потом заберу вас из участка, а пока разберу картины в машине и занесу их в дом.

Миссис Тремман степенно вышла из гостиной, но очень быстро вернулась.

— Они еще не готовы ехать, — объяснила она. — Молодой полицейский поднялся к миссис Хэнсон. Что ему от нее надо?

Кинсард пожал плечами.

— Полиция всегда проверяет каждое заявление, сделанное свидетелем. Например, тот же шрам. Если вы скажете, что услышали о нем от меня, полиция будет вынуждена возобновить допрос, а потом уже все перепроверить у вас.

— Ты преувеличиваешь, Артур, — успокоила его миссис Тремман.

Через несколько минут в гостиную вошел Ролингс, пригласил миссис Тремман спуститься к машине, и они вскоре уехали.

Когда вечером Кинсард собрался поехать за ней в полицейский участок, по дороге к гаражу его остановила миссис Хэнсон.

— Миссис Тремман собирается сегодня остаться у нас? — спросила она с плохо скрываемым раздражением.

— Конечно, нет. Она уедет домой после ланча. Приготовьте нам что-нибудь.

— Да, сэр, — и, понизив голос, кухарка спросила: — Его поймали?

— Нет еще. Но уверены, что поймают.

Во всяком случае, уже нашли хозяина машины. Некую мисс Бетси Тротвуд. Я с ней не знаком, но думаю, она бывала у нас в мое отсутствие. Вы ничего о ней не знаете?

— Я никогда не видела мисс Тротвуд, но миссис Кинсард часто упоминала это имя. Полицейский расспрашивал меня. О!

— Что-нибудь вспомнили, миссис Хэнсон?

— Да. Позавчера с миссис Кинсард мы перетаскивали картины, что лежат у вас в машине, и миссис Кинсард сказала: «Пока не забыла, надо позвонить Бетси и напомнить о «Медузе» Джорджа». Кажется, именно так она ее назвала. Когда я вернулась в холл, то услышала, как они разговаривают по телефону. Миссис Кинсард говорила: «Тебе лучше привезти «Медузу» сюда, чтобы все картины отправить вместе».

— Если полиция будет допрашивать вас, наверное, есть смысл рассказать ей об этом разговоре, — заметил Кинсард. — А после ланча, когда миссис Тремман уедет, помогите мне, пожалуйста, перенести картины в дом. Я пока сложу их в гараже. Мне надо спешить, миссис Тремман ждет меня в полицейском участке.

5

По дороге из полицейского участка они не обмолвились ни словом, и миссис Тремман была весьма озадачена поведением Кинсарда. После ланча она не проявила никакого желания уехать домой, и они прошли в гостиную.

— Артур, если постоянно оставаться наедине со своими мыслями, можно и закомплексовать, — заметила миссис Тремман. — Разве ты не хочешь узнать, как все прошло в полиции?

— Хочу, если вы в состоянии говорить об этом, — ответил Кинсард.

Миссис Тремман откинулась на спинку кресла и провела рукой по волосам.

— Они вели себя вполне прилично, если не считать пару нетактичных вопросов, и я рада, что ты предупредил меня о шраме. Слава богу, все позади.

— Вовсе нет. Если они не найдут убийцу в ближайшее время, то будут вынуждены проследить все передвижения Барбары за последние бог знает сколько дней. А это значит, что допросы меня и вас продолжатся до бесконечности.

— Я этого не боюсь. Они спросили меня, знаю ли я Бетси Тротвуд, и я чуть было не рассмеялась им в лицо.

— Но она действительно существует!

— Артур, ты хоть раз в жизни видел эту Бетси?

— Лично — нет.



— Слышал ее голос? Видел письма от нее? Знаешь людей, которые с ней знакомы?

— Нет, но это не имеет значения.

— Глубоко заблуждаешься. В детстве Барбара никогда не признавалась в своих проказах и сваливала все на «Бетси». Это «Бетси» теряла и ломала игрушки, но никогда не Барбара. «Бетси» была для нее воображаемой проекцией ее собственно «я».

— Только у нынешней Бетси есть собственный «моррис», который одалживала Барбара, — возразил Артур. — Он не раз стоял у нас в гараже и зарегистрирован на имя Бетси Тротвуд. Именно в этой машине нашли Барбару. Кроме того, и миссис Хэнсон уверяет, что слышала, как Барбара говорила по телефону с некой Бетси. Вы на ложном пути, дорогая Маргарет. Я ни разу не видел Бетси Тротвуд, но могу показать вам ее фотографию, — он подошел к журнальному столику, взял дамский журнал и показал его миссис Тремман.

— «Титания!» — воскликнула она. — Я сама ношу белье этой фирмы. Артур, эта девушка на фотографиях — модель?

— Это Бетси Тротвуд.

Маргарет внимательно вгляделась в фотографию и громко рассмеялась.

— Мой мальчик, это доказательство того, что я была права.

Кинсард озадаченно уставился на нее.

— Если внимательно помотришь на снимок, то увидишь, что девушка удивительно похожа на Барбару. Разве что нос не вполне такой, губы чутьточку полноваты, и у волос красноватый оттенок. Но это может быть ретушь. И потом, ты ведь знаешь, что Барбара подкрашивала волосы. Я допускаю, что это может быть другая девушка, но ни секунды не сомневаюсь, что это никакая не Бетси. Тем более не Бетси Тротвуд, подруга нашей Барбары. Я уверена, что она могла увидеть эту фотографию в журнале и все остальное придумать.

Кинсард поднялся и нервно зашагал по комнате.

— Если вы помните, Маргарет, на имя Бетси Тротвуд зарегистрирована машина. Впрочем, что толку спорить. Во всем разберется полиция.

— И убедится, что Бетси Тротвуд не что иное, как выдумка Барбары. Если позволишь, Артур, я скажу тебе кое-что, возможно, не очень для тебя приятное.

— Ваяйте.

— Ты не хочешь согласиться с тем, что Бетси Тротвуд — плод фантазии твоей жены, поскольку это бросает тень на психическое здоровье Барбары. А между тем ее отец — и это стоило мне многих нервов — был известен своей эксцентричностью.

«Чего стоит его вздорное завещание, лишившее меня главенства и авторитета в глазах дочери.

Он считал, что именно Барбара в конечном счете получит двойной доход. Как он ошибся!» — подумала про себя миссис Тремман.

— Черт возьми! — воскликнул Кинсард.

— Я не хотела тебя обидеть, Артур, — миссис Тремман положила свою ладонь на его руку.

— Я вовсе не обижен, Маргарет. Сам одно время думал, что Барбара не вполне нормальный человек, но два года назад убедился, что это не так.

— Каким образом?

— Ее тщательно обследовали, — после эффектной паузы, во время которой миссис Тремман сидела с ошеломленным видом, он продолжил: — Она рассказывала вам о леди Мэнтон и механической мышке?

— Я не знала, что вы знакомы с Мэнтонами.

— Теперь уже нет. Ваш брат любезно позначкомил нас с ними. Они могли оказаться чрезвычайно полезными для меня, и мы пригласили их на коктейль. Барбара была в ударе: веселая, остроумная, красивая. Леди Мэнтон как раз сидела на вашем месте. Женщины болтали о мышках, и вдруг раздался крик. Кричала леди Мэнтон, а Барбара заливалась хохотом. Она незаметно завела механическую мышку и пустила ее бегать по комнате. Была еще парочка подобных случаев, поставивших меня в тупик. В первый год после нашей свадьбы она накупила этих модных игрушек-сюрпризов, которые в самый неподходящий момент хрюкали, пищали, брызгали водой и тому подобное. Иногда я срывался, и мы ссорились. Потом мирились, и все начиналось сначала. Наконец я решил обратиться за помощью к врачам. Помните, она как-то болела гриппом? Я уговорил нашего врача пригласить Уильяма Терви под видом своего ассистента. Он был у нас дважды, а потом подробно расспросил меня о Барбаре.

— Намекал на наследственность?

— Не совсем. Скорее на домашнее влияние. Сэр Терви сказал, что Барбара такой же нормальный человек, как он или я. Он объяснил, что в каждом взрослом человеке сохраняется несколько подростковых уровней. Именно поэтому взрослые люди часто слоняются возле школы, в которой учились, или вполне взрослые женщины тайком играют в куклы. От этого нет лекарства. Вот и Барбара — ей надо было просто объяснить, что она ставит себя в глупое положение перед другими. Я так и поступил, но она назвала меня сухарем. Я же сделал для себя вывод: не вводить ее в круг людей, с которыми меня связывают профессиональные интересы. Нам пришлось перестроить наши отношения, и с тех пор между нами началось отчуждение. Она поступила в Школу изящных искусств и завела себе новых друзей, в том числе Бетси Тротвуд.

— В том числе Бетси Тротвуд, — со снисходительной улыбкой повторила миссис Тремман. — Она прекратила подобные розыгрыши дома?

— Да. Но, как ни странно, мне стало их недоставать. С одной стороны, они действовали мне на нервы, с другой — свидетельствовали о том, что она довольна своей жизнью. Последний раз Барбара пыталась разыграть меня три месяца назад, и я снова сорвался.

— Я знаю. Барбара рассказывала, что, когда ты читал отчет о Гибберне, она вырядилась в твой парик и мантию... Хотя я мать Барбары, я никогда не закрывала глаза на ее недостатки... Право, понять не могу, как она позволила себе выйти на улицу в домашнем платье и тапочках?

— Еще одна загадка для полиции, — согласился Кинсард.

— По-моему, Барбару убили дома или в саду до прихода миссис Хэнсон.

— Возможно, вы правы. Подождем, что скажет полиция, — осторожно проговорил Кинсард.

6

Полиции удалось проследить передвижения «морриса». Никто не видел его ночью в тупике возле тюрьмы, включая констебля, дежурство которого заканчивалось в 8 часов утра. Он оставался у въезда в тупик до 7.45, а когда у здания тюрьмы начала собираться толпа, тут же направился к ней. Машину обнаружил сменивший его в 8.05 констебль Хэлдсон.

На очередном совещании в кабинете Тёрли собрались, помимо инспектора, сержанты Свилбис, Уолсенд и Ролингс.

— Начнем с тебя, — обратился Тёрли к последнему.

— Вчера вечером, сэр, машину забрали из гаража «Титроп» в 18.40. К этому моменту она накрутила 34326 миль.

— Они проверяют пробег у всех машин? — перебил его Тёрли.

— Нет. Только у тех, кто жалуется на резину фирмы «Титроп». С такой жалобой к ним обращалась мисс Тротвуд, и пару дней назад ей поставили новую резину. Теперь показания спидометра с ее машины записывают каждый раз при выезде из гаража и возвращении. Я выяснил у сержанта Хэлдсона показания, снятые со спидометра в тупике возле тюрьмы, и сравнил их с записью, сделанной в гараже на выезде. Разница составляет 7 миль. Я проверил по карте: расстояние от гаража до тюрьмы — 5 миль, до дома Кинсарда — 3 мили, и от него до тюрьмы — 4. По этим цифрам наиболее вероятный маршрут машины — от гаража до дома Кинсарда, и далее — до тюрьмы.

— Неплохо, Ролингс, — похвалил сержанта Тёрли. — Но это не доказательство. Тебе не сказали в гараже, как она была одета?

— Дежурный не обратил на это внимания. Запомнил только картину, которую она положила в машину.

Тёрли сделал запись в блокноте, и Ролингс продолжил:

— В Крейнбрук Мэншенс не было ни домашнего платья, ни тапочек, в которых предположительно миссис Кинсард вышла из дома. Но мы с Уолсендом обнаружили там туфли того же размера, что у миссис Кинсард, шубу из кролика, два ко-



стюма, два вечерних платья и нижнее белье, один комплект фирмы «Титания».

— По словам Флэнча, у нее было два таких комплекта. Второй, возможно, она надела на себя, — заметил Тёрли.

— Кстати, о «Титании». По моей просьбе служанка Кинсардов проводила меня в комнату хозяйки. У нее не было ничего фабричного производства, все белье ручной работы. Как сказала служанка, его шили специально для миссис Кинсард по эскизам художников. Классная работа.

— Это ничего не доказывает, — возразил Тёрли и обратился к Уолсенду: — Что у тебя?

— Сегодня не самый удачный день, сэр, — угрюмо проговорил Уолсенд, всегда отличавшийся мрачным взглядом на жизнь. — Не за что зацепиться. Мне не удалось найти даже клочка бума-

ги с ее почерком. Смотритель в Крейнбрук Мэншенс не видел ее больше недели. Он с женой живет в цокольном этаже. Их окна выходят на противоположную улицу, и поэтому он крайне редко видит жильцов дома.

Тёрли достал блокнот и прочитал вслух:

— Девушка со змеями вокруг головы.

— В Крейнбрук Мэншенс? — удивился Уолсенд.

Тёрли в ответ только шмыгнул носом.

— Шеф имеет в виду картину, — вмешался Свилби. — Я видел вчера такую в машине Кинсарда. Там было полно картин. Он свалил их в гараже, а потом вместе со служанкой перетащил в дом. Я насчитал восемь штук. Среди них была и девушка со змеями. Вообще-то, я занимался «моррисом». В бардачке были обычные дамские вещички: губная помада и тому подобное, а еще гранки выставочного каталога. Напротив семи названий стояли пометки «У миссис Кинсард».

— Покажи эти гранки, — попросил Тёрли и, бегло просмотрев их, ничего интересного для себя не обнаружил.

— Поищите «Медузу», сэр, — посоветовал ему Ролингс.

— Вот она! — воскликнул Тёрли после короткой паузы. — Действительно, «Медуза». Художник Джордж Пентон. Ролингс, постарайся без нажима выяснить у дежурного в гараже «Титроп», не ее ли он видел в руках мисс Тротвуд. Если да, то она, похоже, прямо из гаража поехала к Кинсардам. Продолжай, Свилби.

— Значит, о «моррисе». На полу валялся билет на дневной спектакль в «Парнасе», возможно, выпал из бардачка. Я связался с театральным агентством, и оказалось, что его по телефону заказал Сэмюэль Флэнч. Ему привезли на склад два билета приблизительно около четырех. Склад был уже закрыт, и он поджидал курьера на улице. Обычно агентство дает один билет на два места, но Флэнч заказал два отдельных билета.

— И он уверяет нас, что не видел вчера Бетси Тротвуд, — усмехнулся Тёрли.

— Кстати, сэр, я отправил нашего сотрудника на склад уточнить часы работы Флэнча.

— Отлично! Теперь нам, мальчики, есть над чем поработать, — удовлетворенно произнес Тёрли. — Начнем с установления личности покойной. Пока фотографии нас ни к чему не привели. Я отправил их экспертам, и они должны были ответить на вопрос: сколько девушек на снимках — одна или две. Одни считают, что это две девушки, другие считают, что одна. Один эксперт отметил разницу в зубах, и теперь нашему дантисту придется снять слепок с зубов покойной. Дальше — отпечатки. В доме миссис Кинсард нам не удалось их обнаружить. Накануне прихода полиции служанка устроила там генеральную уборку. В Крейн-

брук Мэншенс мы обнаружили два отпечатка, и они совпали с отпечатками покойной. Теперь будем действовать следующим образом: для тебя, Свилби, Барбара Кинсард и Бетси Тротвуд — одно и то же лицо. Значит, ты сосредоточишься на миссис Кинсард. Забудь про домашнее платье и тапочки. У нее могла быть одежда, о которой ничего не знала служанка. Для тебя крайний срок 6.40, когда она взяла машину из гаража. Ее могли убить через несколько минут после этого, но, возможно, она оставалась в живых еще в течение часа. Более точное время убийства медики не в состоянии определить. Ты, Уолсенд, будешь действовать так, словно это были две девушки. Твоя задача — отыскать Бетси Тротвуд, живой или мертвой. И помни: у Флэнча нет алиби. Что же касается Кинсарда, он явился домой около шести вечера, это подтверждает и служанка, а с семи вечера до полуночи находился в обществе миссис Тремман. Значит, с 6 до 7 вечера у него дырка в алиби.

— А что, если убийство в самом деле совершил какой-то маньяк? — предположил Свилби.

— Вряд ли. Слишком мало миль прошел «моррис» после выезда из гаража, — возразил Тёрли.

7

«Я выпутался из этой истории», — убеждал себя Флэнч, выйдя из полицейского участка и ловя такси.

В целом допрос прошел по его сценарию. Правда, до тех пор пока инспектор не сказал ему, что Кинсард признал в Бетси свою жену. Но, в конечном счете, какая ему разница, как ее зовут. Он еще раз мысленно прокрутил допрос и остался доволен собой. Оплаченный счет за нижнее белье, время появления на квартире в Крейнбрук Мэншенс — все совпадает с показаниями свидетелей, если вздумают его проверять.

Бетси он подцепил полтора года назад возле выставки в Челси. Для него стало сюрпризом, когда она согласилась перекусить с ним в «Пэллизе-данс». К своему удивлению, он обнаружил, что она почти не умела танцевать, и потому считала его превосходным танцором. Когда он впервые поцеловал ее, она была настолько смущена, что показалась ему примерной женой, волей случая сбившейся с пути истинного. Как правило, она пила только лимонад и лишь изредка позволяла себе выпить немного джина. Это случалось в те дни, когда Бетси чувствовала себя особенно подавленной. Но было в ней что-то такое, что заставляло его забыть про отдельные недостатки. Он понятия не имел, откуда она родом, но, судя по тому, как она пересыпала свою речь смесью кокни с шотландскими и ирландскими словечками, ей доводилось встречаться с разными людьми. Конеч-



но, Бетси была с чудинкой. А в последний раз простохватила через край: потребовала от него развестись с женой и жениться на ней!

— Куда вас на Ковент Гарден? — прервал его мысли таксист.

— Уже приехали, — ответил Флэнч, расплатился, вышел из такси и направился к своей конторе.

Обстановка здесь была весьма скромной — письменный стол, кресло, схема железнодорожных путей и доска с приколотыми телеграммами на стене не давали истинного представления о положении дел в его фирме.

Вдруг на глаза Флэнчу попался конверт, лежащий под пресс-папье. Он уставился на него, не в силах вспомнить, что это такое, затем взял конверт, на котором стоял штамп театрального агентства, и открыл его. В нем оказался билет на спектакль в «Парнасе». Ну, конечно! Ведь они с Бетси решили на время оставить все по-прежнему, до тех пор пока он не уладит развод и не женится на ней. Второй билет он отдал ей, договорившись, что они встретятся в театре, потому что у него в субботу будет много работы.

Флэнч поднес к конверту зажженную спичку. В его планы не входило давать лишний повод полиции для ненужных расспросов.

Когда он уже собирался пойти домой, в контору неожиданно явился полицейский.

Флэнч поднес к конверту зажженную спичку. В его планы не входило давать лишний повод полиции для ненужных расспросов. Когда он уже собирался пойти домой, в контору неожиданно явился полицейский

— Мистер Флэнч? С вашего позволения, я займу у вас немного времени. Насколько я понимаю, вы на работу приходите рано?

— Сегодня я пришел в половине седьмого, — ответил Флэнч. — На полчаса позже обычного. Зажигание барахлило. Сейчас им занимается механик. А по вторникам и четвергам я выхожу из дома еще раньше, около трех утра.

— Чем вы занимались сегодня между 7:30 и 8:30 утра?

— Так сразу и не вспомнишь, — напряженно ответил Флэнч. — Был в конторе, потом позавтракал в кафе на углу. Я там постоянный клиент. Вот, кажется, и все.

— Спасибо, мистер Флэнч, — сказал полицейский. — И до свидания.

«Неужели полиция не может отвязаться от меня? Эти вопросы действуют на нервы», — раздраженно подумал Флэнч.

В три часа он отправился в клуб, где за чаем болтал с приятелем до тех пор, пока не принесли газеты. Они пестрели заголовками: «Личность жертвы маньяка установлена», «Жена известного адвоката», «Исчезновение таинственной девушки». Две газеты напечатали фотографии Кинсарда с женой, а в «Эхо» убрали Кинсарда, оставив только его жену.

Флэнча заинтересовала заметка о «таинственной девушке».

«Полиция предпринимает отчаянные попытки найти девушку, известную под именем Бетси Тротвуд (снимок на оборотной стороне), которая поразительно похожа на убитую женщину. Предполагается, что она может дать чрезвычайно ценную информацию для раскрытия преступления. Мисс Тротвуд не появляется у себя в квартире в Крейнбрук Мэншенс, и все попытки найти ее пока не увенчались успехом».

Он перевернул страницу и увидел фотографию Бетси, «любезно предоставленную фирмой «Титания», и невольно поморщился при виде беля, оскорблявшего его чопорный вкус.

Все газеты сходились во мнении, что убийство совершил маньяк, а «Эхо» не упустило из виду «весьма примечательный факт», что машина с трупом была брошена возле тюрьмы в тот день и час, когда «справедливое возмездие настигло Гибберна».

Итак, они ищут Бетси. Теперь без конца будут допрашивать его, пока во всем не разберутся.

Его мысли вернулись к Луи, и ему стало жаль ее. Связь с Бетси никоим образом не затронула его чувства к ней. Прошло почти десять лет, как у его жены парализованы ноги, и передвигается она по дому в инвалидной коляске. И все по его вине.

Они попали в аварию, когда в них врезался пьяный водитель. Хотя невиновность Флэнча была признана в суде, сам он прекрасно понимал, что смог бы избежать столкновения, не пропусти пару рюмок во время последней остановки.

Флэнч отделался шрамом, а Луи на всю жизнь осталась калекой. Никогда и ни в чем она не упрекала его и была по-своему вознаграждена предупредительным к ней отношением, за что и считала Флэнча безупречным мужем.

— У вас все в порядке с зажиганием, мистер Флэнч, — сказал механик в гараже, когда он пришел забрать машину. — Извините, но мне придется взять с вас пять шиллингов за осмотр машины.

— Ничего, приятель, — ответил Флэнч, доставая бумажник.

Из гаража он сразу поехал домой.

У него был прекрасный дом с ухоженным садом на окраине Лондона. Флэнч относился

к тем людям, для которых не составляет труда найти горничную или садовника. Довольно скоро они становились членами его семьи. Он с ними обедал, ссорился и мирился, подтрунивал над ними.

— О, наконец-то, Сэм! — воскликнула служанка Эмма, увидев его. — Луи ждет вас уже больше часа в маленькой комнате.

Это был плохой знак. В комнате едва умещались два кресла — для него и для хозяйки, но зато там никто не мог их подслушать.

— Извини, что так поздно, — Флэнч поцеловал Луи в щеку. — Чем порадуешь меня, голубка?

У нее на коленях лежал номер «Эхо» с замет-

— Ты о чем?

Луи показала на заметку в газете и внимательно посмотрела на него. Сердце у Флэнча бешено заколотилось, кровь прилила к лицу. Он достал сигарету, нервно поднес ее ко рту, но так и не закурил.

— Ты говоришь об этом маньяке? Какое нам с тобой до него дело, дорогая?

Луи отвернулась к окну и тихо заговорила:

— Мы понимаем друг друга без слов, поэтому мне трудно начать... Ты всегда был внимателен ко мне. О таком муже любая женщина может только мечтать. Я готова отдать за тебя все что угодно... Хоть свою жизнь. Лишь бы это спасло тебя.

— О чем ты говоришь, Луи?! — взорвался Флэнч.

— Скажи одно: ты убил ее?

— Как такое могло прийти тебе в голову? — натужно рассмеялся Флэнч.

Луи пристально посмотрела на него, и он понял, что ему не поверили.

— Вспомни, что ты говорил о Гибберне. Ты назвал его кроликом, который потерял голову от страха. «У него был прекрасный план, и он все отлично исполнил. Только трусость погубила его». Сэм, это твои слова. А теперь в газетах пишут, что новое убийство как две капли воды похоже на убийство, совершенное Гибберном.

На этот раз Флэнч все же раскурил сигарету и постарался взять себя в руки.

— Так говорили многие, Луи. «Будь я на его месте...» и так далее. Это своего рода интеллектуальная игра, — мягко возразил он. — И ты сама не меньше меня рассуждала об этом убийстве.

Луи отвела взгляд в сторону, и в комнате повисло неловкое молчание.

— Что еще, дорогая? — не выдержав, нарушил его Флэнч.

— Я тебе не все сказала, Сэм, — и Луи смущенно посмотрела на него.

— Я знаю про мисс Тротвуд и знаю, что она была твоей любовницей. Полтора года... Я ни в чем тебя не виню. Мужчина есть мужчина. Он не может противиться своей плоти, ему нужна женщина. Я знала, что рано или поздно это произойдет, и была к этому готова.

Флэнч безвольно опустил руки на колени и тихо проговорил:

— Прости меня. Но кто тебе рассказал о Бетси?

— Никто. Она была здесь на прошлой неделе.

— Бог мой! — воскликнул он и уронил сигарету на пол.

— Она собралась за тебя замуж, Сэм, потому что ждет от тебя ребенка. Но ты сказал ей, что я не дам тебе развода. Это неправда! Ты ведь знаешь, что я тебе ни в чем не откажу.

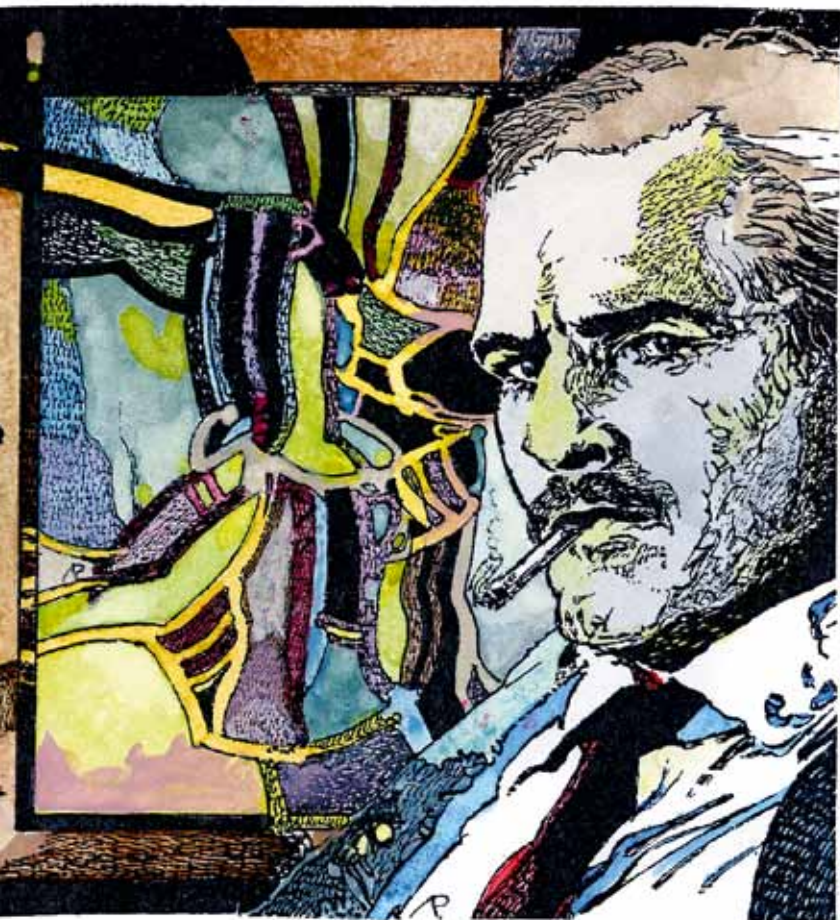

кой о расследовании убийства миссис Кинсард. Хрупкая и мягкая, Луи испытывала поразительный интерес к криминальным историям, но сейчас была чем-то подавлена и не ответила на его вопрос.

— Что-нибудь случилось, Луи? — Флэнч старался держаться как можно непринужденнее.

— Я не представляю себе, как из этого можно выпутаться, — задумчиво произнесла она.

— Насчет ребенка все блеф, — буркнул он.
 — Я думаю, Сэм, она верила в то, что говорила, — возразила Луи. — И она мне очень понравилась. Чудесная девушка с хорошими манерами, и образованная к тому же. Мне было ужасно жаль ее.

— Да, мы, конечно, говорили о браке... Она его добивалась. А я просто тянул время, чтобы расставание оказалось не слишком болезненным. В конце концов, она ведь сама от меня сбежала. Прочти газету. Полиция разыскивает ее, потому что она похожа на свою подругу.

— Миссис Тротвуд рассказала о том, чего ты не знал. Она была замужем за человеком, который занимает видное место в обществе, но который ее не любил. Она тоже его не любила и была уверена, что он даст ей развод.

— Теперь это не имеет никакого значения. Она исчезла.

— Тебе не кажется странным, что она исчезла после того, как я убедила ее, что дам тебе развод?

— Не вижу здесь ничего странного, — запротестовал Флэнч. — Она испугалась своего блефа и решила скрыться. Ну и прекрасно. Это был для меня хороший урок, и теперь с девушками покончено навсегда, — он не мог так просто уйти, не сделав еще одной попытки оправдаться. — Если убитая девушка — миссис Кинсард, она не может быть Бетси. Я сам слышал, как Бетси звонила своей подруге миссис Кинсард. Разве кто-нибудь станет звонить самому себе?

Луи ничего не ответила, и он понял, что ему снова не поверили.

8

Маргарет Тремман жила в симпатичном коттедже в престижном районе Лондона. Вернувшись домой, она принялась за уборку. Эта работа ее немного успокоила, и к ней снова вернулось хорошее настроение. Как-никак, ее доход с гибелью дочери увеличился вдвое.

Эгоистка до мозга костей, Маргарет ни на секунду не допускала мысли, что смерть Барбары может омрачить ее жизнь. Уже не первый раз она задумывалась над возможностью повторного брака или, на худой конец, доверительной дружбы, не исключавшей мгновений взаимной страсти.

Миссис Тремман начала готовиться к ужину, когда в ее квартире появился неожиданный гость — инспектор Тёрли. Он был совсем не в ее вкусе, но, тем не менее, она не могла не признать за внешней грубостью натуру достаточно тонкую и отзывчивую. Маргарет провела его в гостиную и предложила кофе.

За чашкой кофе инспектор заметил, что женская одежда для сотрудников Скотланд-Ярда всег-

да была камнем преткновения, — имея в виду показания служанки Кинсардов, — и миссис Тремман охотно развила эту тему.

— Как я уже говорила мистеру Кинсарду, я абсолютно убеждена, что Барбару убили у нее в доме или, по крайней мере, в саду. В таких джунглях может произойти все что угодно.

— Когда, по-вашему, это могло случиться?

— Конечно, после того, как Артур отправился к себе в контору, и до прихода миссис Хэнсон в десять утра.

— Исключено! Врач однозначно заявил, что смерть наступила в начале вечера. Скажите, вы допускаете, что ваша дочь могла вести двойную жизнь?

— Я еще в полицейском участке привела свои доводы, инспектор. Добавить мне нечего. Но, конечно, я могу ошибаться.

— Видите ли, мы установили, что женщина, известная под именем Бетси Тротвуд, вчера вечером, около семи, села в ту самую машину, в которой потом обнаружили вашу дочь, и выехала из гаража в центр Лондона. Как вы это объясните?

Отвисшая челюсть миссис Тремман вряд ли служила ей украшением, и потребовалось время, чтобы она окончательно оправилась.

— Около семи, вы сказали... — задумчиво проговорила она. — Дайте-ка вспомнить. Вчера я приехала к мистеру Кинсарду поездом, который отходит отсюда в 6.15. В Сент-Джонс Вуд он прибыл по расписанию, в 6.50. Там мне повезло с такси — я его сразу поймала, что в наше время большая редкость, — и в семь часов была уже с Артуром, то есть с мистером Кинсардом.

— Зачем вы мне это рассказали? — с наивным видом спросил Тёрли.

— Просто так, — пожалв плечами, ответила миссис Тремман.

Наступила пауза. У Тёрли был большой опыт подобных бесед, и он, ничем не обнаруживая интереса, терпеливо ждал, что она скажет дальше.

— Артур открыл дверь и заплатил за такси, — снова заговорила миссис Тремман. — В прихожей он сказал, что Барбары до сих пор нет дома. Он был явно озабочен, но не хотел подавать виду и все время говорил о предстоящем ужине. И это Артур, который никогда не видит, что у него в тарелке! Тогда я еще не волновалась за Барбару. Как-никак, я лучше его знаю свою дочь. Она часто забывала о том, что приглашены гости. Поэтому я не очень удивилась, когда он сказал, что ему послышалось, будто Барбара вернулась.

— А вы не слышали, как она пришла, миссис Тремман?

— Не уверена. К тому же я не прислушивалась к каждому шороху, как он. «Кажется, ворота заскрипели в гараже», — сказал Артур и вышел. Он

вернулся не сразу, и я решила, что они поскандалили в гараже.

— Вам долго пришлось ждать мистера Кинсарда?

— Минут двадцать.

— У вас не было желания самой сходить в гараж и посмотреть, что там происходит?

— Больше всего я боюсь прослыть тещей, какими их обычно показывают в сериалах... Когда Артур вернулся, разочарованный и весь в грязи, мне стало жаль его. Я отправила его умыться, — увидев недоумение на лице инспектора, миссис Тремман пояснила: — Увидев, что ворота в гараже закрыты, Артур решил выяснить, почему они заскрипели. Ему показалось, что в саду кто-то прячется. Стоит ли удивляться этому? Ведь мальчик — сплошной комок нервов. Вернувшись в дом, он попросил меня обзвонить все больницы.

— А чем он сам занимался в это время?

— Боюсь, что ничем, разве что с потерянным видом слонялся по дому.

— Сколько больниц вам удалось обзвонить?

— Правительство Ее Величества предлагает вам еще одну кружку пива, — великодушно проговорил Тёрли и, когда перед ними поставили две кружки, спросил: — Можно взглянуть на вашу картину?

— Я не считала, — рассеянно ответила миссис Тремман. — Потом все оставшееся время, пока он не отвез меня домой, мы просто действовали друг другу на нервы. Чтобы вы могли понять, в каком состоянии находился Артур, я должна сказать, что он взял с меня обещание непременно позвонить ему из дома без четверти час — к этому времени он рассчитывал вернуться обратно. И это при том, что до Сент-Джонс Вуда всего лишь шесть миль.

— Вы позвонили ему?

— Да, но он не снял трубку. Потом я позвонила ему в час ночи, и он сказал, что новостей нет. Артур чувствовал себя таким одиноким и долго рассказывал, как у него сломалась машина и ему пришлось бросить ее на полдороге к дому. Ему явно не хотелось оставаться наедине со своими мыслями.

«Или просто хотелось обеспечить себе алиби, — подумал Тёрли. — Только для алиби эта история никуда не годится: «моррис» мог приехать к Кинсардам в семь вечера, и Кинсард вполне мог совершить убийство, пока миссис Тремман находилась в гостиной. У него нет никаких доказательств, что от нее он направился прямо домой...»

Вежливо попрощавшись с миссис Тремман, инспектор решил поехать к Кинсарду.

— Я хочу осмотреть ваш гараж, мистер Кинсард, — сказал он. — По словам миссис Тремман, вам показалось, что кто-то пытался открыть ворота в семь вечера. Что все-таки произошло?

— Не знаю, — ответил Кинсард, провожая Тёрли к гаражу. — Я услышал скрип и подумал, что могла вернуться Барбара, снова одолжив «моррис» у подруги. — Он взялся за ручку двери, и она со скрипом отворилась.

— Действительно, громко скрипит! — воскликнул Тёрли.

— Она также скрипит, когда ее закрывают. В гараже никого не было, и я на всякий случай оболазил весь сад. Потом вернулся сюда и увидел то же самое, что вы видите сейчас.

В большом и неопрятном гараже могло уместиться не меньше шести машин. «Крайслер» стоял почти посередине, а на полу было множество следов от шин и подтеков масла, словно Кинсард каждый раз ставил машину на новое место. В дальнем углу была приставлена к стене металлическая стремянка.

— Вы залезали на чердак? — спросил Тёрли.

— Нет. Последний раз я там был в детстве. Думаю, туда давно уже никто не лазил. Если вздумаете забраться наверх, не гарантирую, что ступеньки выдержат.

— Но я все же рискну.

Пол на чердаке покрывал толстый ровный слой пыли. Кинсард оказался прав: сюда давно никто не поднимался. Спустившись вниз, Тёрли стряхнул пыль с ладоней и увидел то, чего не заметил раньше — пятно по другую сторону «крайслера». Склонившись и внимательно осмотрев его, он произнес:

— Здесь пол недавно оттирали щеткой.

— В самом деле, похоже на то, — согласился Кинсард, подойдя к Тёрли.

— Как вы думаете, зачем?

— Понятия не имею. Мыть пол в гараже! Невероятно! Вам надо отряхнуть пыль и умыться, а то я буду чувствовать себя виноватым перед вами, — заметил Кинсард.

Они вернулись в дом. Когда Тёрли привел себя в порядок и прошел в гостиную, в прихожей раздался звонок. Кинсард открыл дверь и увидел на редкость красивого молодого человека в потертом костюме спортивного покроя и свободно завязанном галстуке.

— Полагаю, вы мистер Кинсард? — начал он. — А я — Джордж Пентон. Извините, сэр, что беспокою вас в такую минуту, но мне дали понять, что миссис Кинсард любезно согласилась предложить мою работу для выставки в галерее Рентул.

— Боюсь, теперь из этого ничего не выйдет, — ответил Кинсард. — Чем могу быть вам полезен?

— Я хотел бы получить свою картину обратно. Речь идет о «Медузе».

— Проходите. Отыщите ее среди остальных в прихожей сами, — любезно проговорил Кинсард и обратился к Тёрли: — Извините, инспектор, я сейчас вернусь, — и они с Пентоном направились в прихожую.

— Вот тебе на! — воскликнул художник. — Так этот парень — инспектор! Боже правый! Где у вас черный ход, сэр?

— Меня могут исключить из коллегии адвокатов, но я рискну дать вам совет: никогда не скрывайтесь от полиции, если не совершали преступления.

— Единственное, что хочет знать полиция, — вступил в разговор Тёрли, тоже входя в прихожую, — ваш адрес, мистер Пентон.

— Теобальд-роуд, — смущенно ответил Джордж.

— Вот и прекрасно. Я вас подброшу туда и по дороге устрою допрос третьей степени.

Разыскав среди картин «Медузу» и держа ее под мышкой, Пентон сел в полицейскую машину.

— От такой жары все в горле пересохло, — заметил Тёрли, как только они выехали на улицу. — Как насчет пива?

— Извините, я на мели.

— Не беда. Угощу вас на деньги налогоплательщиков.

Не желая расставаться с картиной, Пентон занес ее с собой в пивную, и они сразу оказались в центре внимания всех присутствующих. Тёрли поволок художника в дальний угол.

— Когда вы видели миссис Кинсард в последний раз?

— Я вообще никогда ее не видел. Просто одна девушка сказала мне, что миссис Кинсард имеет вес в художественных салонах...

— Девушка с рыжими волосами? — перебил его Тёрли.

Пентон с несчастным видом посмотрел на него.

— Вам уже все известно. Может, вы объясните, почему она так неожиданно исчезла?

— Начнем с того, что вы мне расскажете все о Бетси Тротвуд, и тогда станет ясно, чем я смогу вам помочь.

— Вы мне уже помогли. Предложили чудесное пиво. Значит, Бетси. Должен сразу сказать, что мне о ней почти ничего не известно. Она из тех девушек, которых, кажется, знаешь всю жизнь, а на самом деле не знаешь совсем. Бетси подцепила меня пару дней назад, когда я шел с «Медузой» по улице. «Дайте посмотреть», — воскликнула она, и, в конце концов, мы оказались в квартире, которую снимал для нее один типчик. Надо отдать должное: она кое-что понимала в живописи.

Тёрли терпеливо выслушал разглагольствования художника о том, как плохо современные девушки разбираются в искусстве.

— Бетси пообещала пропихнуть вашу работу? — спросил он в паузе.

— Что значит «пропихнуть»? Картина все-таки не зубная щетка. Хорошую картину достаточно просто выставить. Но для этого, действительно, нужна протекция.

— Бетси хотела устроить выставку ваших работ через миссис Кинсард?

— Вовсе нет! Все, что она смогла сделать через миссис Кинсард, так это занести меня в список участников выставки импрессионистов. Но я все равно ухватился за это предложение. Милая Бетси... Она начисто лишена деловой хватки. Вчера днем я увидел «Медузу» у нее в спальне и пришел в ужас. «Боже! — воскликнула она. — Ведь Барбара говорила мне про нее, а я снова забыла. Сегодня же вечером отвезу картину ей».

Мы вышли из дома и по дороге заскочили в «Красный лев» немного выпить. Я уговорил Бетси махнуть рукой на ее типчика и пообедать со мной после того, как она освободится от миссис Кинсард. Она не взяла меня с собой под смехотворным предлогом — дескать, у меня не слишком опрятный вид. Тогда я не мог понять, в чем дело, но теперь у меня есть своя теория.

— И какая же? — с любопытством спросил Тёрли.

— Начнем с фактов. Вам прекрасно известно, что Бетси не имеет никакого отношения к убийству миссис Кинсард. Она бы не стала связываться с моей картиной, если бы собиралась совершить преступление.

— Тогда почему она исчезла?

— Я просто уверен, что она по горло сыта своим типчиком и решила порвать с ним раз и навсегда. Потом она меня обязательно отыщет, тем более что знает мой адрес. Я это понял сегодня, но вчера мне было так плохо, что я просто напросто напился.

— Правительство Ее Величества предлагает вам еще одну кружку пива, — великодушно проговорил Тёрли и, когда перед ними поставили две кружки, спросил: — Можно взглянуть на вашу картину? — внимательно рассмотрев «Медузу», он проговорил: — Да... Над ней стоит поразмыслить. Пожалуй, прихватчу картину с собой. Жаль, что правительство не отпускает нам деньги на покупку картин, но уверен, что за ее аренду мы можем заплатить небольшую сумму. Если вы готовы принять один фунт, я к вашим услугам.

— До сегодняшнего дня у меня было совершенно неверное представление о полиции, — глупокомысленно изрек Пентон. ■

Продолжение следует

Кроссворд

По горизонтали. **1.** Коллющее оружие честных людей. **7.** Интенсивность света. **8.** Спортивная академическая дисциплина **9.** Популярный женский невроз. **11.** История на пергаменте. **12.** Электроприбор для красоты. **14.** Не видно ни **15.** Взлет цен (книжн.). **18.** Голливудская звезда, автор афоризма «Работа — это форма любви». **20.** Сплав меди и олова. **22.** Площадка для катания на роликах. **22.** Царь зверей. **24.** Дворцово-парковый ансамбль в предместье Парижа. **26.** Выдающийся российский актер, подаривший свой голос Винни-Пуху. **27.** Пресмыкающееся или земноводное (устар.) **28.** Любительница нарядов. **30.** Комедийный киноактер, любимец режиссера Л. Гайдая **31.** Неоконченная поэма А. С. Пушкина. **35.** Создательница висячих садов. **36.** Американский космический челнок. **37.** Распространенная рекламная приставка, обозначающая свежесть, новизну продукта или компании. **39.** Повесть Л. Н. Толстого. **40.** Деревня, где Кутузов решил отдать Москву Наполеону. **41.** Кулинарный символ солнца. **43.** Ягода, сваренная в сиропе. **44.** Греческий бог любви. **45.** Жадина, жмот (устар., разг.). **46.** Законченный номер или эпизод в опере.

По вертикали. **1.** Кукла, которой боятся птицы. **2.** Специалист по наркозу. **3.** Канцелярский сотрудник, ответственный за ведение документации. **4.** Сознательное отклонение от догматов веры. **5.** Чешское мужское имя. **6.** Продольные балки, придающие устойчивость корпусу самолета. **9.** Ручеек с большим будущим. **10.** Ластик (разг.). **13.** Горная система на территории Таджикистана. **16.** Бессмыслица. **17.** Уменьшение, потеря. **19.** Условная прямая, вокруг которой происходит суточное вращение Земли. **21.** Недоброжелательница, зловерная

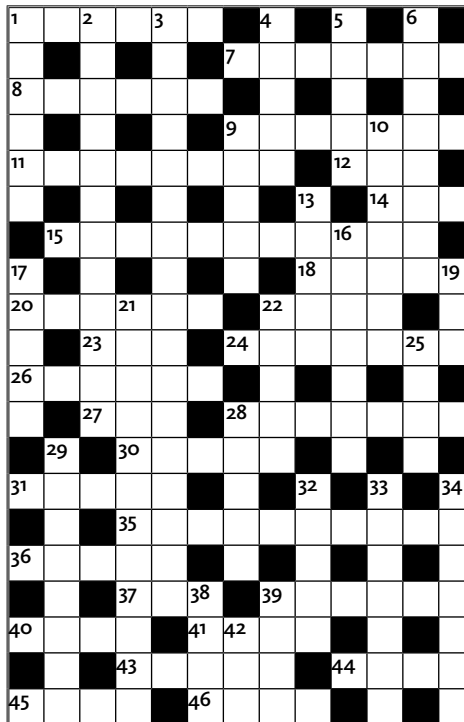

женщина (редк.). **22.** Основание для поступка. **25.** Передняя часть головы у человека. **28.** Народный герой, один из освободителей Москвы от поляков. **29.** Старинный японский ритуал самоубийства. **32.** Пастух у кавказских народов. **33.** Испанский конкистадор, завоеватель Перу. **34.** Роман Ю. Олеши. **38.** Предмет одежды, развившийся из набедренной повязки. **39.** Героиня романа Л. Толстого «Анна Каренина». **42.** Нидерландский живописец XVII века.

Ответы на кроссворд, напечатанный в №6

По горизонтали. **1.** Грош. **4.** Узел. **8.** Ящерица. **12.** Нут. **14.** Идея. **15.** Матроскин. **16.** Клевета. **17.** Аул. **18.** Огарок. **19.** Лермонтов... **20.** Расклад. **24.** Алкаш. **26.** Вдохновение. **30.** Ублюдок. **31.** Роза. **32.** Ибсен. **34.** Тени. **35.** Унтер. **38.** Неуч. **39.** Зажим. **40.** Есенин. **42.** Раба. **44.** Деист. **46.** Жаркое. **47.** Энке. **49.** НАТО. **52.** Фортуна. **55.** Тотемизм. **58.** Иуда. **59.** Думец. **60.** Дармоед. **61.** Нержин. **62.** Ива. **63.** «Варяг».

По вертикали. **1.** Гумилев. **2.** Онтарио. **3.** Шурум.... **5.** Закатывание. **6.** Линование. **7.** Веласкес. **9.** Щелка. **10.** Рывок. **11.** Цитра. **13.** Толокно. **16.** Коршун. **21.** Сало. **22.** Людоедка. **23.** Докучаев. **25.** Либретто. **27.** Диета. **28.** Хризантема. **29.** Осуждение. **33.** Елей. **36.** Тмин. **37.** Чиж. **41.** Наезд. **42.** Риф. **43.** Бэр. **45.** Сатана. **48.** Ку. **50.** Отара. **51.** Ямщик. **53.** Очаг. **54.** «Ауди». **56.** Муха. **57.** Пеня.

ЭРУДИТ

По горизонтали. **1.** Скопление обломков породы на склонах гор. **6.** Русский советский писатель-«деревенщик». **10.** Выдержка из текста. **11.** «Змея, жалящая в темноте» (Гельвеций). **12.** Русский генерал, князь, участник Наполеоновских войн. **13.** Кулачный вид спорта. **15.** Самовластие, совершение поступков по собственной прихоти. **16.** Селение в Бельгии, где в 1792 году французская армия разгромила австрийцев. **19.** Финский стайер, трижды чемпион Олимпийских игр. **20.** «... из Валенсии» — картина Э. Мане. **21.** Наклонная кормушка для скота. **23.** Французский художник-символист, соратник П. Боннара. **35.** Выбритое темя аббата. **28.** Старинный русский ковшеобразный сосуд с двумя ручками. **30.** Пропагандистские двух- и четырехстишия авторства В. Маяковского и Д. Бедного. **31.** Ежегодно повторяющаяся распродажа товаров. **35.** Музыкальное сочинение для девяти исполнителей. **36.** Один из государственных языков Афганистана. **37.** Часть полотнища флага. **38.** Берлинский художник и график начала XX века, изображавший жизнь немецких люмпенов. **40.** Финноязычный народ, проживающий в Норвегии. **43.** Единица измерения телесного угла. **44.** Популярный российский актер, автор многочисленных сатирических эпиграмм. **46.** Чехол для небольшого музыкального инструмента. **47.** Наличные деньги (разг.). **48.** Древнегреческий философ, автор заповедей: «Живи скрытно». **49.** Жилище индейцев. **50.** Слушай горькие ... милых пламенных подруг, /И внимательные взоры обведи с тоской вокруг (Фет).

По вертикали. **2.** Умение держать себя в руках. **3.** Старинная женская шерстяная юбка крестьянок. **4.** Образ святого в православии. **5.** Французский композитор XVII века, музыкальный теоретик эпохи барокко. **6.** Журнал, чьим редактором первые десять лет был гроссмейстер М. Таль. **7.** Главный предмет в бриллиантовом гарнитуре XVIII века. **8.** Река, у которой Александр Невский разгромил шведов. **9.** Растение семейства астровых, используемое для получения масла. **10.** Одно из первых названий велосипедиста. **13.** Государство в Западной Африке, до 1975 года называвшееся Дагомея. **14.** По-гречески этот остров называется «Керкира», а по-итальянски — **16.** Доктор, принесший Б. Пастернаку Нобелевскую премию. **17.** Немецкие певцы-поэты, члены певческих цеховых организаций средневековья.

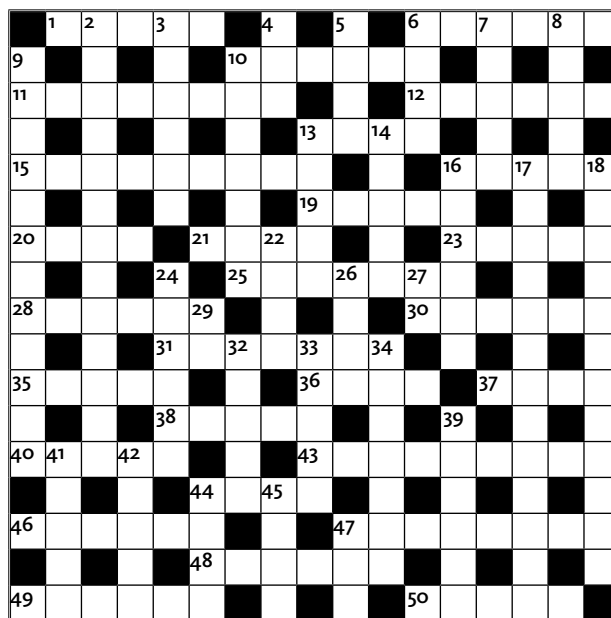

18. Итальянский художник эпохи Возрождения, автор полотна «Мадонна с розой». **22.** Ива или ветла (устар., поэт.). **24.** Дни празднования именин. **26.** Так сокращенно именовали лагерных заключенных. **27.** Папирусная лодка Т. Хейердала. **29.** Сто квадратных метров. **32.** Настоятель мечети. **33.** Прудовое растение со съедобными корневищами. **34.** Фиксатор в точных измерительных приборах. **39.** Ластоногое животное, называемое также «морской заяц». **41.** «И наши ... в добрый час из мира вытеснят и нас!» (А. Пушкин). **42.** Процесс формирования зерна, плода или девушки. **44.** Английский химик, первым предложивший денатурировать спирт. **45.** В архитектуре — горизонтальная полоса, венчающая или обрамляющая сооружение. **47.** То же, что оселедец.

Ответы на «эрудит», напечатанный в №6

По горизонтали. **1.** Бунин. **2.** Ярица. **11.** Шаири. **12.** Девственница. **13.** Мирбо. **14.** Гнев. **15.** Элеат. **18.** Прогноз. **19.** Египет. **23.** Собственность. **26.** Непостоянство. **30.** Адуляр. **31.** Кантеле. **34.** Чохов. **35.** Юнга. **36.** Ксанф. **39.** Лозоискатель. **40.** Шваль. **41.** Батат. **42.** Дарья.

По вертикали. **2.** ... усвоение.... **3.** Инти. **5.** Ренуар. **6.** Цеце. **7.** Вашингтон. **8.** Храбрость. **9.** Адыгеец. **10.** Земля. **16.** Аронова. **17.** ... лес. **20.** Тортила. **21.** Осляк. **22.** Твист. **24.** Жеманство. **25.** Фонтебло. **27.** Ода. **28.** Блондель. **29.** Орканья. **32.** Корова. **33.** Холст. **37.** Июль. **38.** Папа.

архив

ПАРАЗИТЫ БУДНИ САЛОННЫХ ДАМ



Толстые икры, голые спины, 3.000 долларов и любовь к живописи

Пользуясь тем, что по последней моде платья настолько открыты, что можно, не выходя из дому, оголить всю спину, одна американка использовала свое тело, как холст для картины: известный художник нарисовал на ее голых спине прекрасного чортика. А ее позруга оказалась не менее изобретательной: на своих икрах (они у нее изрядно толстые), обтянутых тонким шелковым чулком, был нарисован ее портрет.

Художнику 3.000 долларов. И это не дорого: ведь, икры стали так популярны (не желая портить страны нашего журнала, мы не воспроизводим фотографии этих отвратительно татуированных ног).



Высокопоставленная родоначальница нового спорта

Сейчас много говорят о дочери известного американского банкира—молодой девушке 22 лет. Усиленной тренировкой она добилась того, что теперь почти без промаха ударом длинного нагнущего бича обивает неши с сигары рядом с ней стоящего курильщика. Это умение ей не легко досталось: занимаясь каждый день, она почти два месяца не могла добиться успеха и переплатила больше денег безработным, которым она пользовалась для своей тренировки, за неудачные удары бичом по лицу. Теперь из 20 ударов бича лишь один приходится по голове, остальные же точно и верно сшибают пепел с сигары.

Трудно маневрировать богатым дамам за границей. Говорят, дамам высшего общества нечего делать, их считают тушмя белоручками и т. д.

Надушенный поросенок и собачий ошейник

Ну, а как вы расцените исключительную изобретательность мадам Х., которая неожиданно появилась на улицах Берлина, ведя за собой на цепочке... не щенка, не собаку (ведь, это так избито), а розового молодого надушенного поросенка! Теперь хорошим тоном считается появляться в сопровождении молодого поросенка.

Но не надо думать, что мадам Х. только одна блеснула своим изобретательным умом. В этом сезоне подобных изобретений—десятки, и вот вам одно из них, которое может поспорить с первым по своей оригинальности. Мадам Н., появившаяся на одном из летних концертов, произвела сенсацию: на ее изящной шее было не ожерелье из золота и драгоценных камней (ведь, это опять-таки всем приелось), а... подержанный собачий ошейник, снятый с собаки приратника ее виллы.



Трудовые начинания

Смешно слышать, когда говорят, будто «дамы» не в состоянии заниматься трудом. Будто они не могут делать того, что делают горничные и рабочие.

Вот вам примеры:

Жена биржевого маклера в Париже решила сэкономить деньги и, расчитав одну из своих горничных, самой заменить ее. Но, ведь, при уборке бывает много пыли, а она может испортить кожу. Поэтому была специально заказан костюм весь из тонкой профессиональной материи со шлемом и очками, закрывающий каждый уголок кожи. И в этом костюме (он обошелся в 320 долларов) предприимчивая дама целый день проработала над пред рождественской уборкой квартиры... Правда, продолжить свое начинание ей не удалось: на следующий же день была снова нанята третья горничная, из новой трудовой-костюм сейчас висит на почетном месте в будуаре хозяйки.

А вот еще пример. Молодая девушка, дочь крупного строительного подрядчика, желая помочь отцу, поступила на его постройку простым рабочим.

Исключительное зрелище представляла ее стройная фигура в белом шелковом костюме, ажурных чулках и лаковых туфлях, с лопатой в руках, менающая глину...

Она скоро (через день) принуждена была бросить свое дело: появились на руках мозоли.

Так буржуазные дамы, пресыщенные богатством, бездельем и нарядами, измывают пути и приемы для более утонченного разврата.



ЧИТАЙТЕ СО СЛЕДУЮЩЕГО №

Приключенческую повесть

Н ОГНЕВА

„Следы Динозавра“