

№ 16
АВГУСТ
1968

ИЗДАТЕЛЬСТВО «ПРАВДА»

СМЕНА

РЕКА ЛЮДЕЙ

Фотоэпк о поколениях енисейских речников — на стр. 2—7.



ПРЕДНАМЕРЕНИЕ

Я не особенно удивился, когда Феликс сказал: — Мне много раз приходилось начинать с нуля. Строитель, он даже в разговоре со мной не удержался от своей профессиональной терминологии. Я решил, что он говорит о стройке, и подумал: много ли было их в его жизни? Лет-то всего 26. А он, будто догадываясь о моих мыслях, пояснил: — Я не о стройках, о себе. Девять лет работая, а специально переменил... Каждую приходилось осваивать с самого начала...

В семье Кедровых давно решили, что первенец по примеру родителей выберет гуманитарную профессию. Григорий Харламычев высказался даже более определенно: сын будет юристом, сразу после школы в университет.

Сейчас Феликс вспоминает об этом с усмешкой: — Представьте, как мне повезло! А то сидел бы всевозможные буд бумагам.

Повезло — это он о том, что сразу после десятилетия поступил рабочим на строительство автомагистрали Ростов — Баку. Судить по названию — строил первый класс. Но Феликс работал не на главной трассе — на одной из ее боковых ветвей: Невинномысское — Черкесск. А если говорить еще точнее, строил мост через Малый Зеленую ридом с родным вулом Адыг-Кабль. Даже на самой подробной карте, пожалуй, не сыскать эту первую стройку Феликса. Обычный мост местного значения. Когда закончили строить, не было торжественного открытия, не разрезали красную ленточку. Просто покатали по нему машины с новым урочем.

Значит, не такая стройка, что красную ленточку разрезать.

И все-таки было немало обидно. Сколько помнил себя Феликс, помнил он и старый деревянный мост, сработанный наслех саперами еще во время войны. Мост так обветшал, что ездить по нему осторожно, боясь расшатать явочки. Специальной регулировкой пропускать по одной машине, отчего на берегах выстраивались длинные очереди. А теперь через реку перемалывали железобетонными красавец, и мчат по нему машины с ветром.

Пусть не было тогда торжества, первую стройку Феликс все равно запомнил на всю жизнь. Прежде всего по напряженному, нервному ритму. С двух сторон — от Черкесска и Невинномыска — навстречу друг другу шли два отряда дорожных строителей. Предполагалось, что они встретятся в годовщину Октября на мосту через Малый Зеленую. Дорожники торопились. Но что толку, если дорога будет закончена, а мост не вступит в строй? Вот мостовики и спешили изо всех сил. Успели. В канун праздника по новому мосту поехали автомашины.

Тогда Феликс впервые убедился, что он и такие,

как они, могут прийти на голое место, поставить опоры, уложить перекрытия, сварить арматуру, залить бетон и после них на голом прежде месте поднимется мост, дом, город.

Осталась стройка в памяти еще одним: тут он получил свою первую профессию — бетонщика. Такую уж эту профессию — строителя, что любое окончание предполагает и начало. Пришлось снова начинать и Феликсу Кедрову. Не только стройку сменил. Пришлось менять и профессию. Южносухоймская нефтезаведка в бетонщиках не мурдавала. Сказали: бетонщикам будут нужны мосты, когда в центре Ногайской степи начнет расти новый нефтедобывающий район. Но прежде чем добывать нефть, ее нужно найти. «Сейчасники» предсказывают: нефть есть. Вот тут, под барханам, покрытыми колючкой. А Феликсу кажется, что ничего тут нет, кроме песка. В ветре песок. Песок на зубах. Даже в артезианской воде, что бьет с глубины, даже в этой злеповодной, теплой, отдающей сероводородом воде — песок. А до нефти еще далеко. А уж до города нефтяники еще дальше.

Десяток сборных деревянных домиков. Вокруг по степи несколько мышек. Летом зной. Зимой непролазная грязь. До ближайшего поселка — районного центра Терекли-Мектеб чуть не сто километров. Терекли-Мектеб — это столица. Правда, последние столпы на конце в конце да пять минут, зато это — единственное место в Ногайской степи, где растут деревья. Посади их сыльный декабрист. И теперь, через полтора века, стоит серая степь оазис. Фамилию декабриста забыли. Труд остался. Может, со временем на месте Южносухоймской экспедиции вырастет зеленый город.

А пока три недели тычется вахта. Потом самолетом в морской город Мазанкаву, и целая неделя отдыхает: театры, кино, шум на улицах. Когда забудь и у них в степи будешь улицы, настоящие дома, и театр будет. А уж кино обязательно.

За пересмоной вахт незаметно летит время. К тому же приходится учиться. Новая работа — новые профессии. Сначала Феликс был помощником диалекта буровых установок. Выучился на диалекта. В его руках серые буровые. И чтобы не случилось аварии, сердце должно биться бесперебойно и ровно.

Поработал он и верховым. И помощником буровицкая. Случалось, заменял даже бурового мастера, самого главного человека на вахте.

Время шло. Феликс привык мерить его по своим вешкам — освоенным профессиям. Он мерил его нездальными вахтами и короткой семидневной отдышкой в Махачкале. Он мерил его десятилетиями, годами, на которые все глубже уходило дно в недра земли.

А время имело еще и свои измерения и подчинялось своим законам. Зима сменилась короткой весной, весна — жарким летом. Кто-то предложил построить дамбу у артезианской скважины — получился пруд. Кто-то с весны посадил бахчу. И теперь, отправляясь на вахту, каждый нес по паре огромных арбузов. Зной не страшен.

А потом пришел праздник. Они его ждали давно. Но все как-то не верили, что этот день вообще когда-нибудь наступит.

Когда глубина скважины перевалила за три тысячи метров, на буровую зачастили геологи. Тщательно изучали керн, старательно промеряли каждую поднятую на поверхность трубу. Люди, так долго ждавшие нефть, теперь боялись упустить момент, когда вверх плеснет ее мощный фонтан. После геологов пришли картожники и долго муражили со своими приспособлениями.

Все произошло так, как и предсказывали. Гдето на глубине равнул взрыв, чуть позже из отвесной трубы хлестнула нефть. Долгие месяцы они пробивались к ней, а теперь она неслась, злая, густая и неистовая. Работя словно забавлялись от радости: прыгали вокруг тяжелой струи, подставляли ладони, мазали друг друга щеки. Это был их праздник, они готовили его сами. И были не нем сразу гостями и хозяевами.

Но на другой день опять начался будни. Не скважинку построили заглужили. Мощные тракторы потащили буровую на новое место. И снова три недели вахты сменились неделей отдыхи у Каспийского моря. После знаменитой славы снова наступил зной. Как всегда, было много песка. Но теперь уже никто из них не сомневался, что со временем здесь вырастет деревня не хуже, чем в Терекли-Мектебе, и на карту нанесут имя нового города, в котором они были первыми.

— Ну и как, быслось? — спрашивало Феликса.

— Конечно. Мне пишут оттуда, что на месте наших сборных домиков сейчас улицы каменных городов. Настойчив город.

— Жалеешь о том времени?

— Жалею? Нет. Но честно — это было самое лучшее время в жизни. Было очень трудно. Неустойчиво. Но была ясная цель: найти нефть, которая преобразит эту степь. И были хорошие товарищи. В нашей вахте шесть человек. Шестнадцать специальностей. А чувство, что мы шесть братьев. Одна семья. Да так оно и было. Всюду вместе: на работу вместе, домой вместе. Отдыхать летим тоже вместе. И нефть нашли нашу, общую.

— Ну, а что было дальше?

— Снова пришлось начинать сначала, — отвечает Феликс.

Он вернулся в родную вахту, когда рядом, в Эрк-Шахерах, начали строить крупнейший сахарный завод. Райком комсомола дал путевку. Природился провинция профессия бетонщика. Был замечен бригадиром. Потом, окончив специальные курсы, стал машинистом башенного крана. С новой специальностью освоился настолько, что через год сам подготовил 48 крановщиков.

— Машинист башенного крана — самая лучшая профессия. Я и щель строил, и жилье, и на полигоне железобетонных изделий работал. Знаю, всякие там бетонные блоки, панели, блоки, плиты, их ведь без края не поднимешь. Так вот на площадке монтажники копошатся, что-то врет, подгоняют, укладывают. Дают тебе сигнал — ты или плиту — и стена готова. Подешь перекрытие — потолок на целую комнату. Приходится на смею-

Пролетарии всех стран, соединяйтесь!

Смена

ЛИТЕРАТУРНО - ХУДОЖЕСТВЕННЫЙ
И ОБЩЕСТВЕННО-ПОЛИТИЧЕСКИЙ
ЖУРНАЛ ЦЕНТРАЛЬНОГО КОМТЕТА
ВЛКСМ

Основан в январе 1924 года
Выходит два раза в месяц

АВГУСТ 1968

16

[390]



Строитель Феликс КЕЧЕРОВ.

Фото автора

обязательно что-то новое. Это предыдущие бригады поработали.

— Так почему же вы остались крановщиками — не уехали же вы от колхоза.

— Перевели. Сделали механиком по ремонту и эксплуатации башенных кранов всего нашего треста «Урлпмдстрой». Я отказывался. Образование специальное нет. Да и возраст — 23 года. «Ничего», — говорят — справитесь. Понимаете, когда я еще крановщиком работал, начал рационализировать работу. Сменил шестерни в редукторе — стрела стала вдобав быстрее поворачиваться. Предложил перевозить краны укрупненными узлами. Хоть небольшой, а выигрывает времени. Вот это и решило дело. Повысили в должности, и получили, что вместо одного крана стал командовать двадцатью, разбросанными по всей Карачаново-Черкессии. Наш трест школы строит, жилья дома, клубы, фабрики, заводы. Хлопотное хозяй-

ство. Носишься из конца в конец области. Ни днем, ни ночью покоя нет...

— Потому и нашел более спокойную работу? — спрашиваю я.

— Это консорциум треста — более спокойная! — Разве нет?

— Конечно, нет. Забот прибавилось... Соревнования какие-нибудь провести или поход организовать — это я люблю... Понимаете, мне надо, чтоб я видел то, что делаю. Чтоб после меня что-то осталось. Дом, цех, мост, наконец...

Задавая вопрос, я почти не сомневался в ответе Кечерова, кстати сказать, совсем недавно награжденного «Почетным Знаком ВЛКСМ», Черкесск — невеликий городок. Но строится быстро. И когда мы проезжали его зелеными улицами, Феликс то и дело говорил: «Это мы строили и это... И этот дом тоже...» В комитете консолида он выложил целую пачку фотографий: объекты, которые воз-

водит трест... И однажды — мы проходили мимо полигона железобетонных изделий — он показал мне на башенный кран и сказал с какой-то тоской:

— Вот тот, посредине, мой.

Я не сдержался и спросил его:

— Скоро снова нечишь с июля?

— Думаю, этой осенью. Трест посылает учиться в Москву, в строительный институт. Забылус строительными и дорожными машинами. Практика есть. Теперь теорией нужно освоить.

— Ну а дальше?

— После института хотел бы попасть в Тольятти. Или куда-нибудь в Сибирь. Но обязательно на новое место. Чтоб строить с самого начала...

Л. ПЛЕШАКОВ

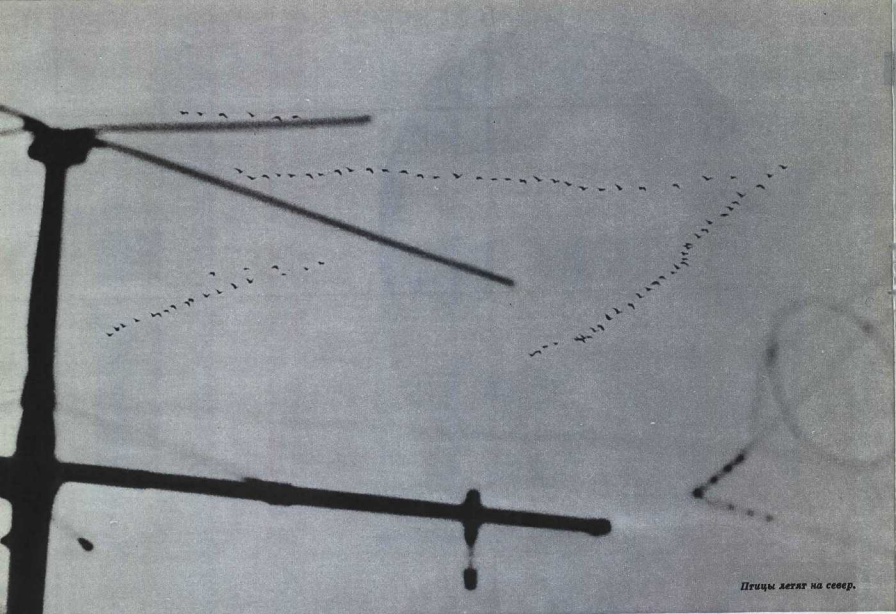

Птицы летят на север.

РЕКА

Борис ФАИМ,
Сергей ПЕТРУХИН (фото)

Специальные корреспонденты «Смены»

Каждый год, с началом паводка, караваны судов отваливают от красноярских причалов. Двигаться надо вслед за ледовой крошкой: войти в приток можно раз в году, промедлишь — начнется спад воды. Идти следует осматривательно: разность глубин, пороги, ледяной толлин... Пона паводок, надо успеть обернуться.

На Нижнюю Тунгуску (она же, по утверждению старожилов, Угрюм-река) идет огромный караван. Приказ начальника Енисейского пароходства гласит: «Для завоза на фантоны Нижней Тунгуски грузов в количестве 35 тысяч тонн и вывоза графита в количестве 41 тысячи тонн выделить следующий состав флота: грузоплыт — 33 единицы, бунсирные — 6, несамостоятельные суда — 6, планираны — 3...»

А каким же в беглом разговоре человек, подписавший этот приказ, чуть жестикулируя, рассказывал:

В Эвенкии для нас предрезанная обстановка, геологи так ищут, ищут, в это значит — объем грузоперевозок будет продолжать расти. И, значит, возрастает число судов в караванах. Основа флота — отечественные суда, красноярские, завода имени Побединова, был такой полудерный флотик... На них вы и отправитесь. Их на реке ласково прозвали «любовниками».

Иван Михайлович, — предлагает один из нас, — а может быть, и вы с нами в рейс!

Э-э, любезные товарищи, я свое, покажу, отплавал! — Это говорит с тонкой, веселой иронией. — Река стариков не любит. Река любит молодых. Вот увидите, сколько у нас комсомолов. Есть новички-прагмантики, первые шаги их в этом году на реке. Есть толковый народ, лет по двадцать в танке рулевые-мотористы. Есть ипалитаны почти что комсомольского возраста. Это цвет, гордость наша!.. Ну, и ветераны соответственно, — поднимает, прокладывает Иван Михайлович Назаров.

Суда уходят вниз по Енисею по мере загрузки. Везут все — от охотничьих патронов до трактора. Малпринер, в трюм «блуждущие» при нас помещали шифонеры и холодильники, обувь и крупу, овец и ягнят, иричи и сван... На «блуждущие» — емкости для горючего и бездежоры, комбинеры и спортоформы... Новосибирский завод на борту шитовые домины.

Суда в основном тысячатонные, главные двигатели — дружная пара — по 350 сил, автоматика. Экипажи только успевай за всем углядеть да вовремя сообразать в случае чего.



ПЕРВЫЕ ШАГИ

Уже в начале пути Енисей не прост: узловат, извилист. А главным, сложней фарватер. Петляет замкнутостей, чем сама река. Зигзаг каньонивается на зигзаг. Судно то прижимается вплотную к одному берегу, то льнет к другому, то выходит на середину.

Самая танювая вахта — капитанская. Ночная, с двадцати двух часов до четырех. В рубке тихо. Капитан «Тонлиси» время от времени прислу-



Три гезьялишки.

ОТДЕЛ

сидит смотровое стекло, подносит к глазам бинобль, негромко роняет: «Правый!»

Шивалыстый ветерок вырывается в рубку. Третий штурман — третий помощник механика Валентин Кононов чуть поводит штурвалом.

— Еще маленюко, — не отрываясь от бинобля, цедит капитан.

Темно в рубке. Только настенный фонарик высветляет вахтенный мурзал, мегафон, лоцманскую карту да медяный номер «Босмановской» лентки, лежащие на приставном столике.

Позади капитана, у столика, выхвачивает мальчишечья тонкая фигура. Это Вася Савченко, 17-летний прогнатант. Он молчалив, но несомненно. То, переминаясь, разглядывает из-за плеча капитана плеск то, спидбаса и фонарику, свернется с лоцманской картой; то замирает, прислушивается и гулу двигателей. Это его первая в жизни навигация!

Днем Вася, так же как Коля Коса и Тоша Соловьев — однокашники по профтехучилищу речников, — шивалый поплы, записывая в машинном отделении показания приборов и забегая с листочками в рубку, спускал шлюпку, перед тем как на берегу, в Продвином, запасались картошкой. Может, только чуть смеялся бы, когда работал у тали — поднимали лодку, да чаще потом смотрел в лоцманскую карту. — Так или иначе, капитан решил ему стоять ночную вахту. Коля этого и не поручает новичку.

Ветер уже не шуршит в рубке — капитан поднял стекло. Коротко оглянулся на Васю.

— Речники совмещают профессии. Намному надо равно знать и реку и машину. Каждый из побывавших самоходках — специалист и судоождения и по судовой механике. Капитан «Тбилиси» одновременно — вто-

рой помощник механика. Флот растет, квалифицированные люди нужны, и, хотя совмещение позволило сократить состав экипажей, каждый «на все золотан, новичок — тоже, особенно если он толковый мальчи».

Теплоход на полной скорости режет волну, чуть покачиваясь.

— Как с температурой? — обращается капитан и Вася. Тот срывается с места. Грохоча здоровенными ботинками, размахивая длинными руками, он пидается вниз по мутному трапу в машинное отделение. Кононов, не выпуская штурвала, кричит:

— Посмотри на щитке температуру упрорных подшипников!

Грохот на долю секунды стихает и сразу возобновляется. Слово не только ботинки — весь этакимизм новичка грохочет, рвется наружу. Проходит немного времени. Возникает Васина голова, потом туловище.

— На левом — тридцать, на правом — тридцать пять.

Капитан кивает. Вася усмирляет дыхание.

— Ваглимича еще разок, — просит вскоре капитан. Вася снова будто ветром сдувает. Кононов опытно кривит водонгу:

— Ты сиюминут, если температура боольша, настрой дополнительный охлаждение?

— Там все настроено, — пробивается снизу сивоз слюшной горло. Кононов калает головой. Капитан подходит, принимает у него штурвал, а третий-третий идет и трапу вслед за Васей Савченко. Но не успевают сойти, как снизу доносится:

— Температура сорок пять, температура со...

Кононов смотрит на капитана. Тот сбавляет обороты и обок двигателей. «Тбилиси» продолжает путь.



ВТОРОЙ-ВТОРОЙ И ДРУГИЕ

Флагманское судно каравана «Новосибирск» входило в створы Бухаровской косы. На вахте второй штурман — второй помощник механика Саша Алдия.

Ветер Енисей разные. Правый — «наветный», левый, горист, левый — пологий, «наводочный». Река то разливается широко, далеко, то вдруг — скалистая преграда прямо по ходу. Значит, жди резкого поворота. На Енис-

своё главное — наблюдательность. Это Алеев четко знает. Какое место занимает в его жизни свою тайну осинский порог? Не ходит там прежде, боится подводящих камней. А однажды местный охотник присмотрелся и увидел ледя пороги загадочно дамскими. Одни лыжи еле плывут, прогрохотали, другие — будто выжили — дамышки. Охотник точно запомнил, где встал лед. Скорее провел первую барку через пороги. Взял охотника. Газарев теперь живёт на Енисее знает. Многие теперь известно про реку. Каждый обязан сделать свои открытия — хоть небольшие, для себя. — Да вы же — слышала, отъезды. Ини двигатели начинают подвывать — это впитан воды не хватает, выключайте её из под винтов — значит, сбавляй обороты.

Алеев объясняет мотористу-рулеводу Толе Анчыпову, как следовало бы вращать винты, двигатели «Новосибирск» не сверху, по течению, а снизу. (Нельзя прикрепить и изменить балку, образующую киль, и ко второму — фелюму, где темнее заливается судно и тесному берегу.) Что-то мекенится во взгляде вахтенного. Судно приближается к устью Большого Пита и видно: весь Питский караван стоит — грушевые теплоходы, паровые топчанки, баржи... Лед на Пите не позволяет войти в приток. Судак, как и в прошлом году, терпит драгочинная ледя мекенит.

— Опять парокостное пострадает — выпрывается в сердцах у Сашки. В свои 22 года Алеев — вечно-непрофессионал. Это видно во всем. Когда в Енисейские одна из самоходок, задев их шлюпку, помяла винт на ней. Саша тут же, не дожидаясь указаний, взял заглавной винт и спустился в машинное отделение.

На намывочной кутре он стал заглядывать края винта. Какую область тщательно приглядывая и стремительно диску, махал в ведро с холодной водой — и от заблестевшей лопастей потом выливал пар, а Саша поглаживала его, словно стирала заусенцы. И снова обтачивал.

Алеев аниматоров и Толе Анчыпову. Это вторая Толина навигация, и Саша мекенит, что что она прошла для Анчыпова хорошо — не так, как прежде у него самого.

— В общем, в армию тебе подготовим. И специалистом сделаешься и комсомольцем станешь... Реновации вроде уже все?

Анчыпов кивает. Взгляд Алееева вновь прикован к реке.

— Енисей был зыбист и хмур, когда Алеев, второнурский речной училище, продирижированным на рулеводного моториста, попорился на период своей второй навигации в штат. Саша плыл на базу, где стояло его судно. Дальнейшее его предприятие. «Место у нас занято», — сказала ему ступень человек. Мир перевернулся в Сашкиных глазах. Но делать было нечего. Он перелазил катером в Енисейск, чтобы, пользуясь еще оставшимися прилавом на бесплатный провоз, вернуться в город. Было еще рано. Курил сигарету за сигаретой, чтобы сбавить голод. Позже хотел часы продать, но постеснялся. Зашел на речной вокзал — но — пришлось уйти: у всех свертки с грудами, лыжи, сумки, рыбкой. Теплохода не было и не было. Мелькнула мысль: походить к лысовому дачнику попросить хлеба. Мелькнула — и исчезла. Вечером у него неочились сигареты. Когда со стороны катера сверкая огнями, показался дизель-электрод (Алеев, зарплата, мурно было в горло), он обдумал. Сделав оборот, «Композитор Прокофьев» подошел к дебаркадеру. Знакомые не было. Когда пассажиры сошли с трапа, Алеев безотчетно поднялся и отскочил вахтенного штурмана — молодого красного малого. Тот прочитал его бумажку, сказал: «Гуляев не нужен, моторист не нужен, а матрос нужно» — Саша стропилка повернул назад. «Матрос нужен...» Для чего он стирался? Гордость заветная. Но скоро вернулись ощущение своей беспомощности, незачисленности. Потом он еще поразмыслил и остался неразрешен собою: «Нытик какой-то!» Резка темнела, подыкалась под трапу... Саша вновь поднялся по трапу — и в этот раз был представлен капитану с прозвищем главным на речном вокзале. «Ну, что жи Будем работать вместе». Даже штурман обрадовался и тут же предложил: «Слушай, друг, момент, ты сразу на вахту вступай!» Алеев дрогнувшим голосом ответил: «Знаете, я со вчерашнего вечера не сплю». С лица штурмана ушла улыбка. Он повел его в камбуз. «Ешь, что найдем, а кампус принеси». Все было вкусно — суп, плов, компот. И всего много. «Теперь другое дело!» — сказал Алеев, отдавая штурману ключи и глядя с готовностью. «Теперь иди отдыхай!» — сказал штурман.

— Всю Сашину вахту «Новосибирск» неудержимо движется вперед. Черно-

грудые трясинуги садятся на штыковые домины, перебегают с доски на доску, семена рельефными лапками, потом с балетной легкостью перебегают на леера и исчезают. Угли и не бе тннутся на север. Гуси иногда плавно прощелтывают облака.

— Птицы лучше синтопной! — говорит, понадеялся следом за капитаном, механик. Капитан Виталий Исаинович улыбается: погода стоит.

— Виталий Исаинович, хотя собрание комсомольское провесте — вот Толе Анчыпова будем принимать, еще вопросы есть», — говорит Алеев. — Вы можете присутствовать.

— Мору! Спасибо. — Капитан сдерживает улыбку. — Наставника Михаила Ефимовича Филатова пригласите.

Самый старший на судне — первый штурман-механик Павел Тихонович. Он располагается на скамеечке и начинает рассуждать.

— Я еще на паровом фоте трудуюсь биография начинала. Тогда с нами, с плаваниями, не церемонился. Теперь ведь как? Десять раз объяснишь — самому мажорет. А раньше нной бордачу спросит: «А, ко, пар, пришел работать? Работай!» И все разговоры. Стараясь — сил нет. Там и смотришь — не парит ли где, не течет ли. Гайку нной раз возьмешь, ты же, ворменный, отбачишь, то, се, не сещ бордачу. Тот покуртит, посмотрит да как зафантилит куда-нибудь и снахает: «Иди-на ты, паря, откуда пришел».

Смех. Алеев смеется, глядя на Анчыпова. Вызвет у них с механиком... Но если серьезно, то правильно Павла Тихоновича выводит из равновесия, что не каждый практикант с мо-

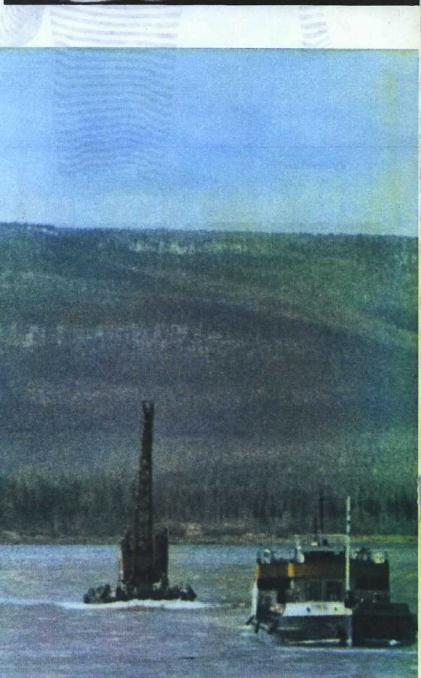



лотном на «ты», с паллынином, с гаечным ключом... Удар брасна о корпус. Надсадо за гудели двигатели. Капитан, механик — все разом сыло Аллева. Там и есть: мерасно, Аллева сбавляет обороты. Ревирисрует двигателами. Все смотрят в оино. Топляк. Надо быть внимательней.

...Комсомольское собрание началось в двадцать часов в красном уголке. Бондла Аллева, секретаря, общирен. Тут и об обязательствах перевыполнить план, и об экономии масла, и о стеной памяти, о технической учебе, о политинформации, о спортивной работе и культмассовой... Всего много, кроме конкретности. Только потом, при общем разговоре, каменем, начеются предметные контуры. Задача главная таже: чтобы добиться задания коллегияла имени 50-летия ВЛКСМ, надо отлично провести навигацию. (Тут вспомнили про нарзави у Большого Пята) Надо разобраться с комсомольскими поручениями. Сейчас ведем имену глаз да глаз. За грузом смотреть надо, за шлюпками. Носовая

Комсомольское собрание на «Новосибирске».

Грузы для Эвенкии.

Караван идет по Енисею.

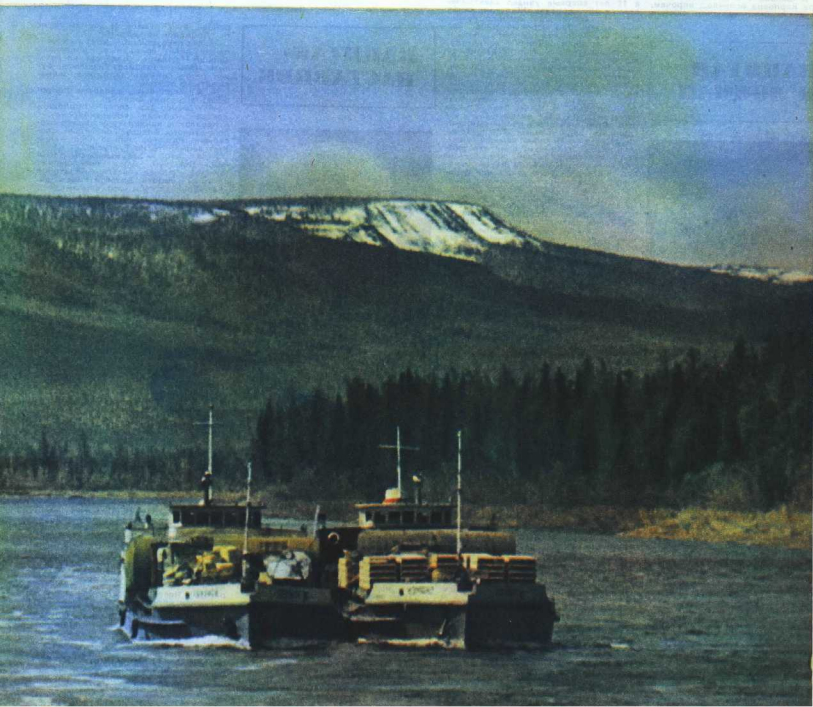

1980
1981
1982
1983
1984
1985
1986
1987
1988
1989
1990
1991
1992
1993
1994
1995
1996
1997
1998
1999
2000
2001
2002
2003
2004
2005
2006
2007
2008
2009
2010
2011
2012
2013
2014
2015
2016
2017
2018
2019
2020
2021
2022
2023
2024
2025

часть — ответственный Елизарев (Не возвращайся). «Что бы я возвращался!» Шлобин — обидел (шлюбок малил). Давыла — смазла гидротелью... Тут встает капитан Виталий Иванович и просит не путать обычные производственные дела с новоявленными похуже. Обычные учебки, тут спрашивает полноту с меня». (Капитан вскоре просит занятие по технике безопасности. Но как провел! Сам сначала выложил два слова да чуть похлебав в конце. А всю середину без предупреждения вынес и с инструкторной частью и с обзором текущих дел.) Хвалили друг друга за спорт. Решили оформить графикам всех соревнований, проходящих на судне шахматы, шашки, бильярд, гирь, перекладина и т. д. Клоуны были на этом пункте в стечении вестермана: «Мы и в плавании». Но тут сказал слово капитан-наставник Михаил Ефимович Филатов: «Чемпион! Он главный и нас в караване. Старейшим на раке. Михаил Алексеевич Чечнин, «он на Красноярском рабочем» — поинтересовался это-то.

Потом принимали Толю. Тот умалывал до розовости, был в цветной шапке. Как именник. Впрочем, на предельно тоном отменили его совершенно. Целая история с этим — св.

Прошлою — первую свою — навигацию — практиковался плавать на «Новосибирске». Повторялся. Вышедший груз — тоннажи, но беда: смазывать дельту ему не хватало, чтобы его можно было заново записать в штат. Виталий Иванович решил пускаться формально в место рулевого-моториста эти 17 дней впустую, а Толю сразу возьмем в плавание... И вот на днях, Алевксеевич, ТОЛКА! Капитан отдал приказ о зачислении Андюшова в экипаж. А женщина Варвара Карлова испела... впрочем, лучше не вспоминать, а то слюно потечет...

КАПИТАН И ЛОЦМАН

Водя линии белых баков переката двигались нормально. Потом начались дурацкие маневры. Капитан что-то соврался. Алевксеевич и не слышал. Он едва удеривал штурвал. Он тогда впервые — мускулами — почувствовал, что значит свалов на попутном.

Теперь происходило нечто похожее. Алевксеевич старался вести судно по узкой водной выемке. Широкая река шла в белом мусоре. На разводных провалах была поперечная рама. Надо разогнаться, чтобы трос нагнулся, сбросил ее. Но впереди чистая вода увеличилась, от фарватера, а весь судовой ход в морщине.

Виталий Иванович, давайте выйдем за лодию, — предлагает Алевксеевич. — Ничего не случится, вода-то высокая. Воды хватить!

Алевксеевич. Капитан принимает решение. Маневр поворачивает вправо, другое. Дает одну лодию, другому... Корпус судна вырывается и гудит под ударом льда. Удается выскользнуть трес краем от ледовой нагромождения.

Надо искать стюдию, — приказывает капитан-наставник Филатов и передает Алевксеевичу. — Позже переписите, у вас, говорят, почерк хороший.

Алевксеевич, на мгновение взгляды вальсы в черноту. Это расширение.

Алевксеевич. Это расширение группы судов. Дальше, по Тунгуске, идти против течения. Экипаж аварийный характер Урочища, не решаюся войти в приток без лодки. Иначе капитаны, и суда формируются в группы: судно само — лодка малю.

21-летний капитан «Новосибирск» Виталий Иванович Похобов — и капитан и лоцман.

Коренной сибиряк с дальнего приезда, излаженный вальчиками, все окрестные горы и чащобы, он лишь в 11 лет впервые увидел элентичные горы, в 15 — паровоз. Мил так копал огорды, носил сею, собирал нефть-орган, был вальчиком. Все знал, все умел, что положено знать и уметь таннинку. Кочка совмещает, отстраняется гуть, еще не решено, то ли поступать в Норильский горный, то ли в Красноярский горный институт. А решение пришло так... Плыла на пароходе, Виталий Иванович заглянул в журнал. Судно село на грунт. Его спланировали с другим судном отчаливали попутно, ставили место. Утром вылез его. Он едва знаменуя в ремень желтый, что встал на грунт. Другой горником, ядру сказал: «Лодка. Толноу старайся». Похобов двинулся вперед, судно-судоводительский, второй — по дорожке механизмам. Он был уверен, что вылез Енисей. Сначала заглохли бергголки деравации, потом вылезли. Через детали изманы, дерало, переис... Вспомнил, как шли в тех или иных местах, правда — у того ли берега, у этого, или в середине, и сирого по всей раке мог мысленно представить, где и как стоят белые баки, красные, а если ни один из баков и не оказывался, он не терял уверенности.

Когда пародоступ понадобилась способная модель для обучения лоцманскому искусству на Нижней Тунгуске, в числе кандидатов других оказался и Виталий Похобов.

Он спланировался на двух скелетных шлюпках 17 дней. Старый лоцман, поминший времена, вылез на то же, что на Волге ворунами, показывая тяжелые места, а при поминках на Волге воруны — это Вспенная река вела себя, как бездельная лодка. Тунгуске же воруны были не лодка, а колоде. Резкие колебания урочия: за сутки вода может подняться — упасть на 2—3 метра. Через каждый десяток километров название лодки, лодки, лодки, лодки, лодки, лодки они срывались под водой. Их чудственно заносило на иарту. Еще в таннинку Виталий Похобов — это «уловия», стратемических ворунов. Это — своеобразные приотоманы, вырабатывающиеся вразной лодке. Это — больше, чем свирепое течение без толчка или бури. Это... Много атак «едем у Урочища».

И вот караван через енисейские льды пробивался заставившемуся.

И вот караван через енисейские льды пробивался заставившемуся. И вот караван через енисейские льды пробивался заставившемуся. И вот караван через енисейские льды пробивался заставившемуся.

И вот караван через енисейские льды пробивался заставившемуся.

И вот караван через енисейские льды пробивался заставившемуся.

И вот караван через енисейские льды пробивался заставившемуся.

И вот караван через енисейские льды пробивался заставившемуся.

И вот караван через енисейские льды пробивался заставившемуся.

И вот караван через енисейские льды пробивался заставившемуся.



Срочный пакет для флагама.

КАПИТАН-НАСТАВНИК

Капитан стоит на Туркучанском рейде гипотетически сильны, тесны суданские плависа льды, выржут Ириней Тунгуски. И он вымрабывает лед — ирафит, как желвако. Сутки. Вторые... В одну из тяжелых минут ондандит старика на «Новосибирске». «Красноярского рабочего» подпитать вюору и идти в разводку на приток. На судне лоцманы, капитаны.

Мошной бунисир ледоватен Енисей. Сразу чувствуется разность урочной Енисей и Тунгуски. Ямы. Воронки. Самоулово! Виталий Иванович, — зовет Чечнин капитана «Новосибирска». — Проидете вы здесь? Мы на «Краснобаче» не свалдаемся. «Не идите надо. По течению еще можно свалиться. Идите восточней. Бы бунисир возвращается на стюдию. Соповидане. Рассматриваются списки, предложенные капитаном-наставником Филатовым. Головное судно, но-

ранное, бунисирское. И лоцман группы. Лоцманом не хватает.

Тане невозможно, дурится Чечнин. — Тане громдые караваны, дальше — больше. Надо срочно готовить новых лоцманов. Вернемся, будем опять снимать капитанов, забрасывать на приток.

А может быть, молодень попробую! — говорит Филатов.

А что?.. — задумывается Чечнин. — Помолите, ваше предложение пройдет скорее всего. Капитаном сплющив синиаты. Давайте вместе дадим пародоступ и этот вариант.

Еще назывались фамилии. Все молодой народ, вюнок Михаил (Алексеевич не знает, сфера его в последние годы — капитаны).

— Толново, говорит Юу, я верю вальери... Подверженую.

На следующее утро под взглядами всех экипажей каравана «Красноярский рабочий» вновь взрывается в приток.

Какая-то горбатыя раке. Простым глазом видно: течение сплавляется на середине, и берегу не сплавляет — там гораздо мельче. Скат круг и опасен — сразу угодишь в минии. Велги воровкой припай, его отогорет — врой ледоход начнется, лобованый, а лед и так еще много. Но и ждать опасно — вода убывает.

Ветер. Капитан-лоцманы набрели в рубку Чечнин на восток. То и дело снимает со штана бинюрия — обору ледовый, чисто глубоко (Алексеевич разведка, водонерные посты сообрали), слоние здесь, на входе в устье. Валуно не сплывае восток в воруноу. Звертает, завалил. Голоса капитанов: «Улово как раз по стюди, надо упринизать от судювого курса». «Михаил Алексеевич, не свалдаемся».

Судно, лавируя, идет на поном ходу — лед бонбардирует корпус. Судно вырывается из ледяного плена. Сидит «Найиний лоб». Это третий лист лодки-наставника. «Вон, вон что творится! Возле «Июшюний пещеры» льда наскапировано».

— Это мне и хотелось помотать. Чечнин.

Лишь на четвертые сутки, после третьей бунисир, убавившаяся, что вид обидно, капитан-наставник приказал каравану войти в приток.

Чечнин на мостике. Рупором он зовет Юу. Рада, что ты выжила. Рупором ладии, и мошной голос расматривает над рупором реборон. Идите восточней! Тем временем «Красноярский рабочий» бататоры вырывается из ледяного плена и «волоград (лоцман — сам Чечнин). Вода в уловах жинит, бесстыт.



На плавуем кране.
Груз доставлен в Туру.

А чуть не так утончились — носы, осереди, камни. На одном из поворотов лопается трос у «Волгограда». И тут же срывает палубный инекут у «Клайпеда».

Теченье напорист, на суда, норовит отбросить назад, в Енисей. Двигатели работают на пределе. Чечини — ладони рупором: «На «Клайпед»! Дерните рефрижератора. Не отставляйте. Мы ины и «Волгоград»! «Вас пониял, вас пониял» — долетает с «Клайпед».

«Волгоград» крутит на месте. Попал в улов. Вороня питается заасост судно, гнет его с носа...

Все там и должно было быть, — говорит Чечин. И это слышат матросы.

«Нарван» постепенно втягивается в приток. Вскоре первым оказывается «Байвал» — единственный в караване пассажирский теплоход. Белый и быстрый. Первым он выводит и в чистую воду, первым приближается к Большой порогу... «Намбуз» не будучи отключен — спрашивает лодчан: «Отключить намбуз!» — командует капитан.

Теперь все эвентрозируется чумом двигателями. При малой воде сразу на глаз заметен перепад. Сейчас, в паводок, гряды острых камней застались, и лодчан находит проход. Фантастичны: приток мчится, делая 18—20 километров в час. Намется, судно почти не движется, замерло, только по двум изменчивым берегам видно: все же пробивается против течения... Вахтенный влился в штурвал.

Тышина. Улова поминают испуг. Выходит лодшот. Стучит эхолот, записывая пилообразную синусоиду.

«Байвал» проливает порог, чтобы герамы (сделав остановки в Ногинском и Туточмане) бросить якорь в центре Заманин в Туру, где его примет — правдин. Капитан радует: «Красноярский рабочий» Чечинку Миновали Большой порог Все чисто Вле-

реди льда нет. Хоть и все здесь знает старший наставник, но эту весть Михаил Алексеевич ждал не дожидясь. Чечини каждый год претаксивают суда через порог. И для каждого его слово — закон.

—Этот человек работает на Енисее без малого пятьдесят навигаций. Он тымелодит, помаклет, медлителен в весте. Крупное лицо. Чистейшая седина. Сильный голос, чуть монотонный, но это не столько свойство самого голоса, сколько характер: ровного, хлота и строгого. Одет грубовато: вловы сапоги, черные ботинки, тапайрава. Но всей его стати, осанке легче привиннуть, когда узнаешь, чем стал для Енисея он; Енисей — для него.

С 12 мальчишеских лет он на пристани и в затоне, Маринроэщин, Черногрудчова в 60 человек. Станет заасилдос. Тривиды бола тироре: сыпные, возоротные, брошенные. Поднялся, отлучился с Енисее: служил в Особой Идальмосточной армии под командованием Петровича Буршавца тот матрос. Выходил — по влоде красноярца. Возвратился — с пристани потонуло на реку. Учился, узнавать про маждый наметина на Енисее у лодчана Ивана Петровича Буршавца: тот маждой измерил все глубины у берегов, с бычовой ходил — нимия тасна... Какие носы обьскают у одного и того же дерева в разную пору!

Наблюду свободуя вынуту становилась и рунерной ялосеу. В лоштуру призывание в судоводжени. Бунсировава тавелье везы Барн. Учился в Ленинграде, в академии. Стал директором Подлесевских судовых мастерских. В войну — начальником Красноярского порта. Порт переваливал грузы под лозухами: «Все для фронта, все для победы!» Новоадрорекс: Америкн. На Сант-Лукаса гнал суда для Енисей. Через Тихий океан,

Артину. Был дублером мерного капитана, вахта стоял. Потом капитан мощных Бунсирских теплоходов. Формировал и водил большозубные караваны: Барня, лихтера с глубокой осадкой. Стал притоном изучать... Когда наводили мост через Енисей, на поитона — пришлось везти поларину по 1500 тонн, высота — 24 метра. Намучились точность установки ширинной От Игарино до Ленингорска вела «Лодьяну», когда из Ленинграда на Красноярскую ГЭС транзитировали рабочие колесы турбин. И на сплордировали год вела. И в этом поведет... Чечини послали его делегатом на XXII съезд партии. Орден Ленина имеет, Трудового Красного Знамени...

Капитан-наставник. Это должно быть универсал. Обязанности воспитания коллектива, помощи судоводителям, обучение специалистов и методов безаварийной работы, организация зимнего судовождения, экспедиционные рейсы, соцсоревнование, участие в дипломатических... Кроме того, надо замочить «Лодию Енисей». Работы в разволлени «Лодию» хватало, река на участии работя: Красноярска — Стрелка — Подкамневал — Тургузанин — Игарка — Енисей, Чумны и лодчи притоков. По Нижней Тунгуске на себя взял участок от Тургузанина до Ногинского, где нынче опять будет рунодить погужуной графта на возвращающемся порожне суда.

Начеич — еще только ступивший на судно. Молодой специалист, окаявший инюгими названиями профессионализма. Военки зиналка, полный энтери и добромелательства. Ветерин, старейшая фото, обладающий гровываеи опытом и мастерством... Ищидый из сибирских речников, о которых мы рассказали, щедро отдаст силы и мечту Енисей — реме суворой, трудной, но и доброй и честной стороны работниама.





**ЛИЦО
ПОКОЛЕНИЯ
1918-1968**

**Рассказ третий:
«ВСТАВАЙ,
СТРАНА ОГРОМНАЯ!
ВСТАВАЙ
НА СМЕРТНЫЙ БОЙ!»**

Из 11 525 воинов, получивших в дни Великой Отечественной войны звание Героя Советского Союза, — 7 тысяч комсомольцев и воспитанников комсомола.

Из 12 680 тысяч воинов, награжденных орденами и медалями СССР, — 3 500 тысяч комсомольцев.



**“ЕСЛИ
ПРЕД
РАБОТОЙ
ОТ
СМЕРТИ”**

И. КАРАСЕВ

Володя Чуман не может рассказать нам сегодня о делах Межиречской подпольной организации, которой руководил. Володя погиб в фашистской неволе.

Недавно в обещаншей, старой записке, в густом тайнике, люди нашли толстую тетрадь, записную книжку и папку исписанных листов. Здесь мы нашли черновик листов, стихотворений. Все это было написано рукой семидесятилетнего подпольщика.

Сегодня мы публикуем отрывки из дневника Володи Чумана, неизвестные материалы о Межиречской подпольной организации, рассказы очевидцев о комсомольцах-подпольщиках, документы, которые разыскал и собрал харьковский журналист И. КАРАСЕВ.

ЛИСТОВКИ

На фасадах колхозных домов появились листовки:
«Мы, народные мстители, идем, чтобы отомстить проклятым поработителям за их издевательства, за слезы, кровь, пролитую нашим народом. Мы их не забудем и никогда не простим! Ничто не остановит нас: ни угрозы, ни обещания. Поэтому берегитесь, проклятые, мы сметем вас с лица земли, мы втопчем вас в реки грязной вашей крови и наевен отобьем у вас мякоть корды бы то ни было послать на нашу землю!»
Верные сыны народа, вперед! Пусть же с фашистов летят головы, пусть в воздух летят версты и автомашины; пусть в пропасть летят поезда! Вперед за Отчизну!

Вбешенные полиция срывали эти листовки, а изнутри они появились вновь. Потом кто-то стал упорно нарушать телефонную связь между Днепротретским и Павлоградом. Исчезли сотни метров телефонного кабеля.

Немцы устроили засаду за засадой и не могли поймать и словить неизвестных «диверсантов». А в дневнике Володи Чумана мы можем сегодня прочесть:

«1 НОЯБРЯ. Есть свободное время,

иу в село проведать своего друга Петра Бубликова. И немцы в законе ежедневно, тогда ему с работы. Он работает посильным в сельуправлении. И потому, что он находится среди приятелей нашего села, в старости от него всегда узнаешь разные новости. По моему заданию он доставил моего проводка, и я спрятал его в наделенной месте».

7 НОЯБРЯ. На лицах всех людей, и особенно моих друзей, пришлось сегодня видеть отчетливо заметное праздничное настроение. Все мы долго ждали этого большого праздника, и, конечно, хотелось бы праздновать его не в таких условиях, как теперь. Но мы знаем, что в этот день на фронтах, в тылу — везде все советские граждане отмечают этот праздник. Мы знаем, что сегодня на параде Советский Союз показал непобедимую свою мощь, блеснула которой мы надеемся скоро освободиться от гнета, под которым сейчас находится почти вся Европа.

8 НОЯБРЯ. Воскресенье. Сегодня и стараюсь проводить свои товарищи в с. Марино. Сначала быстро проведываю сельуправление. Нигде ничего не нахожу. Проведываю дом Бубликова Петра. Дома его нет. Тут мне попадает в руки «Палогордская газета» за 7 ноября. После лирических сообщений немецкой пропаганды о событиях на фронтах читаю статью о празднике 11 ноября. Удивительно, как этот автор, которого учила и воспитывала Советская власть, теперь от имени фашистов густо кичится на этот праздник.

9 НОЯБРЯ. Приходил Бубликов Петр. От него узнал, что со своим шифром — товарищем, который проживает в хуторе Ютицын, он съехал на немецкую территорию обреч. А Бубликов ушел в немецкую патрицию.

23 НОЯБРЯ. Немцы, которые находились в хуторе Ютицын, собираются уезжать. Думаю воспользоваться неразберихой, и наши школы выйдут во время отъезда».

(Под словом «воспользоваться» Володя подразумевал вот что: со своими юными друзьями во время отъезда немцев они спрятались во дворе школы две немецкие винтовки, боевые десятики гранат и порох. Целый день 24 НОЯБРЯ. Заходит Бубликов Петр. Он выяснил, что меня в полицию считают за вражеский агентств. Для меня ясно: все люди, которых я

Евгения Владимировна — молодая добрая женщина. За это же выбрала в местном. Как и все в лаборатории, занималась она своей научной работой, но почему-то от нее, словно от святой, обычно ждали каких-то чудес. Товарищи по работе всегда считались на ее доброту, как на свою собственность. И получалось так, что Евгения Владимировна была в курсе всех житейских и служебных дел сотрудников лаборатории, кому-то помогала, кого-то выучала, всех выслушала.

Но с недавнего времени с ней что-то случилось. Ее перестали волновать чужие беды. Между тем сотрудники знали, что дома у нее все в порядке, с мужем живет дружно, сын здоров. И откуда эта черствость, эта ревность?

Как и обычно, Евгения Владимировна входила в лабораторию спокойной и приветливой. И истосковенность сотрудников не отгоняла ее. Ей так важно было теперь то, что с ней происходит и чем все это кончится, что она, возможно, и в самом деле не замечала этого отчуждения.

Она видела, как хороши темные ели, когда на них до весны заждались чистый снег. Она любила бегать с мелкими первыми листьями. Где-нибудь над Окой они стоят, и стволы их свежо и прохладно белеют под солнцем, и вокруг стволы дремлют толстой зеленой тугой. Вельский пародик строчит мотором, правильно, как заводная игрушка, сбивает черной, в зеленых пятнах травы мус и медленно замолкает по пути к каким-то очень коротким, совсем волшебным городкам и селам. Только такими кажутся они Евгении Владимировне: там, куда ушел мастер, ей никогда не бывает.

Сотрудники лаборатории и не заподозрили бы деловую Евгению Владимировну в мечтательности: она скрывает от них эту деталь своей личной жизни. И все-таки ей приятно думать, что за тем поворотом, куда ушла пародиком, все ничего хорошего не будет, что видны вокруг степи. Так такое там, то самое, что ждешь всю жизнь... Поэтому вельский пародик упирается, а Евгения Владимировна стоит и смотрит, как он упирается. И пока он не скрывается, ей все кажется, что кто-то нажимает на одну и ту же кнопку пинцетом механика. Равномерными толчками движется каретка, и пишется строка на одной бумаге. Черная строка по белому листу. Вельский пародик по темной реке.

Для сотрудников лаборатории она как на ладони со своими работами о выполнении плана научной работы, о них, о доме. Так все ясно и правильно в ее молодой жизни. И если бы она узнала, что забуржливало Евгению Владимировну в ту утро, когда она отпросилась у начальника лаборатории на два часа по домашним обстоятельствам, они бы возмутились настолько причинами ее переживаний.

Случай настолько незначителен, что и в таком обязательского характера, что о нем можно было бы сейчас не забыть, если бы он внезапно не оказался повторением того, что произошло с Евгенией Владимировной лет пятнадцать назад. И теперь ей тязеюло от одной мысли, что вдруг и в будущем она не сможет себя сама по-другому. Наверное, не удастся себя сама по-другому.

Кому же рассказывать все это?

«Дурочка», — скажет муж, — нашла из-за чего расстраиваться. На тебе грешку за забудь думать об этом. Ну, знаешь, забудь думать об этом. У тебя в лаборатории, конечно, в ее отсутствие, — это как-то доезженца. Вроде умный человек, добрый, авторитетный. Лучше бы организовала культхоза по а «Литмиры». Цельный месяц от нее добиваемся. Говорят, ей предлагают кафедру в университете. Карьера...»

Но кто должен выслушать Евгению Владимировну. Она возвращается из института домой со странным чувством не во все понятийный мир перед собой. Она одет в метро до остановки «Парк культуры» и разглядывает пассажиров так, как будто кому-то не так она может рассказывать о своем снытении, и она обязательно поймет ее, тот неординарный человек в метро. Потом пройдет, лестница эскалатора, чья-то расческа и лютя...

Московская весна у Библиотек имени Ленина. Начало апреля. В Александровском саду голые деревья уже начинают высовываться из-за асфальта, а не из снега. Лютя встывают к вечеру. К концу рабочего дня.

Евгения Владимировна молча идет домой. Мысли снова возвращаются «на круги своя». Вот какая история.

«...И никакой радости, что помогла ему выйти из беды. Просто тихое удивление своим бесцельным перед человеком, которого презираю.

Мы стояли в густом подвале. У лютяик зно — бутка проводка телевизионной антенны. За намеренном лютя молча выслушает укороченные следы ботинки директора. От двери — к нам. На моих туфлях растаяла снег и белеет под каблуками темной лютяи. И только у Савьки ноги сухие. Его круглые носы лютяи ботинки поблескивают металлическими звонянами.

Сам Савька тоже круглый, крепкий, прочный. Как его лыжные ботинки. А кончик самогонки, пуповины халата, дешевой перстень на безымянном пальце, зубы, узкие глаза, округлости щек и подбородка башмачком, как металлический заклепки на его лыжном ботинке.

По-моему, он не узнает меня. Но сразу узнал. Мне даже показалось, что оно не то что совсем не изменилось, но и не выросло. Хотя он, конечно, здорово подрос с тех дней, когда мы были красными в военной игре. А может быть, такие люди, как Савька, и не вспоминают детские игры. Может быть, они держат в памяти что-то другое, нужное им сейчас в деле, и только...

Савька наматывает на лютя руку гладкий провод антенны. И вдруг мне начинает казаться, что он все-таки узнал меня. И нарочно так небрежно, так напояка отмеривает провод и ждет деньги, которые я ему обещал.

Вчера вечером он пришел к нам на новую квартиру по зымову. А лютяици из телевизора Ерохин А. А. — так было написано в квитан-



РАССКАЗ

Н. ДМИТРИЕВА

«...Смилительный такой, — передала мне бабушка. — Провел антенну. Приветный и шустрый. Стеснялся, но потом попросил на пол-литра, уж я ему дала. Больше лютяи он не урук».

Мы выключили телевизор. Он затрещал, экран засветился, ядрот стало темнеть, потом снова вспыхнул, но изображение дрожало и портило всею настроением.

Утром пришел другой мастер. Все проверил и сказал, что поставлен старый, неизвестно за какой свалке истории найденный провод антенны, весь из разноцветных кусочков. Мастер доверительно посоветовал лютяку не поднимать, а прийти прямо на склад к участковому антеннику Ерохину. За наличные деньги отмерит сколько нужно вывешенного провода и сам все установит.

Савька только сначала испугался, когда директор неожиданно открыл дверь, и взглянул и сильно спросил: «Ерохин, опись лютяи?» Тогда в лютяи своих Савькинх глазах заблест слеза. Бредя почти темнотой, на складе. Желтые запыленные лампочки светят вышопанла. Но я увидела, как вымыслила капельки лютя на широкое, крепкое Савькинх носу и как Савька, без моргания, следил за директором, пока тот шел к нам.

«Товарищ директор, Ерохин обманул старого человека. Я должна объяснить вам, что...»

Странное дело, каким сильным становится человек в своих глазах, когда замечает страх другого перед ним. Ну что, Савька, теперь-то я не буду молчать. И мне станет безразлично, что будет с тобой, как привычно ты будешь лебезить перед директором, как лютяи потом высмеивать тебе товарищ по работе!

Попался ты, Савька...

А Савька взглянул на меня и успокоился. И снова знакомая с детства Савькина улыбка, открытая и широкая, как и лютяишника. «Тут до ушей, хоть авзачиши пришней», — дварали ми его.

И тут я замечала, что он глядит не в карман, а неподобающе вали. Сами подписывали, Петр Борисович пожелайте.

Двух пальцами он начал спокойно перебирать бумажки в нагрудном кармане халата. Стало слышно, как сопит носом директор. Несколько мотков провода мягко свертнулись и легли на пол.

И тут я замечала, что он глядит не в карман, а неподобающе спокойно и внимательно следит за мной. Может быть, даже улыбка у него еще не прошла. Просто тут темно и не все видно. Он словно уже знает, что я не подведу его, вымручу. И даже не торопит: так он уверен во мне.

Откуда эта уверенность у людей, что я для них всех должна что-то сделать? Сколько раз приходилось мне бывать таким, даже непрошеным вездуч помощником! Они надевались на мою поддержку сразу же, как попадали в зависимость от меня. И я считала своим долгом вымручить их беды.

Тогда я была сильнее ее. Савьке? Но они становились победителями. Может быть, они чувствуют, что я не способна расчелство обидеть человека. Мне очень важно быть чистой и порядочной в своих глазах, прежде всего для себя.

«Пускай молчат», — разумно решила я.

И тут же заговорила:

«...Я давала вам наглядную. Вы сложили и спрятали в этот карман. Ну да, в этот самый. Пошлите спокойно, не торопитесь. У меня там дома сколько раз бывало: поможешь на место прозе, а потом идишь, идишь...»

— Ну, ладно, ладно, не волнуйтесь, гражданская, вам-то я верю, — отмахнулся директор. — Ты вот что, Ерохин, закуряешься и наверх. Дело есть.

Порядок, — сказал Савька, все еще широко и откровенно улыбаясь.

Он даже не пострел, как уходил директор. Снова отмерил и свертнул провод. Как будто ничего не произошло. Как будто так было задумано. Я протянула ему теплую замусоленную грешку. Савька отпустил губы, небрежно снова трещу в нагрудный карман, где только что искал наглядную. Дружно свертнули лыжные ботинки. Савька медленно, с удовольствием приподнял на носки, развел руки в стороны,

как во время утренней зарядки, покрытых, слегка потянувшись и, счастливым образом, продрогая!

— Значит, завтра снажите бабусю — приду.

Никчемным в моих глазах людям в ответственные для них минуты я даю уверенность в моей обязательной поддержке. Только как они об этом догадываются? Ведь уже пятнадцать лет назад, еще тогда, в самый первый раз, в пионерском лагере, когда мы были красными в военной игре, Санька Брошкин был уверен, что я не выдам его.

Мы тогда хорошо жили.

Столько времени прошло, а я все волнуюсь, когда вспоминаю, как мы готовились к войне. Никто не хотел быть белыми, потому что белые — значат фашисты.

Наша война долго не начиналась, и все знали: она начнется по сигналу тревоги. Ребята строгали сабли и автоматы, обтесывали стволы пулеметов.

Один день был очень жаркий. Это когда наш генерал, старший инструктор Митша, учил нас ползать по-пластунски. Мы маскировались ветками осины, ивы, лопухами и ползали вверх и вниз по долговому столбу ограды. Круглые жидкие капли жидкой грязи-и-жидкости попадались нам по нуту. Они были серые, сухие, теплые. Иногда под ними онамазалась земляника, почти черная от солнца и горячая.

Мы ползали, ползали. У меня в глазах стали медленно плыть горы крутой раскаты, ослепительного солнечного света. Но я ползала вместе со всеми и держала ветку впереди себя. И все держали в онемевших левых руках перед собой ветки, и все устали, потому что мы уже не могли сразу услышать команды. И тогда Митша крикнул:

К реке! Брошкин!

Это мы услышали и помчались. Он нам кричал, чтобы мы не сразу лезли в воду, но мы еще на бегу сбросили ветки и бухнулись в холодные, стремительные воды Истры. Вместе со всеми я прыгнула по носу в воду, вопила, брыкалась, а когда зажимурчалась, в глазах возникли солнышки. В крошечной таме закруженных глаз вставали солнышки, пылялись, менялись местами, заходили одно за другое.

Вечером я вся дрожала. Руки до плеч покрылись гусиной кожей. Меня отвели в изолятор и измерили температуру.

— Надо лежать. У тебя там будет веселый сосед из вашей армии, — сказала врачка.

И меня проводили в комнату. Слева от окна я увидела лгушачью физиономию Саньки Брошкина. Он показывал мне язык. Подул прохладный ветер. Я натянула простыню и закрыла глаза.

У Саньки Брошкина из нашего отряда был танкистский шлем. Даже девочки завидовали Саньке. Этот шлем привезли ему танкисты, фронтные друзья отца. Отец погиб в бою, а шлем заещал передать сыну. Нашему Саньке Брошкину.

Мы начинали жить в первые послевоенные годы. И когда в родительский день нам привозили вкусные вещи, мы делились друг с другом. И Санька делился, и с Санькой делились. Все было по-честному. Только мы потом ходили за ними с нашими долями и договаривали дать за них повисеть настоящей или вывесочной шлям.

Санька, конечно, формальничала, кобрежала, откапывала. А может быть, набивая цену, потому что все-таки потом Санька кое-кому в стороне широко улыбалась, и круглые уши у него становились красными, когда он стегивал с ровным шлем. Желтые морские выдры топорились в реальном пространстве. Он их приглаживал на шею и збокс и шел к забору, за дикую старую яблоню. Мы видели, как он там один ее подущивал с повидном, таблетки глюкозом, сахар. Даже пальцы и ладони обнимал. Даже громко сопел и присвистывал носом от удовольствия, ведь он думал, что он один.

В свои удачные дни Санька Брошкин всю дорогу улыбалась. Крепкие кулачки в карманах крепких штанов. Указные серые глаза смотрят прямо и серьезно. Как можно серьезно смотреть, когда рот улыбается, да еще так, как у Саньки? «Рот до ушей, хоть язычки пришей», — дразнили мы его, а он только ласково сплевывал в нашу сторону и ни разу не взглянул чуть покаявшись на коротких ногах, круглых и крепких, как столбики. Он шел за уборную. Там курил самкрутку и кашлял. Табак у него был всегда.

Наверное, у него все всегда было.

— Ты! — посылал вдруг Санька.

Я повернулась.

Санька приподняла подушку и достала танкистский шлем. Натянула на голову, попустила на гуд-судда, слово раскапывалась, и ослет солнышки са стали всходить и заходить у меня в глазах. Санькина голова вместе с ними кружилась и улыбалась — рот до ушей, хоть язычки пришей. Он больно дернул меня за косу. Я увидела, как он из своих крепких коротких десяти пальцев составляет четыре фига.

— Смыка!

Утром мы уже почти поправились. Прибегали наши. Рассказывали, как готовятся к войне, что делают без нас. В общем, не так уж много. Потому что все уже готово к началу боя.

Потом мы с Санькой гримали кинские абложи: их нарвали наши в колхозном саду, по дороге к нам. И стало так хорошо, что мы тихо зашли любимому песню про то, как в нашу гавань заходили корабли, корабли. И как пираты наслаждались танцем Мари, хотя не танец их пленная, а красота. Но в это время в таверне распахнулись с шумом двери. Это был извездный молодой, молодой, Ковбой Гарри. Тут атаман сказал Мари, что вернула ее Гарри, но он, братчик, не знал, где с ошейник, и с ним нужно расстаться. Тогда в воздухе сверкнули два ножа, два ножа. Атаман — мастер по делу фехтования, но Гарри был суров и молчалив, молчалив, ведь он знал, что Мари ему изменила. Он стойко зашился у пирата, и Мари в этот миг его любила. Наверное, коббой это поучествовало, потому что с криком повалился атаман, атаман, и губы неверной Мари прошептали что-то вроде: «Погиб моряк, напачек океан». А кровь уже стекла с ножа у Гарри...

Мы исполняли эту песню с каким-то ироничным чувством лихачества, отрешенности и личного участия в суровой судьбе ее героев. Мы,

Рисунок В. АРОНИНА



девочки, даже, может быть, плакали, когда теши ее всей палатой, а темное, после отбытия. Но все-таки казалась себе мужественной и храброй, когда шла ей. И любила эту странную песню.

Савька и я — мы уже донесли песню до конца, где в таверне горевали моряки и шли на поминках атланта. Мы захотелось нежножко поплакать: наступил вечер, и Савька не заметила бы, как я плачу под трагичной. Но в это время и начался пионерский залп — он шел за стеной изолятора, в этой же избе, — пришел воюеру, севастопольской моряк Лева Солонев.

— Хлопцы и девчата ждуть, — сказал Лева. — Пора начинать.

— Хорошо, — ответил Владимир Сергеев. — В шесть утра дай сигнал.

Больше Савька Ерохин меня не дружил. Мы на всякий случай притворились, что спим, а сами шепотом придумывали, куда бежать искать наших. Пакеты с картами военных действий должны утром вручить командирам на линейке.

— Не дрались? — шептал ночью Савька.

— Вопрос! — обижалась я.

Владим Сергеев ушел до гора. Врачица заперла нас на ключ, догнала как раз под нашими окнами Владимир Сергеев: «И прощайте Клаву! Принести им завтрак сюда». Это было.

А ребята скоро выведут нас на весь день. — И красивые повязки на рукава повязку наши ребята. По правилам, если сорвет повязку, значит, убит.

Савька уже натянула плечи и стоял колениками на подоконнике. Горшки с геранией мы поставили на пол. Я придеркала занавеску, пока Савька прыгал прямо на желтые и оранжевые ноготки, которые цвели под нашими избу. И в это время нас как будто током ударило.

Это горно заиграл тревогу. И пока чистый и звонкий голос пионерской трубы шел в ритме марша и бодрага наша зловеще, а я — одной ногой на тумбочке, коленикой на подоконнике и с маршевой занавеской в кулак.

Горн все повторял сигнал тревоги, и, когда он замолчал, наступала тучная тишина и в этой тучной тишине сразу начинали петь птицы. Ставокилось хором, и совсем не было слышно, кто поет.

Мы почти вышли за территорию лагеря, но услышали звук девчонок из младшего отряда:

— Айда по-маленькому?

— Айда. А пузуют?

— Ветками укроют.

Девочки выволакивали из-за палатки и помчались к уборной. На правых рукавах у них были белые повязки.

Вот отсюда, дай, пожалуйста, отсюда начинаются мои несчастья. Сначала мы спрятались в «Воздух» и тут же — зашился Савька. «Сад дурак», — огрызнусь я и обрылась белять.

И вдруг...

— Савька, — шепчу я, и руки мои дрожат, и я даже запрогла на нежить, так мне не терпится сделать это, о чем меня никто не спросил. — Савька, дай руку пузуют? Прошу! Прошу! Прошу! Прошу! Придем к нашим с трофеями! Нам за это пузуют медали дадут, верно?

— Очкди! — обрадовалась Савька.

Пузуют был таежный. Из его ствола, обаяванного белым лентой, замечательно пахло бересой. Чтобы он не грохнулся, мы вдвоем тащили его на руках: сначала — вперед, а я сиди, а колесо.

Мы уже шли лесом. Здесь было много осины, а мох пружинил под ногами. Ветер совсем затих, и все-таки осины расквашивались тихо, еле слышно, как будто им так было легче расти. Вдору стало светлее. Мы вышли к большой дороге. Широкая, несколько коленами расчесанная дорога, а за ней — снова лес, холмы, дальнее и близкое, и где-то справа, между верхушками леса, голубев утолчок реки. Как блестящая бумажка из конфеты отражает небо, так далеко внизу сверкает и голубев утолчок реки.

Уже начинало припекать. Неожиданно — выльнула по дороге. Цена тут слыши. Тут же выльнула над дорогой, и под ней оказалось стадо коз и овец. Савька отступил меня.

— Слушай, надо на той стороне разведать, если белых нет, ператачив пузуют и пойдем к реке, искать наших. Туда... ты надавай мой шлем — спрячь его сюда. Кургуя у тебя старая, авионная. Возьмишь прут и побьешь, как пастух. А то меня в шлеме сразу узнают. Ну что, дрейфим?

— Кто? Я, да?

Я обняла косяк вокруг головы. В первый раз я надавала настоящий танкистский шлем. Он был железный. У него оказались столько разных запясок — запясок войны, боя, дымка, бензина, металла, табачка. Я уходила в разведку. Красная повязка аккуратно сложена и спрятана под майку. В руках длинный прут.

— Если так порядок — свистать, — предупредила Савька.

— Я не умею.

— Валдай Кукуй тогда три раза. Ясно?

Он чувствовал себя командиром. Он послал меня в разведку. И я стояла — руки по швам — и отвечала: «Так точно!»

Стало хорошо до музтов, где мы притались.

Савька вытолкнул меня прямо в стадо.

— Иди давай.

Среди глушого стода танкистский шлем мне помог. Да, а была разведка. Для вида я глядя куда-то стода, поспешно пробиралась к противоположному краю дощери, и козы, и овцы, бараны и козлы расступались, обходя меня, а козлатка терлась о мои ладони шелковой шерстью на лбу, где пробивались рожки, и забирала мои пальцы мягкими, влажными губами.

Вельх никто не было. Зло сверху я заметила вышка зорилка, по створкам узкой Истре. Красный флажок бился перед вышкой и

замаскированный плашки. Мне захотелось тут же взорвать: «Ютей, братцы-маршаль! Мы с Савькой идём, пузуют у белых узеньки! Устаи. Но почему-то не закричала и побежала за Савькой, на ходу надевая красную повязку.

Савька перебежал через дорогу, и пузуют грохотал деревянными колесами по засохшим колочкам. Он выскочил со мной на веревках. Они были жалты да брата. Жалтыя Савькина физиономия с желтыми выхрилами и желтый ствол пулемета. Оба круглые, крепкие, прочные. Казалось мне, что и пузуют улыбается, как Савька: рот до ушей, тощий авиончик пришел. Я радовалась им и радовалась нагму за мелкой речушкой, которую можно впрод перебить.

— Давай закричим, а? — предложила я.

— Ты что, дура или хитрая? А если белые на этом берегу маскируются?

— А ты их видишь? — обиделась я.

И все-таки мы спускались осторожно. Только мелкие камешки осыпались вниз, и трещали тонкие, сухие ветки. Теперь я шла вперед. Желтый ствол пулемета торчал у меня из-под мышки, и я прикрывала его двумя руками. Савька хватал свяди. Он держал колесо, и ему было плохо видно, куда мы идём.

Я представляла себе: вот закончится война, весь выстроят на линейке, а нас с Савькой вымоют к флагу.

— Флаг подними! — ошумелет нам Ишта.

— Есть поднят флаг! — отсылет нам Ишта.

Взвругнут горы. Забыт барабанные палочки Алдык Суркова. Мы будем медленно тапнуть на себя трос, перебирая его руками, и флаг плавно полывет вверх до мачты. Он только вверх развернется, и тут подует сильный ветер. Флаг забьется, весь пойдет красными волнами. Все авиончик поглотит и будет любоваться флагом.

— Ты оглохла, что ли? — Савька толкнул меня пулеметом. — Запри. Где-то поблизости тыгы разговаривали.

— Может, наши? — спросила я.

— Указай и доложу отрядному скавал Савька.

Мы осторожно опустили пузуют на траву, и я пошла.

— Савька, — оглушила я, — если они нападут на меня, стреляй из пулемета.

— Соображалка у тебя работает? А если их много спраталось?

Лучше бети и реке мы идём. Я пузуют буду спешать. Давай дайный.

Деревья кочилился. Я двелала на опушке и следила из-за пня за поляной. Как будто тыгы. Переполала вперед, к кустам орешника. Заелата. Сердце стучит. В шлеме жарко, но очень приятно. Хорошо, что Савька не успел отобрать. Я снова поглядывала настоящий танкистский шлем. Сидеть бы только в боевом танке и бодрага наша зловеще. Р-раз — а тыны в реку. Р-раз — и перемухну реку. Развернулся — и по белям. Идем, отовь, беляе бегут славаться...

Я оглушила. Хотя бы Савька догналась замаскироваться пузуют — железный шлем, белая повязка, и Савькин вышка светится, если приглядитесь. Еще кулак мне показывает. Я ему тоже поаваала кулак. Встала и пошла к реке. Я знала, что она совсем недалеко.

— Атаа! — закричала вдруг наши из-за реки. Но я и сама увидела: из старых военных оспов лезла березка с белыми ветками. Я бегала по опушке. Она выльнула на меня. Красная повязка стягивала мне руку чуть выше локтя.

Я повернулась к Савьке. Что же он, гад, не стреляет?

И остановилась.

Я бодрага прямо на белях. Я спотыкалась о кочки, меня тандо куда-то влево, поближе к реке, к нашим, но я слышала, как бегут за мной беляе и кричат, а что, непонятно. Я только знала: нужно добежать к реке, они не должны увидеть пузуют. Я обещала Савьке.

И вот уже окопы. Их можно перепрыгнуть. С рабегу. Может быть, Савька уже не слышит? Ну, стреляй по ним, вернись к пулемету, ведь беляе всего доего.

Я еще могу бежать. Но Савька не стреляет. Почему? Если работает пузуют, шестеро врагов считаются убитыми — правило нашей войны. И я оглушила.

И увидела Савьку. Он стоял над елочками во весь рост и улыбался. Рот до ушей, тощий авиончик пришел. Он был в красной повязке и в белой вышке. Он встал в красной повязке. Снял. А пузуют желтеет метрах в трех вперед меня. И они друг друга как будто не знают и не замечают. Савьке стоит присесть, и Савьку не видно, вот он и улыбается. И еще ему интересно, что я буду делать. Он уже знает, что я ушла от него беляе.

Против меня, на повязку сила, чего ему теперь бояться: он пришел из разведки, и все.

Двое почти догнали меня. Я еще могу добежать до реки, тут близко. А тот — вброд, и я в шлеме. Но я увидела Савьку, и не смогла бежать дальше. И просто свалилась в окоп. Упала и не встала. И как будто своим желтым языком, как интересно Савьке, что со мной будет. Как стоит он над елочками уже без повязки на рукаве и пузуют молчит метрах в трех авионки Савьки.

Когда двое нагнулись на меня и стали срывать повязку, я уже плакала. Я не могла понять, почему и слыша Савьку и пузуют, а Савька меня — нет. И еще я не могла понять, почему я не добежала до реки, ведь могла австрот.

Мне скрутили руки назад и повели в лес на дупок к беляеу генералу — и воюеру Лева Солоневу. Он держит в руках танкистский шлем и жидкий язык. Я коснулась его языка, и язык мой и язык Савьки — одна распуталась, и в ней слышала транквили. Лева Солонев смотрит на меня с тихой жалостью победителя. Он спрашивает, где Савька, он уже знает, что мы бежали из изолятора. Тогда я начинаю плакать. А Лева Солонев меня не слышит. Или умоляет и притешивает. Нечего рвать. Делала бы себе в изоляторе.

И нудь к реди, одна без конвою. Куда я убею от своего позора? Наши все видели, они видели, как я не добежала до реки, бухнулась в окоп и спалась. И видели, что я могла бежать дальше. И все-таки попалась. Тупо и бесмысленно.

Но Санька и уродский стоял у дальнего, ружья в руке, и на ружавке не красной полевой. Ружье можно было кому-нибудь обмануть, что я сама не понимала, а только чувствовала: я делала так, как нужно было Саньке.

Никому не сказала я в лагере, как девотирировал Санька. Санька тогда молчал. Потому что я шла пережить в настоящее и жили окопы белых. Санька по-тихому отделился в окопах, и, когда наши стали брать в плен белых, его пулемет заработал. Я сама это видела.

Санька давал кусок хлеба победителям и две порции компота. Мне тогда пришлось кусочек хлеба отделить. Меня обменяли на белого пленного. Когда война закончилась.

После отбоя был большой костер. Жгли сухую елку. Метра в две длиной. Искры разлетались от ветра. Горящая елка расплывалась у меня в глазах, потому что мне было трудно и стыдно. У костра выступали герои военной истории и рассказывали о своих подвигах. Санька тоже рассказывал, как он усталый в белых пулемет и помог нашим формировать Истру. Когда он рассказывал, он смотрел в мою сторону, все время смотрел прямо в упор на меня, этот мальчишка в настоящем тактиком шлеме, который пахнет настоящими боями, металлом, бензином, дымом.

Мне ядуть показало, что шлем этот на мне и я сильная, я могу есть и рассосать, как было дело. Санька струсил, завысел ухом, натпет оправдываться. И ни для кого больше не будет красивого костра, высокого, с огненными веселыми искрами, как у бегальных ошей на новгородной елке, не будет интересной войны, которая у нас закончилась, и ее героев не будет. Всем станет противно за Саньку. А может быть, и за меня, за то, что я испортила всю эту праздничную красоту.

И хуже всего будет мне. Как будто я приняла к Саньке и вместе с ним, развывая задом ветки елок. Будю натпаться от врагов. Мне хорошо у этого костра. За спиной сырая темнота, даже холодно, а здесь разнотенное пламя полыхало, и жарко становилось около него. Мы палками выгребали из угля раскаленную картошку. Она оставалась, становилась серой и мохнатой от соды. Все смеялся чему-то, и я вместе со всеми. Но иногда я чувствовала, как Санька смотрит на меня. Он о чем-то думал, Наверно, был доволен, что я его не подвела, но не очень понимал, почему я это сделала.

На утренней линейке Санька Ерохин поднимал гора. Звонел горы, стучали барабанные палочки Альки Суринова...

Кое-что об этих днях, пока еще очень неопределенное, Евгения Владимировна вспоминала сразу, как только бабушка показала ей копию квитанции, и она увидела филолетовые от копирки буквы: «Вр... А. А.»

Мокрый снег шиннет к ногам. Везде чьяе дужи, машины выжелеют на ины, и грязный снег, холодный, неприятный, вылетает из-под колес, падает на тротуары, посыпанные серо-желтым, насково сырм песком.

Евгения Владимировна идет в тепелателе по будничному делу: какой-то агентчик Ерохин А. А. обмалду клиента, старую женщину. Очень долго не начитается весна в этом году. Как хмурая осень — ее начало. Тепло и мерзко, сыро, липкий, грязный снег. И то далеко шпорое жаркое лето вспоминается Евгения Владимировна по дороге.

Это оказалось он. Посмотрел на копию квитанции. Распухла перед Евгением Владимировной дверь на склад.

— Главное в профессии агентчика, чтобы ничего не знало начальство, — весело сказал он ей.

И стал смотреть вперед.

Под сводчатыми потолками склада тускло желтели лампочки. Евгения Владимировна переставала следить за Санькой, но все время видела его крепкие новые белые ботинки с блестящими заклепками.

Потом пришел директор. И она опять вырвалась Саньку.

Санька явля трещку.

— Можно сказать, договорился, гражданско! — слышит она его легкий, уверенный голос.

...Евгения Владимировна не любит смотреть телевизор. Она остается одна на кухне, сидит на табуретке и все мечтает: вот настант настоящее время, и она непременно соберется я жез своего детства, поборит по местам тех людей. Увидит все эти холодные стальные бер и маленький теплый туман вокруг них. И ядуть почувствует себя сильной.

В комнате, где стоит телевизор, сумрак, око задержую штормами: сияет бабушка смотрит детскую червучку.

Надо горничная с ужаленой жужу изадрейдела, что будут гости, придут на международную встречу по бюсю. Окоя решающую.

К ним теперь часто приходят приятели смотреть телевизор.

Отлично работает, — одобряют они. — Видимость и четкость на уровне мировых стандартов.

Муж доволен. Ерохин при нем ставил новую агентку, потому что Евгения Владимировна в тот вечер задержалась в лаборатории.

Главное, иметь своего агентчика, — объясняет приятелю муж Евгения Владимировна. — В наш век сплошной техники он необходим каждой семье, как домашний врач в недалеком прошлом. Как просто повело: Ерохин прекрасно знает свое дело, и потом — какой обязательный, симпатичный парень! Улыбка такая располагающая. Вся в жизни доволен, не то что наш брат... Вот за такими будущее, правда, Женя? — об этом она подержала с Евгенией Владимировной, которая вошла в комнату и слышит его последние слова.

— Нет! — отвечает она быстро и уверенно. Но объяснить ничего не может и добывать тоже. Из-за этого выглядит. Краснет. Но все-таки охоточено повторяет:

— Нет, нет...

Дорогой редакция!

В журнале «Смена» № 19 1968 года опубликована статья Андрея Никитина «Птица синевы», которую я прочел с интересом и с радостью, и с большим интересом, так как в ней описаны события, которые я пережил сам. Это дом моего предков — сизагеля Андрей-Рябининных из деревни Гарницы Заовенского района, Карельской АССР. Четыре поколения из семьи Рябинных жили в этом доме. Первым из сизагелей — прадед матери, Рябинин, был принят в дом и вдове Андреевой, от этого фамилия стала Рябинин. С этого времени и начался дом Рябининных. Он выступал дядя в Санкт-Петербурге. О его выступлении тепло вспоминал И. И. Менделеев. Представителем четвертого поколения из семьи Рябинных был мой дядя, брат матери, Петр Иванович Андрей-Рябинин. За былинку «О Чапаеве» его наградили орденом «Знак Почета». С этого времени и начался дом Рябининных в Кремле. И. В. Сталин подарил ему платформу с набором планов. Этот подарок был очень ценным. Дядя Рябинин был очень уважаемым человеком. Он выступал на многих конференциях и в Москве, собралась «старина», они-то и наградили его. Это подарок был очень ценным. Дядя Рябинин был очень уважаемым человеком. Он выступал на многих конференциях и в Москве, собралась «старина», они-то и наградили его. Это подарок был очень ценным. Дядя Рябинин был очень уважаемым человеком. Он выступал на многих конференциях и в Москве, собралась «старина», они-то и наградили его. Это подарок был очень ценным.

Статья А. Никитина возбудила меня продолжить творчество разных предков, связанных с историческими событиями. Теперь они все больше и больше забываются. И я решила списать их в стиле старинных бумаг, хорошо знакомом мне с самого раннего детства. Я уже написала былинку «Легенда о Савафимом чинае» об одном из предков Звонмалы. С прошу передать автору статью мою благодарности за статью и письмо «нашего дома, малю тольк, что синим безлины; не поаисано, не чей это дом. Но все равно я его узнала, ведь такая же синим хранится и в семье Яны. Еще раз ценю Ваш благодарна.

М. Ф. КОВАЛЕНКО (АНДРЕЕВА-РЯБИНИНА)

Крымаея область, Велогорский район.

Дорогой товарищ Адамов!

Решил написать Вам письмо, так как я не знаю, куда еще обратиться.

Коротко о себе. Родился я 11 мая 1946 года в а. Юрсаеаве. В детстве я не и заручивался над жизнью. Но жизнь есть жизнь. В 1963 году поступил в Ленинградский государственный университет имени Ленина. Там я работал в библиотеке. В 1965 году перешел в Ленинградский государственный университет имени Ленина. Там я работал в библиотеке. В 1965 году перешел в Ленинградский государственный университет имени Ленина. Там я работал в библиотеке. В 1965 году перешел в Ленинградский государственный университет имени Ленина. Там я работал в библиотеке.

По призыву ЦК ВЛКСМ я приехал на стройки Магнитки. Сначала работал на строительстве здания «2506» жилищной организации. В свободное время я помогаю милиции в наведении порядка в городе. В свободное время я помогаю милиции в наведении порядка в городе. В свободное время я помогаю милиции в наведении порядка в городе. В свободное время я помогаю милиции в наведении порядка в городе. В свободное время я помогаю милиции в наведении порядка в городе.

В свободное время я помогаю милиции в наведении порядка в городе. В свободное время я помогаю милиции в наведении порядка в городе. В свободное время я помогаю милиции в наведении порядка в городе. В свободное время я помогаю милиции в наведении порядка в городе. В свободное время я помогаю милиции в наведении порядка в городе.

В свободное время я помогаю милиции в наведении порядка в городе. В свободное время я помогаю милиции в наведении порядка в городе. В свободное время я помогаю милиции в наведении порядка в городе. В свободное время я помогаю милиции в наведении порядка в городе. В свободное время я помогаю милиции в наведении порядка в городе.

В свободное время я помогаю милиции в наведении порядка в городе. В свободное время я помогаю милиции в наведении порядка в городе. В свободное время я помогаю милиции в наведении порядка в городе. В свободное время я помогаю милиции в наведении порядка в городе. В свободное время я помогаю милиции в наведении порядка в городе.

В ответ на обращение «Смены» № 2 (1968) хочу поделиться своими воспоминаниями о замечательных советских солдатах, истинных и глубоких патриотах. Многие из них остались в наших сердцах. Это маленькое воспоминание, о котором хочется рассказать, связано с событием 1945 года. Оно связано с продолжением славной военной коммюндатуры и нам повесили двух советских солдат. Узнав нашу бедность, они принесли нам подарки. Они принесли нам подарки. Они принесли нам подарки. Они принесли нам подарки. Они принесли нам подарки.

И вот после страданий и мучу военных лет наступили наномена приезда. Ушли в мирную жизнь. Многие из них остались в наших сердцах. Это маленькое воспоминание, о котором хочется рассказать, связано с событием 1945 года. Оно связано с продолжением славной военной коммюндатуры и нам повесили двух советских солдат. Узнав нашу бедность, они принесли нам подарки. Они принесли нам подарки. Они принесли нам подарки. Они принесли нам подарки. Они принесли нам подарки.

И вот после страданий и мучу военных лет наступили наномена приезда. Ушли в мирную жизнь. Многие из них остались в наших сердцах. Это маленькое воспоминание, о котором хочется рассказать, связано с событием 1945 года. Оно связано с продолжением славной военной коммюндатуры и нам повесили двух советских солдат. Узнав нашу бедность, они принесли нам подарки. Они принесли нам подарки. Они принесли нам подарки. Они принесли нам подарки. Они принесли нам подарки.

Ветрия, Лендфлоты.

Пинтер ЮКОФ

СМЕНА 13

Летчик-испытатель Владимир Сергеевич Ильюшин гипотезы

С летчиком-испытателем
Героем Советского Союза,
полковником
Владимиром Сергеевичем
ИЛЮШИНЫМ
беседует специальный
корреспондент «Смены»
Тамара Илатовская

Он выглядит моложе своих соратников. По-военному пунктуально, предупредительно, всякая той «инстинктивной» вежливостью, что воспитывается с раннего детства. Знает два языка, любит музыку, рисует, владеет несколькими профессиями, профессионально владеет инженирией. И при этом один из самых одаренных из лучших испытателей мира. Ильюшину-младшему покорился самолет типовой машины — от вертолета до сверхзвукового истребителя. Пожалуй, нет летательного аппарата, который бы ему не поддался. Летчик говорит: «Мяг бесстрашен в небе и ворон в дубе».

— Владимир Сергеевич, как вы считаете, может ли человек до конца изучить и использовать свои возможности?

— По-моему, обязан. Один остроумный человек говорил: люди слишком мало пользуются своей жизнью и не потому ли в мире еще столько нелепого. Обычно слабым духом живут по принципу: да вот я такой, принимайте меня, как есть, не нравится — обойдусь. Этакое самодовольное уничтожение, недостойное человека. Мы не рождаемся ни гениями, ни дураками. Человек сам делает из себя нечто иное или героя. Я в этом абсолютно убежден. Наши способности очень обширны — в любом из направлений, которое изберешь. Все дело в мужестве, упорстве, силе стремления. Космонавтский Дамоссен стал лучшим оратором Греции. Он так хотел. Уметь хотеть — тоже талант. И этому можно научиться. Главное — избрать цель. Как можно раньше. И сделать себя таким, чтобы ее добиться. Цель выплывает человека из первоначальной глины, строит характер. Итальянский летчик Донати, поставив рекорд высоты, сказал: «Я подошел к пределу человеческой выносливости. Моя машина еще могла набирать высоту, но человек, увы, не машина». Побив этот рекорд, мой учитель и старший друг Владимир Константинович Кожичанин рассудил по-другому: «Я подошел к пределу выносливости машины, но я мог бы летать еще выше». Своей «потолок» человек определяет сам.

Я твердо решил летать, еще не зная ни одной буквы. Это желание было достаточно сильным, чтобы пережить все детские увлечения, сопротивление родителей и даже собственные заблуждения. Конечно, снугу конструктора «Илюш» неудачно было влюбиться в самолеты. Но добиться права летать — это было нелегко. Фамилия отца помогла мне проникать на аэродром, забираться в пустые кабинеты и даже подниматься в воздух с таким прославленным всом, как Кожичанин. Но она же вызвала недоверие: а вдруг это просто прихоть, баловство? Те, кто меня окружал, отнеслись к профессии летчика очень серьезно. Мне пришлось упорно доказывать свое право — хотеть летать. А ведь я хотел не просто летать, а летать выше всех и быстрее всех.



Фото В. ДРУЖКОВА

Стихи о футболе

Ю. ОКОРОКОВ

Стадион навсегда запомню.
Здесь, на поле зеленом, легло мне.
Здесь навеки со мною юность,
здесь всегда ты со мною, Юрка!
Как в футбол мы с тобой играли,
как ботинки отчаянно драли!
Как завучи для нас имена
футболистов из класса «А»
и слова [сплошно это вчера еще] —
«нае игра»,
«угловой»,
«нападающий».

Если б можно, для всех людей
мы ввели бы футбольные правила:
раз штрафной удар, — не робей,
не хитри: мол, назначен неправильно.
Отлажена упруго юность,
как в ворота летящий мяч.
Девяноста мнут на трибунах —
вот и весь наш футбольный матч.
Да, не стали мы футболистами.
Но остались, как в те годы,
одержимыми
и неустойчивыми,
в нападениях — навсегда!

На рассвете

Я люблю выходить на рассвете,
когда город еще не громит,
когда пахнут еще газоны
проспиленной травой.
Я люблю людей на рассвете
посстрелять, выходя из дому,
улыбнуться им без причины —
просто день хороший такой.
Я люблю выходить на рассвете.
В этот миг еще все заботы,
что готовят нам день, не дают...
Солнце мирно лежит в росе...
И всем кажется, что сегодня
совершится какое-то что-то.
Если это и не случится,—
на рассвете так думаю все.



Колокола

...И слышу я: звонят колокола,
уже почти забытые в России.
Ах, речь их, слово реченька текла
во чисто поле, в дали снеговых.
И, издали слышная голос тот,
свой лик к Яриле грозному подъям,
перстом смахнув со лба соленый пот,
мужик молил не божеество,

а — земляно,
а — маляновое
в — закат,
маляновое в орешнике смолчали.
И небо расплыло синий плат
над куполами и колоколами.
И медью отдавалось в медных лбах,
что над мирской властью есть
хозяина...

В даятках стоял на колоновале Бах,
российский, наш [а мы его не знаем].
Колокола не смели уставать!
Они то рожатали, то стигали.
И золоту заречных нив под стая
в окне, как в раме, кудри попытали.
И звукн растворяла тибрана,
и звукн тинину в себя абирвали,
чтоб шла она — слышна
и не слышна —
сквозь русские березовые дали.



Музыка

Пред музыка! — коленопреклонен.
Звучи, орган! Ты вздох столетий
Движнх.
Прозревший инки, в кладу полон
земле моей — моей исповедальне.
У каждого из нас особый жребий.
Я знаю свой, Другнх не надо мне.
О музкан, все седальное небо!
Седальное небо на моей земле!
г. Саранск.

Окружена твоей любовью,
Поражена, обожжена,
Склонился тихо к изголовью
Того, которому жена,

Того, с которым я делила
И черный злб и черный день,
Того, которого любила,
Того, которого убила.
Сейчас моя чужая тень.

Он спит. Он ничего не знает.
Он не узнает ничего.
Тихонько тень моя сплзает
С лица усталого его.

Пусть думает, что сон не в руку,
Доволен будет судьбой!
А нам — нести любовь, как муку:
Все врозь и все вдвоем с тобой.

На деревьях повис рассвет,
Неподвижный и серый.
...Это было за много лет
До новой зря.

В те времена
Еще были госпитали,
Где сестры
Бинтами солдат пеленали,
В те времена
Над погонами
Солдатские звезды вставляли.
А в госпитале
Сестра объясняла подруге:
— Ну, как он мог!!
Ну, как он мог!!
Говорит,
Не беда, что нету ног,—
Были бы руки!

А потом был опыт поставлен
В японском городе Хиросиме.
Был ученый прославлен,
А летчик — рассказывают! —



Сошел с ума...
Просто остался он с иним,
Убитым места в земле.
Просто разом его оплавился,
Как оплавился из дома.

Тем, кто умер в тот день,
Не досталось места в земле.
Земля к тому времени
Заполнена была
Другими.
И они растворились в воздухе,
Оседали пылью в золье,
И мы теперь дышим ним.

Они в нас,
Те, кому места в земле
не нашлось.
Невидимые и грозные,
Как излучение...

С того самого дня
Началось
Новое летоисчисление.

Сегодня небо было очень синим.
Наверно, потому, что утром рано
Я белое было пересвила
И выслезла в небо просушить.

Сегодня вся трава была зеленой.
Наверно, потому, что утром рано
Моя Аллена из зеленой лейки
Ее водой зеленой полила.

Сегодня солнце было очень добрым.
Наверно, потому, что утром рано
Сказали мы друг другу: «С добрым
утром!»
...Бывает так всегда в конце гроз.

Ты хочешь земляники.
Но зима
Все так же холодна

и белоснежна.

И бережет беременная тья
Покуда не родилисья подснежники.

Но згодам вызреют цветы,
Как робая улыбка щедрым
смехом.

Созреет земляника.

Только ты
Тогда, наверно, будешь бредить
снегом.

Неправда это все, неправда,
Что нам с тобой по пути.
Каждо хому иди напрямк,
Навего тынешь ты иди.

Хочу божать на плач кукушн,
А ты ведешь меня, как всея,
На канарейны частушн
И сольваь счастливыи смех.

Неутомимей свегофора
Ты зажигаешь красный свет —
И иету на пути забора,
А все рано дороги нет.

Меняешь ты свои обличья
Десятк раз в течение дня...
Ты неприретеи. Ты обычен.
Ты добр,
Ты мучаешь меня!



А. КУЛАКОВ,
мастер спорта

ФОТО С. ЛИДОВА

В XIV чемпионате СССР по аэробатике, проходившем недавно в Минне, золотые медали в прыжках на дорночке завоевали Василий Сназук и Наталья Тимофеева, в прыжке на батуте — Игорь Токмарь. Все — из Ставрополя. До полного комплекта золотых медалей в прыжковых видах ставропольцам не хватало только одной — в женских прыжках на батуте.

Есть у нас в стране города, где принялся вырост до больших высот и стал традицией и гордостью города определенный вид спорта. Там, Воронеж славится гимнастикой, Бердичев — прыгунами в высоту, Шахты — гимнастками. А Ставрополь — город аэробатов. Причем любопытно, что из всех аэробатических видов здесь популярны только прыжки.

Тренировка с петухами

В серой пелене раннего осеннего утра, когда на улицах еще не было ни дум, ни организованного задания с высокой окантовкой подошла группа людей. Вид у них был подзащитный, они о чем-то шептались, потом один из них отделился от группы и по общинному дотронулся до форточки и исчез в темноту. Дождь тут же ослепительно расплылся и впустил внутрь всю честную компанию. Преступление свершилось!

Дал Нигде не зарегистрированная группа аэробатов провела незаконную, но пресловутую расписанную тренировку. Случай был исключительный и разбирали местными спортивными властями. Приговор: разрешить «подпольные» аэробаты и дальше тренироваться в эти же часы — с 6 до 8 утра, выдать старшему из них ключ от двери. В другое время, скажем, уловить, пустить не можем видов спорта много, а зал один.

Эта анекдотическая история случилась в Ставрополе давно — в 1951 году. Но, отклонясь от хронологии событий, скажем, что тренировки с петухами продолжались до последнего времени. Двухдирный чемпион СССР и обладатель кубка страны Василий Сназук рассказывал мне:

— Мы применяли. Вставая в пять утра, идешь на тренировку. Зимой там соседи чужие. По дороге встречаются ребята, взрослые и малыши... Народу всегда собралось много.

Там было с осени до весны, до первых теплых дней. Тут зал уже был не нужен, с этого времени для аэробатов раздолье — опилочная дорожка, или, говоря цирковым языком, мажик.

Мистер Прыгун

Корни аэробатики уходят в седую старину веков. Об этом гласит рисунок на вазах из Древнего Египта и на скальные изображения гробниц египетских фараонов. Но спортивная аэробатика родилась всего три десятилетия назад. В 1939 году в Носсе состоялся первый чемпионат СССР, который, кстати, был и первым в мире соревнованием по этому виду спорта. Недавно я беседовал с победителем этого первого первенства, заслуженным тренером СССР Владимиром Ивановичем Леонюком. Вспомнил «лихие» времена, он выслушал лучшие прыжки тогда были в силу сегодня-

шнего первого разряда. А на аэроботы цирка мы смотрели как на чужое».

Спортивная аэробатика зародилась на базе самодельных цирковых кружков. Но, взяв у цирка его традиционные жанры прыжков на доске (по-цирковому — в партере), парные выступления (силовые) и силовые пары и групповые (четверки), спортсмены «оформили» аэробатку по законам гимнастики: строгие требования к чистоте и точности и обязательные для всех участников волевые упражнения — проверка разносторонней подготовки и культуры движений. Эта структура спортивной аэробатики сохраняется и до сих пор. В 1965 году прибавился новый вид — прыжки на батуте. Но о нем у нас еще речь впереди.

До войны прошли два первенства СССР. А третье состоялось только в 1949 году. Чемпионом страны по прыжкам стал немальчик Леонид Шевшинов, который впоследствии заслужит поспать на рекордных достижениях цирковых аэробатов — двойное сальто.

Человек, который первым в мире исполнил двойное сальто, отмечен в Большой Советской Энциклопедии. Это знаменитый артист русского цирка Иосиф Сосин. Он показал свой чудотворный в 1933 году. В 1912 году его достигшие повторить другой аэробат — сын Сосина Алесисмир. А еще через четверть века двойное сальто выполнил артист советского цирка Дмитрий Маслов.

А теперь перенесемся на первенство мира по аэробатике 1967 года, проходившее в Лондоне. Официальная программа соревнований включала прыжки на батуте, а неофициальная — показательные выступления советских прыгунов на дорночке.

Они стали сенсацией чемпионата. Громадный зал, стон, устроял ослепительно ребята. Знатоки аэробатики, съехавшие со всего мира, были потрясены. «Русские делают на дорночке прыжки, которые мы считали возможным только на батуте», — писал специальный бюллетень чемпиона.

Особый успех выпал на долю старшей группы Василия Сназука, показавшего серию невнятной сложности

Сназук признали лучшим прыгуном СССР, а Леонид Шевшинов присвоила ему высший титул чемпионат аэробатов

Тысячу раз отерь

«Мистер Прыгун» — ученик заслуженного тренера РСФСР Ивана Владимировича Страхова. Сейчас в Ставрополе семь аэробатических секций, в которых занимается более 200 человек. 50 метров спорта, три чемпиона СССР 1967 года и три — 1968-го. Все они считают себя учениками Михаила Владимировича. 18 лет назад Страхов возглавлял на «лихих» временах молодого группу таких же, как и он сам, энтузиастов. Это они совершили тогда «преступление» — прыжки в зал через форточку.

Страхов был неоднократным чемпионом РСФСР, но сильнее был в стране ему тогда же. Этого добился его младший брат Юрий. Пять лет с 1959 по 1963 — Юрий Страхов победил на первенстве страны. Ему одному из пер-

В воздухе Игорь Токмарь.

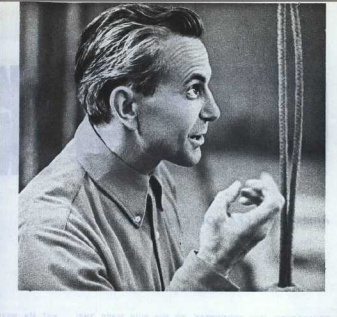

За серию сложнейших прыжков, в число которых вошло и двойное сальто боксом (вместо его в Буте не этом с ним же), Василий Скакун получил высший титул в акробатике — мастер прыгуна.

Михаил Владимирович Страхов — парижар старополдских акробатов.

Кто выше? Наташа и Александр Тимофеевы на батуте.

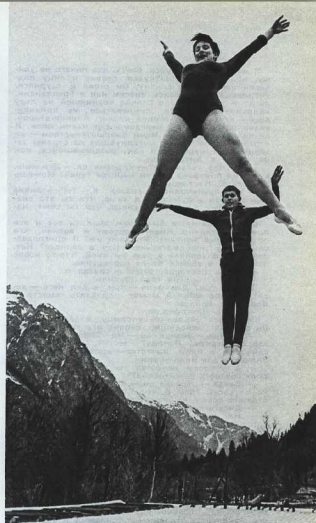

Вых среди акробатов присвоено звание заслуженного мастера спорта.

Юрий был еще в расцвете своих возможностей, когда и Михаил Владимировичу пришел черед складывать парения. Он приехал на окрестности села, где занимался акробатикой в школьной секции. Фамилия у парения была для акробатики многообещающая — Скакун.

Издавна считалось, что прыгуны на досрочно должны быть отчаянной храбрости человеком. А лучшие условия для проявления смелости — обстановки затора, азарта, когда каждый своим прыжком «заводит» другого. Михаил Страхов такую методику подготовки отверг. Василию Скакуну храбрости было не занимать. Но тренер свернул его пыл, учил продвинутому и основательно освоившим технику сложным прыжкам. Тысячу раз открыл — вот принцип работы Страхова.

Издавна я слушал доклад Михаила Владимировича на всесоюзной конференции по акробатике. На кафедру подался немойский, сухоощавый, делано еще не в годах, но уже седой человек с пухлой ладонью в руках. Пальцу эту он сразу отложил и начал говорить тихим, проминчивым голосом. Временами он замолкал и смущенно всматривался в аудиторию — понятно им мет? Объявлял парьеры, и тут вдруг Страхова хватал за плечо и юрко, как кто бы хотел, на

встречать со знаменитым киноинженером. Только присели у него, естественно, не автограф. На Страхова сыпался вопрос. Расспрашивали не дилетанты, а лучшие специалисты страны.

Нак укорачивается «крокодил»

В Ставрополе батут — такая же распространенная вещь, как железобетонная сетка. Современный батут укорачивается легкой рамы с метровой высотой превращается за несколько минут в компактный багаж. Куда бы акробаты ни собрались, компания, батут всегда с ними. И начинается поток невероятных вращений, всегда собирается народ, и глядятся — еще в одном уголке Ставропольского края появились молодежи споряч-старод.

Первый батут появился в Ставрополе всего три года назад. Это была грозная, тинелая конструкция с узкой и длинной хлопчатобумажной сеткой зеленого цвета. Акробаты прозвали его «крокодил». Как укорачивается «крокодил», никто не знал. Я спрашивал чемпиона СССР 1967 году по батуту Игоря Тонара: «с чего он ты начал? Он понимает плачание: «В то что и дело, что мы понятия не имели, с чего начинать. Слышали, что появилась программа по батуту, что будут соревнования. Нам хотелось участво-

вать, и мы начали пробовать на батуте, что увидели на землях». Современный батут, как утверждают шутники, произошел от детской провратки — ведь если у нее хорошая сетка, то дети охотнее прыгают на ней, чем лежат. Батут долго был вспомогательным средством подготовки прыгунов в воду и трансмерной летчиков. Только в начале 50-х годов он стал наконец самостоятельным спортивным спортом. Образовалась международная федерация по прыжкам на батуте, и в 1964 году в Покорие состоялся первый чемпионат мира. В Советском Союзе батут получил права гражданства в 1965 году — он один из видов спортивной акробатики.

В тот год и появились в акробатических залах «крокодилы». Появились-то они повсюду, а чемпион СССР вырос не в Москве, не в Ленинграде, а в Ставрополе. И в этом нет случайности. Игорь начал «мы начал пробовать на батуте то, что умели на земле».

Игорь до того, как стал батутистом, был мастером спорта по прыжкам на дорожке. В акробатических прыжках есть общая школа: техника сальто. Любо, самые сложные вращения — сальто «с винтом» и двойное вращение — стерион. Этот «стерней» и вляла за основу укорочения «крокодила» Игорь Тонара и его тренер Вячеслав Амидини.

На чемпионате мира 1967 года в

Лондоне советские батутисты были диктованы. Чемпионами мира стали американцы. Они заявили, что их трюки не доступны никому. Например, трюбом сальто! Услышав это, Тонара молча подошел и батуту и отлично сделала этот «недоступный» прыжок.

Сейчас старополдскими акробатами уже не приходится тренироваться на заре. В их полном распоряжении множество залов, оборудованных всем необходимым. В основном это спортивные залы средних школ. Там братья Страховы работают на базе школы № 42. Здесь учится в 10-м классе чемпионка СССР 1968 года Наташа Тимофеева. А за одной партой с ней сидит Саша Тимофеев, ее одноклассник и позавидный большие надежды мастер. Школьный зал ушел подвесным домиком и другим приспособлениями. Здесь и батут, и дорожка, и ковер. Меню прочим, значительно часть подсобного инвентаря братья Страховы приобрели на собственные деньги.

Михаил Владимирович сказал мне на прощание: «Иногда я боюсь даже подумать, что однажды ступит 40 лет и с прыжками придется прощаться. Мне казалось, что без прыжков и просто не смогу жить. И и сейчас так думаю, хотя сам уже не прыгаю... Но ведь прыгают мои ученики!»

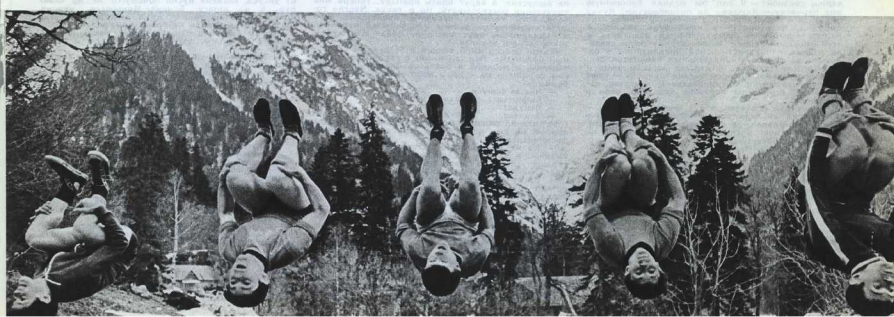

Самое существенное мы уже знали. Но меня интересовали детали.

— Что тебе еще непонятно? — спросил Зернов. — Почему, много уже выяснилось по пути.

— Значит, все-таки синтез? — закинул я в ответ.

— Вероятно. Даже на Земле химический синтез давно уже не новинка. Синтетические масла производились в Германии еще в сортовые годы. Существует микробиологический способ получения белков из углеводородов нефти. Не решена только проблема синтеза углеводов, но это вопрос времени.

— Ладно, с синтезом ясно. Истони в плазме. А дальше?

— А почему бифштуксы висели в воздухе? — спросил Мартин.

— Управляемая гравитация, — ответил Зернов. — Практически способ транспортировки или фиксации моделируемого объекта. Есть еще вопросы?

— Да, — сказал я. — Особые и этикетки.

Я уже говорил: поточные линии. Мы еще не видели ни лица, ни шампанского, ни индивидуальной тарелки, ни консервной баноч или сервировочной фольги. Все это тоже где-то формируется, ожидается и попадает на склад. Спросишь, где склад? Вероятно, там, где загружают машины.

И он пошел в розовую муть. Страх, что он тут или шел к чумной тенью или в большему роде пригорода, возникшего впереди. Я вглядывался и обнаружил в центре окружавшего нас пустого пространства знакомое «золотое блеснуло», а по-прежнему не менее знакомый узел черного продовольственного фурагона.

— Телепортация? — шепнул я Зернову.

Тот кивнул.

А двери кабины уже открылись, и мы, не удивляясь и не пугаясь, полезли внутрь. Я не помню, открылись ли вместе с кабиной и двери фурагона, — думаю, что нет. Едва ли здесь перед выходом из Континуума фуроны вообще для чего-то задерживались. Зачем? Сказан «объектов» открылись специально и только для нас, чтобы доставить гостей за пределы недоступного Города Силовых полей хозяев. Миссия наша, не согласованная с создателями этого мира, но, очевидно, одобренная, была закончена.

Возвращались мы сквозь толщу фиолетового тумана или эфира, не выходящей дышать, но мешающей видеть и слышать, как мне показалось, несомненно дольше, чем когда въехали в Континуум. Может быть, с нас снимали какие-нибудь инфограммы с записью мыслей и выводов о неизвестно каком уголке нашей или не нашей галактики. Не впечатленье же наше о завод-континууме интересовало «садников нигкуда» — тут для них все было привычно и славно. Не слаженной была жизнь, и которой мы возвращались.

Незаметно туман почернел, спустился до ночной темноты, вблизи и вдаль легли зубчатые тени леса. Мы высали и повернули на шоссе, и машина остановилась. Тихоночь щелкнула, открылись двери кабины, из лесной благодатной тишины вдвинулось некое ржание и — совсем близко — чье-то слово и свех машину, как обычно, подмигнули спешившие патрульные. Зная, с какой стороны они подойдут и открытой кабине, мы высочили с другой в темноту. «Ничего», — сказал, как мне показалось, разочарованно и тревожно голос подошедшего Оливье, а неизвестный голос очередного патрульного — я не знаю, кто знал на заставе — спросил: «Вы о чем, лейтенант? Ведь это же отказывающая, а не прибывающая машина». Оливье вздохнул — я отчетливо услышал, как он щелкнул сейчас же пальцами — признак тревоги и нетерпения, и, честно говоря, обрадовался: беспомощно парывая «так», — сказал он патрульным — порядок. Позже ждите. И машина уже без нас расставала в окружающей темноте.

Тень Оливье молча двинулась к лесу, где ждали странноватые лошади. Он прибыл один вместо конюхов и не затем, чтобы только отвести нас на заставу, а потому что втайне надеялся на мое возвращение.

Рисунок А. БАБАНОВСКОГО

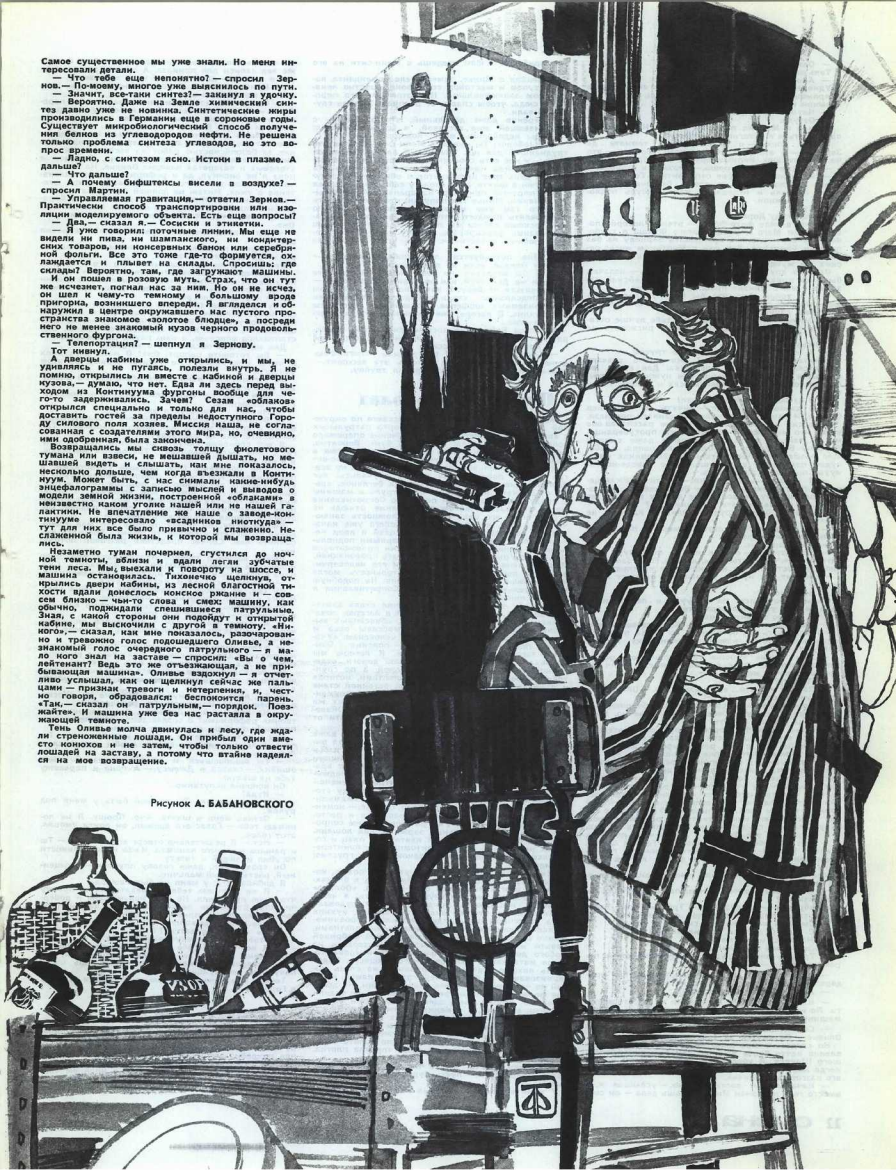



«Геоэд» выставки — электрифицированная управляемая модель железной дороги, изготовленная в ПТУ № 22 г. Татарска.

В. МИХАЙЛОВА

«НАШ ТРУД И ПОИСК- ТЕБЕ, ОТЧУЖДА!»

Фото С. ПЕТРУХИНА

Под таким девизом почти весь июль в московском Центральном выставочном зале учащиеся профессионально-технических училищ — лучших из пяти тысяч готовящихся рабочих кадров, — отчитывались в своей работе. Около полутора тысяч экспонатов «васеляли» внушительных размеров залы. Рабочие, учителя, школьники, инженеры, педагоги с беспредельным интересом следили за работой электронно-механического экскурсовода — робота «Сибиряк-2», родившегося в училище № 22 г. Омска. Слова и снова возвращались к экспонатам городских профтехучилищ № 22 г. Татарска и № 40 г. Иркутска — классам программированного обучения. А работа воспитанников Татарского ПТУ № 22 — изящная, эффектно действующая модель участка железной дороги с программным управлением бесперебойно признала экспонатом № 1». Судовладелец не несколько десятков участников кружков автоматов и телемеханики, железнодорожного транспорта, электронного, радио- и электротехнического. На день и не месяц трудялись ребята — каждая деталь требовала точнейшей, ювелирной работы. И коль удалось татарским ребятам их творение, то можно смело говорить о

том, что учителя — старший мастер В. П. Тимошкин, мастера И. С. Турдыев, Т. Г. Мухин, Г. А. Гавзенико и другие — выполнили одну из важнейших педагогических задач в системе профессионально-технического образования — привали вкус к техническому творчеству будущим рабочим.

...Жене Голякову, «хозяину» действующей модели блока вытравки чугуламетейного цеха, сработанной кружковцами ПТУ № 1 г. Ора, почти без передышки приходилось разъяснять замыслы своего для непосвященных устройства, и казалось безнадежным угадать его вне окружающей любознательной толпы. Все же удалось выяснить, что участник Всесоюзной выставки технического и художественного творчества учащихся профтехобразования Евгений Голяков, парвек из деревни в Орловщине, в ПТУ прочувствал один год, ждет не дожидается того момента, когда самостоятельным рабочим придет на завод. О профессии слесаря-сборщика он, отпавший и в школе и в училище, мечтает не меньше, чем московские «интерочники» — о медицинском или авиационном вузах. И еще не умея сформулировать свою привязанность к рабочей специальности, Женья говорит коротко: «Счень люблю собирать». Глядя на модель — бесконечное переплетение труб и тру-

бочек, проводов, движущиеся кнопки, электрические искришки, — чувствуешь, какой глубокой смыслом вкладывает он в это «люблю собирать». Точность и размах мысли воплотить точными движениями собственных рук в точно действующий механизм — вот что значит «собирать» для учащихся, увлеченных техническим творчеством.

Экспонаты, представленные на выставке, бывали лишь образцами для показа и любования — каждый в конечном итоге имел практическое значение: первая в стране установка «Профессия-6» для программированного производственного обучения (ПТУ № 2 г. Митичи, Московской области), макеты нефтяных вышек и шахт, управляемые модели машин и станков, сделанные учащимися в кружках технического творчества, стали и незаменимым материалом на занятиях. Стали студенькой в мир передовой техники, в мир изобретений.

Гена Фрионов, выпускник училища № 1 г. Свердловска, небольшого роста, шустрый и бестрогающий, с доброй, обаятельной улыбкой, безотказно важивал кнопки на ручном пульте управления, и эффектный красавец — знающий экскаватор то, тихо повзвывая тросами, плавно поведястройной «шее», то неторопливо пе-



Действующая модель путеукладчика. Автор — ребята из профтехучилища № 1 г. Минеральных Воды.



Учащиеся ПТУ № 78 г. Урала преобразили на выставке действующую модель бетономешалки.

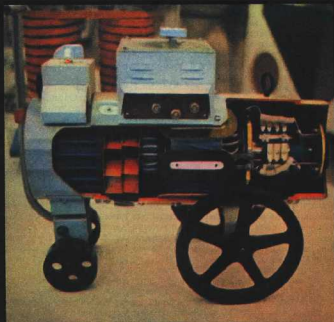

Главное пособие, помогающее овладеть профессией электрогазоварщика.



Это интересно!

рединга свое мощное тело. Разумеешь, шагающий привалка всеобщее внимание, и самые любопытные узнавали, что свердловчане привезли на выставку управленческую модель гигантов, рождающихся на «Ураламаш»: объем ковша (25 кубометров), длину стрелы (100 метров) и соответственно все прочие габариты привалки уменьшились в 25 раз. Что в мастерских училища около 150 ребят делали детали, собирали модель. Что руководил ими заслуженный мастер Сергей Степанович Белов. Что в училище № 1 самые лучшие артисты, самые результативные спортсмены. Что... Словом, подобных «что» было много.

Гена и его товарищи, демонстрирующие шагающий экскаватор и другой, для вскрышных работ,— истинные энтузиасты технического творчества. Но заводским чертежам ребята сделали точную копию экскаватора. Работа шла полным ходом, когда возникла идея изменить конструкцию возвратного механизма. Продумавая — сделали. А потом в училищеское ОКБ обратились конструкторы и попросили дать им чертежи узла, разработанные заводскими конструкторами. Конструкция была усовершенствована.

Весенняя выставка технического и художественного творчества показала, что на сотни заводов страны из профтехучилищ ежедневно приходит молодежь рабочей, содружившись в себе полет воображения и трезвый технический расчет. В прошлом году учащиеся профтехучилищ стали авторами почти десяти тысяч технических новшеств и усовершенствований, что сэкономило стране восемь миллионов семсот тысяч рублей. Вот почему выпускники училищ (каждый третий или четвертый рабочий — в разных отраслях промышленного производства по-прежнему) составляют сегодня ядро рабочего класса страны, и совершенно закономерно, что больше других получают воспитанников системы профтехобразования удостоены звания Героя Социалистического Труда, более тридцати — лауреаты Ленинской и Государственных премий.

Но не только для того, чтобы отплатиться, устроена выставка. Ее главная цель — показать блестящие возможности профтехшколы в формировании молодого рабочего, познать молодежь с самыми различными рабочими профессиями. Не найдется, видимо, ни одной области промышленности, где бы не трудились выпускники ПТУ — в железнодорожных мастерских и на мебельных фабриках, на машиностроительных заводах и предпринятых общественного питания, в артелях по изготовлению кружек и резьбы по дереву. Выбор велик — на разные вкусы. Более двух миллионов учащихся насчитывают наши ПТУ, тысячи ста специализированных обучают в них. Обязательно заинтересуют выпускников школ и новые, более сложные специальности, появившиеся в ПТУ — наладчик оборудования поаутоматического производства, испытатель электротехнических приборов, специалист по обработке алмазов. Выставка поможет выбрать специальность, она раскрывает не только возможности профессиональной подготовки, но рассказывает и о том, как увлекаются и многообразна жизнь в ПТУ (стоило только посмотреть концерты художественной самодеятельности, фотографии и т. д.).

...Мальчишка лет двенадцати, оставившись вдова какой-то — теперь уже не помню точно — мамой, с отчаянным восторгом и безразличной наивностью подделал с товарищами: «Если бы можно было что-то выбрать и взять себе, я бы забрал всех».

ЮБИЛЕИ ТАЛАНТЫ И МАСТЕРЫ

Кира ЛЕБАНИДЗЕ

Фото М. МУРАЗОВА

Мысль и дарование — мне кажется, именно в этом смысле всего, что делает Галина Волчек и как актриса и как режиссер. Спор, который ведется столь же давно, сколько существует театр и драматургия, — о том, что важнее: свидетельство или эмоциональное воздействие, спор, который заново решается каждым режиссером, драматургом и актером, этот спор удивительно интересно и своеобразно воплощен в творчестве Волчек.

Сказать о Галине, что это унылая актриса, — значит сказать вещь банальную. Быть может, потому, что известные интересные режиссерские работы Волчек, о ней принято говорить как о человеке с разносторонним интеллектом, что, увы, далеко не всегда услышали об актере. Но, вероятно, дело не только в ее режиссерских удачах. Каждая она почти каждая роль, которую играла Галина, выходящая и выходящая прежде всего глубиной мысли, глубиной раздумий, которые она несет зрителю и вызывает у него. И все это без мимой многозначительности, без показного стремления с помощью приемысливых трансфертов (немного слова, много пауз и придыханий, «современная манера опускать глаза, говорить тихо и т. п.), иными словами, без навязчивой претензии на многообразие, противоречивость и глубину изображаемого характера. Просто Галина Волчек такая, какая она есть: человек, актер и режиссер, умный, душевный, обязательный, настойчивый труженник. — и этого достаточно, чтобы традиционный спор о мысли и эмоциях решить в пользу глубокого славяно-го и другого в западничающихся образ.

Еще студенткой она играла матерей, старух; в спектакле «Всегда в продаже» она исполняет даже роль мужчины. Одно из немногих исключений составляет, пожалуй, роль Грэнчи в испанском по повести Тендриков «Без креста». Хотя и здесь Галина играет старуху, роль эта исключительно глубокая и сложная, без налета «жареного» стандартов, наблюдаемых уже в самом характере грима, в манере ходить, говорить... Больше всего ей удалась — да и в целом это самое сильное место в спектакле — сцена в кафе, когда старуха чуть не убивает Родку и умирает сама. Сделать эту сцену убедительной и подготовленной так, чтобы зритель поверил в возможность и верность, вероятно, — для этого нужен был не только талант Владимира Тендрикова и Олега Ефремова, написавшего по мотивам книги эту пьесу, но и глубокое проникновение в образ исполнительницы роли.

В этом спектакле актриса ярко и вычлещательно проявила одну из главных особенностей своего дарования: самостоятельность, своеобразие, непохожесть своей актерской трактовки образа. Мы подчеркиваем — именно актерской в данном случае, потому что она привнесла в этот образ очень много своего, присущего только ей, с ее необычными внешними данными, с ее неповторимыми жестами, мимикой, голосом. И дело не только в том, что этой молодой и обязательной женщине удалось создать абсолютно правдивый образ семидесятилетней старухи. Дело и не в том, что она успешно обыгрывает свои внешние данные. Дело в том, что мы видим перед собой на сцене такой образ Грэнчи, который уже неотделим в нашем сознании от Галины Волчек. С этого момента ушедший на Галину образ стал эталоном для нас, и теперь, когда мы будем видеть другие актрисы в этой же роли, мы поневоле будем отталкиваться от Грэнчи — Волчек как от образца.

Наблюдая за игрой Галины, я часто думала о мере актерской самостоятельности, о том, как подлинный талант может легкой образ, взглядом,



Галина Волчек репетирует «На дне».

походкой, мимикой, мимикой сказать не меньше, а иной раз больше, чем говорит драматург своим текстом.

Созданный Волчек образ в спектакле «Без креста» — одна из наиболее крупных удач актрисы. Одна, но далеко не единственная. Волчек создала десятки разнообразных, ярких и запоминающихся образов. Впрочем, слово «запоминающихся» здесь не очень подходит. Точнее было бы говорить о том, что созданные ею образы глубоко поражают воображение и нередко по-настоящему потрясают зрителя.

Волчек никогда не изображала людей однонаправленных. И не случайно с наибольшей силой она раскрывает себя в трагических ролях, особенно тогда, когда трагедия приравнена изрядной долей горького комизма.

Всем своим актерским творчеством Галина Волчек утверждает мысль: люди сложны, противоречивы. Это относится не только к людям творческого, интеллектуального труда. Психология простого рабочего или крестьянина таит в себе не менее богатую палитру впечатлений и чувств, чем психология иного работника интеллектуального труда, хотя бы потому, что все то, что зреть в умах таких «простых» людей, зреть doma и основательней. Эта сложность и многогранность не только не мешает, а помогает людям и быть оптимистами, и верить в добро, и активно вступать в жизнь во имя торжества наших идеалов.

Недавно и побывав в гостях у мисс Амелии Ивнс. Намного читателью, что речь идет о героине пьесы американского драматурга Олби «Валлеа» о несвоем кабачке. Признание откровенно, и в читала до этого пьесы. Но несколько часов, проведенных в театре, в особенности незабываемая игра Волчек (это ее последняя актерская работа) позволяют мне говорить об Амелии Ивнс как о человеке, ставшем мне знакомым, которого уже невозможно забыть, стереть из своей памяти.

Пьеса относится к числу наиболее сложных и противоречивых вещей в современной американской драматургии. В основу ее положен замосчастней трудоголизм. Каждому герою пьесы даю любить, но получаю взамен ничего, кроме ненависти и презрения. Автор претендует на глубокое обобщение: каждому суждено любить то, что он илиши или что им обидели.

Мисс Амелия Ивнс в начале пьесы — существо тупое, ограниченное, бездушное. Физическая сила и твердость характера дают этой содержательнице кабачка одного из захолустных американских городков некоторые преимущества над окружающими. Именно такой предстает перед нами в начале спектакля Галина Волчек — Ивнс. Но уже с момента ее появления где-то «на заднем плане» inzwischen неволью чувствую, что Амелия не все в этом, что нем еще предстоит увидеть другую Амелию, которая стокроет перед нами богатства лучших человеческих качеств, замурованных где-то в самой Галине и в душе. И когда происходит ее встреча с братцем Лаймоном — существом жалким, физическим и нравственным уродом, — мы видим то, чего несознательно ждала с самого начала: преображение мисс Амелии. И мне кажется, боковая заслуга Галины Волчек в том, что уже в начале пьесы она, ничуть не поргнув против правды образа, дала нам почувствовать, что Амелия не так примошленива и однонасна, как кажется окружающим и ее на сцене людям. Она раскрывается перед нами человеком с большой душой, внутренним теплом и добротой. Братца Лаймона играет Олег Табаков. Не знаю, может быть, так было задумано постановщиком, что игра Табакова и Волчек построена на контрастах, а может быть, это получилось в силу актерских индивидуальностей: Табаков кулуется в своей роли, смекает ее, наслаждается ею; Волчек, напротив, вся в себе, на

двадцатых — тридцатых годах, она раскрывается постепенно и отдает по крупице от того огромного, всепоглощающего чувства, которым переполнена вся. Это suddenly настолько сильно, что по временам ты забываешь, что находишься в театре, — получается ощущение, будто ты находишься случайно в чуждом доме и внезапно стал свидетелем того, что там происходит.

...Как-то при встрече я спросила у Галины Волчек, почему она решила стать режиссером.

— Пожалуй, я приняла к этой мысли, исходя из своего актерского опыта, который неосознанно стою перед собой как сложной проблемой работы режиссера с актером, — отвечает Галина. — Я очень много получила как актриса от умной и глубокой режиссуры, но немало было и огорчений и обид за актеров, когда порой не учитывают или даже наслаивают их творческие возможности. Мне хотелось попытаться в работе над спектаклем создавать в одно целое видение режиссера и творческую индивидуальность актера. Мне кажется, что главный смысл режиссуры в том, чтобы тонко и ненавязчиво построить реалы для всего спектакля, на которых актеры, подобно поездкам, смогут сами задвигать ритм своего движения.

В режиссерской работе, как говорит Галина Волчек, ее больше всего интересует «разложная сложность», то есть разложение сложного характера на простые элементы, которые должны быть ясны каждому. Искусство актера и режиссера — в умении снять все маски и обнажить человеческую сущность. И лучшие вещи, которые она создала в своей режиссерской работе, как раз убеждают в том, что она выходит на привычный путь. Об этом говорит большая удача постановки «Двое на качелях» и в особенности «Обыкновенной истории» Гончарова, которая явилась ярким событием в театральную жизнь Москвы. Спектакль «Двое на качелях», поставленный в Театре — режиссерской лаборатории Галины Волчек, сразу же завоевал ее высокую профессиональную режиссуру Галина Волчек отступает от необыкновенной тонкостью, проявляющейся, психологичностью. Работая с актрисами, режиссер «растворяется» в них, его нет, есть только актеры и образы, созданные Козаковым и Лавровым. Вряд ли можно считать случайным, что из всего того запоминающегося и яркого, что сделала Т. Лаврова в театре «Современник», более всего выделяется образ Гитлера из «Двое на качелях». Материал пьесы давал возможность пойти по легкому пути «говорение» со «смыслами». В постановке Галины Волчек пьеса приобрела новое звучание.

В театре мне рассказывали о таком эпизоде, связанном с подготовкой этого спектакля. Когда был впервые готов первый акт, Галина Волчек вместе с Михаилом Козаковым вышли на площадь Маяковского и стали ловить людей, как свалка, кто-то обходящий зрителя. Они шли средь зевак, толпились у метро «Маяковская», аццо назвали «Матковский». Они хотели показать человеку, совершенно не подготовленному, отношения двух людей на сцене, проверить, интересны ли ему они именно как человеческие отношения, а не как сценическое зрелище. Случилось так, что зрителем оказался актер из Дюны. Он реагировал очень интересно, интуитивно, инстинктивно. После просмотра он спросил: «Я расскажите, что с ними дальше будет...» и это было наилучшей наградой для создателей спектакля.

Кстати говоря, в этом эпизоде проявился еще одна замечательная черта режиссера Волчек — стремление быть повсюду и близкой самому простому зрителю.

Говорит о Галине Волчек как о режиссере можно много: она создала запоминающиеся постановки, такие, как «Без креста» Тендрарова, «В день свадьбы» Розова (совместно с Славом Глуревым). Но самое большое признание режиссер Волчек получила в связи с постановкой «Обыкновенной истории». Читатели, конечно, знают, что постановщик этой пьесы Галина Волчек, автор инсценировки Виктор Розов, актеры Михаил Козаков и Олег Табаков удостоены Государственной премии за 1967 год.

Владившись в эту историю главным современником, с вершиной большого пути, пройденного нашим искусством, Волчек и ее коллеги сумели увидеть в ней много поучительного с точки зрения борьбы за наши высокие нравственные идеалы.

История крушения иллюзий молодого честолюбия и его полное духовное переорождение показаны именно как обыкновенная история, вещь обыденная и неизбежная в условиях чиновно-бюрократического Петербурга середины XIX века. Когда у человека, полного жизненных сил, нет опоры, нет сферы деятельности, когда к тому же сам он душевно мелок и слабо-волен, неспособен к непрерывной борьбе, ему остается только одно — покорное чинное смирение. И он предается ему с тем большим упорством, потому что должна была расплатиться за мелкое и заветное, за искренность и стремление к добру, которые были присуще ему в юности.

Не случайно молодой Адуев в конце спектакля удивляет даже своего дядю, преподавшего ему при первом знакомстве несколько жизненных уроков.

Дядю в том, что дядя — Петр Иванович Адуев — человек без иллюзий, опытный и изданный видны, сохраняет целостность своего характера — динично и горьковато в своем цинизме до конца. А его племянник демонстрирует полный распад личности, ибо предает и топчет свои юношеские идеалы с такой же горделивостью, с какой отстаивал их прежде. Вся эта эволюция характера проявляется в манере мягкой и ровной, без показных эффектов и дешевой шаржи, что опять-таки характерно для Волчек. Этот спектакль еще раз подтверждает, что классика всегда интересна, если полностью сохранен дух автора, его мысль, выходящая за пределы эпохи и создающая характер общечеловеческой значимости.

Когда я недавно была в Ленинграде, там гастролировал театр «Современник». Я встретилась с Галиной Волчек у нее на репетиции в театре. Волчек ставит пьесу Горького «На дне». Галина мне сказала, что это любимая ее пьеса.

Я спросила Галину подробно рассказывать, на чем она делает акцент в спектакле, но она ответила улыбой, которая очень характерна для Волчек, — когда «улыбаются» только краешки глаз. И я поняла, что, пока спектакль в работе, Галина говорить о нем не будет. В новом сезоне она предполагает закончить работу над спектаклем и выдать его на суд зрителю.

Галина Волчек дает нам яркую пример сочетания глубокой мысли и яркого актерского дарования. Это внушает приятную надежду на то, что Галина Волчек еще не раз порадует своих поклонников новыми работами.

МАКРОЭКОНОМИКА И МАКРОЭКОНОМИКА

(См. №№ 3, 7, 10 и 13 журнала)

ДОТ 2891 АН

П Л А Т Ы Т У Р

Этот увлекательный этап традиционного зрелищного составления читателями «Смены» — любителей шахмат. Тот, кто добьется успеха в последнем, решающем туре, не только получит шанс на победу во всей нашей олимпиаде, но будет отмечен специальным дипломом за удачный финиш.

Для того чтобы отгнаться на финишной прямой и набрать заветные 20 баллов, нужно правильно решить три задачи, этой и ответить на вопросы шахматной викторины.

Не забудьте, пожалуйста, своевременно прислать письма на последний тур семинара, — не позднее 15 октября сего года.

ЗАДАЧИ

I
Белые начинают и дают мат в две ходы.

II
Белые начинают и дают мат в три хода.

III
Во сколько ходов белые быстрее всего могут дать мат?

ЭТО У
Белые начинают и выигрывают.

ЗНАЕТЕ ЛИ ВЫ...

...имена победителей шахматных чемпионатов РСФСР, Москвы, Ленинграда и Украины этого года?

...какой знаменитый шахматист родился ровно сто лет назад?

...составляемые — советских шахматных мастеров и гроссмейстеров?

...какие девизы Международной шахматной федерации (ФИДЕ)?

СМЕНА 27

**РЕДКОЛЛЕГИЯ «СМЕНЫ» ПРИГЛАШАЕТ ВСЕХ СВОИХ
ЧИТАТЕЛЕЙ К РАЗРАБОТКЕ «МОДЕЛИ» ЖУРНАЛА
НА 1969 ГОД**

МОДЕЛЬ: «СМЕНА-69»

Итак, пора задуматься, какой должна быть «Смена» в 1969 году. Какие разделы, рубрики, журнальные линии, начатые в 1968 году, стоит сохранить и продолжить на будущий год? Какие новые темы должны быть реализованы на журнальных страницах? Что нового должно прийти в «Смену» завтрашнего дня!

Все это особо важно еще и потому, что второй номер «Смены» за 1969 год будет юбилейным для журнала: 1000-м по счету. А всякий юбилей, как известно, требует и подведения итогов и завоевания новых рубежей.

Поэтому редколлегия «Смены» обращается к вам, дорогие читатели, с предложением: вместе сконструировать «модель» журнала на завтра.

Как вы заметили, конечно, ищите, в 1968 году, журнал завел на своих страницах несколько новых рубрик. Одна из них, отрывающаяся номера, называется «Таин воспитанником, комсомолец!». Портретная галерея молодых наших современников, своеобразная «доска почета» комсомола, которую мы пытались сформировать материалами этой рубрики, естественна и понятна: ведь в 1968 году Ленинскому комсомолу 50 лет. Короткие портретные зарисовки этой рубрики спланированы определенной цели — раскрыть те или иные черты того или иного конкретного человека, чтобы, собранные вместе, материалы рубрики как можно многограннее обрисовали типичный портрет молодого поколения. В 1969 году, видимо, целесообразнее, не отказываясь от географической преемственности, перейти к очеркам, более глубоко раскрывающим характер личности во всем комплексе проблем, окружающих его. Иначе говоря, человек среди людей, человек и проблема — таков вектор нашего дальнейшего поиска в очерковом портрете современника. Это — наше предложение. А что думаете на этот счет вы? Какие новые повороты этой темы можете предложить читателям? Хорошо, если бы вы назвали нам конкретные адреса людей, о которых стоит написать в журнале, которые будут образцом для подражания советской молодежи.

Ныне в «Смене» появилась другая рубрика — «Интервью на актуальную тему». Мы думаем сохранить ее и в 1969 году. На какие актуальные темы могли бы, на ваш взгляд, высказаться работники министерств, ведомств, комсомольских организаций? Какие проблемы, касающиеся жизни молодежи, нужно поднять в первую очередь и на каком материале!

Мы хотим сохранить появившуюся в 1968 году рубрику «Кругозор современника». В этом номере выступает почтмен-испытатель В. Илюшкин. «Смена» опубликовала беседы с учителем В. Ярмагаевым, токарем Героем Социалистического Труда В. Дроининым, ученым, членом-корреспондентом Академии наук А. Алханьяном. Что вы думаете об этих беседах? Интересны ли они? Определяют ли они действительный характер нашего современника, помогают ли вам в минуты размышлений, когда вы думаете о своей жизни и о своей судьбе? Беседы с какими людьми хотели бы вы прочитать под этой рубрикой? Что касается о жизни, о морали, о принципах нашего общества интересно прочесть вам!

Особое значение «Смена» придает нравственно-этическому воспитанию молодежи. Признаем сразу, в 1968 году материалов на эту тему в журнале было мало. Но в 1969 году разговор о морали, о чувстве долга, о чести, о воспитании чувств и характеров станет одной из важнейших линий журнала.

По-прежнему много места мы будем отводить материалам на военно-патриотическую тему. Наши спецкоры высадятся с воздушным десантом, отправятся в походы с боевыми кораблями, пойдут на самые дальние заставы страны и расскажут о молодых воинах, о том, как идет их служба.

И рабочими, и солдатами, и студентами, и школьниками — все, что выписывает «Смена», конечно, хотелось бы узнать, какие фантастические и приключенческие повести и романы публикует «Смена» в 1969 году, какие рассказы и стихи каких авторов печатаем мы. Интерес этот закономерный и естественный. Но на этот раз мы хотим сами спросить у вас: кого из писателей вы любите особенно и чьи произведения вы хотели бы увидеть в «Смене»!

Молодых и старых, подлических наших старинных и недавних — всех вас, друзья, мы приглашаем к конструированию «Смены» 1969 года.

Ждем ваших писем!

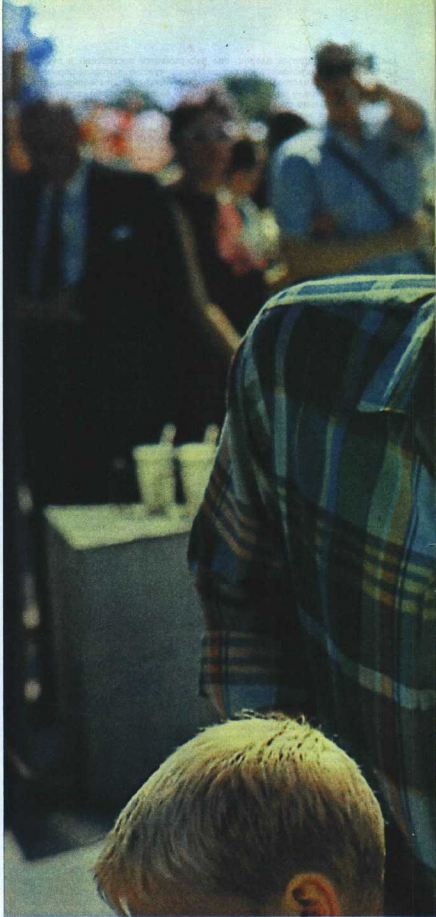

СЕМЕЙНЫЕ ЗАБОТЫ.

Фото Эдуарда ПЕСОВА



...иногда, когда ты находишь себя в компании тех, кто тебе нравится, ты забываешь обо всем остальном. Ты забываешь о том, что тебе нужно сделать, о том, что тебе нужно сказать, о том, что тебе нужно сделать. Ты забываешь обо всем, что тебе нужно сделать, и просто наслаждаешься моментом. Ты забываешь обо всем, что тебе нужно сделать, и просто наслаждаешься моментом. Ты забываешь обо всем, что тебе нужно сделать, и просто наслаждаешься моментом.

...иногда, когда ты находишь себя в компании тех, кто тебе нравится, ты забываешь обо всем остальном. Ты забываешь о том, что тебе нужно сделать, о том, что тебе нужно сказать, о том, что тебе нужно сделать. Ты забываешь обо всем, что тебе нужно сделать, и просто наслаждаешься моментом. Ты забываешь обо всем, что тебе нужно сделать, и просто наслаждаешься моментом.

...иногда, когда ты находишь себя в компании тех, кто тебе нравится, ты забываешь обо всем остальном. Ты забываешь о том, что тебе нужно сделать, о том, что тебе нужно сказать, о том, что тебе нужно сделать. Ты забываешь обо всем, что тебе нужно сделать, и просто наслаждаешься моментом. Ты забываешь обо всем, что тебе нужно сделать, и просто наслаждаешься моментом.

...иногда, когда ты находишь себя в компании тех, кто тебе нравится, ты забываешь обо всем остальном. Ты забываешь о том, что тебе нужно сделать, о том, что тебе нужно сказать, о том, что тебе нужно сделать. Ты забываешь обо всем, что тебе нужно сделать, и просто наслаждаешься моментом. Ты забываешь обо всем, что тебе нужно сделать, и просто наслаждаешься моментом.

**МИР
МОЛОДОСТИ**

**В РАБОТАХ
ФОТОМАСТЕРОВ**



АВГУСТОВСКОЕ ОБОЗРЕНИЕ

28 апреля 1923 года президиум Кемеровского района профсоюза горнорабочих (Сибирь) принял постановление: «Считать тов. Ленина почетным членом президиума района ВСГ (Всероссийский союз горнорабочих) и послать ему членскую книжку, а членский взнос обратить в пользу детских яслей». После того как членская книжка на имя В. И. Ленина была замочена, ее отправили в Москву в ЦК профсоюза горнорабочих по следующей притирке: «Уважаемые товарищи! Протокольным постановлением заседания президиума Кемеровского района ВСГ от 28 апреля 1923 года № 16 дорогой наш вождь Владимир Ильич торжественно забрал почетный билет профсоюза нашего района ВСГ. Препрождаем при сем выписку из протокола и членскую книжку Союза горнорабочих за № 32633, просим вручить такую дорожку нашему вождю Владимиру Ленину с предложением районного выдворения и возмещения к управлению рулем мировой пролетарской революции. Председатель района А. Бутолин. Профбилет был вручен В. И. Ленину. После смерти Ильича профбилет вместе с другими личными документами был передан в музей. Наме он бережно хранится в Центральном партийном архиве Института марксизма-ленинизма при ЦК КПСС.

ЖУРНАЛ «ВОПРОСЫ ИСТОРИИ»

Врач Московской клинической больницы № 6 Д. Виленский после серии простейших экспериментов предложил оригинальное средство для остановки кровотечения. Она заключалась в физическом нагружении, в том числе обильные упражнения утренней зарядки, способствуют этому процессу.

Добрыми помощниками врача делали надрезы на коже, затем просили выполнять упражнения, в том числе обильные упражнения утренней зарядки, в течение которого свернулась кровь. Небывающее, что слабая натура успевала свертываться, а средняя, наоборот, замедляла. Была выработана оптимальная «доза» для здоровья человека — двадцать энергичных присяданий.

Тренированному спортсмену, возможно, придется сделать до сотни присяданий, а больному наоборот хронической болезнью три — пять.

Начного объяснения этой любопытной закономерности пока нет. Механизм свертывания крови очень сложен, и трудно сказать, на какое звено химических процессов влияет физическая нагрузка. Однако можно предположить, что природа, создавая эту исключительно важную для организма защитную реакцию, позаботилась о том, чтобы она наиболее надежно действовала в ситуациях, когда человеку приходилось бороться за свою жизнь.

ЖУРНАЛ «ИЗОБРЕТАТЕЛЬ И РАЦИОНАЛИЗАТОР»

Человек часто заимствовал у природы краски. Вязали снег, зелень травы, синеву неба. Восхищаясь изумительными, он золотил вагоны черной, напители колони, шпиль, купола, скульптуры. Для этого не жалел золота. И сейчас реставраторы расходуя нарядные краски, переплачивают этого ценного металла. Однако существуют золотые (голубящие) краски, пластинки ввиди или лагуны, эти материалы не только контрастно антикоррозийными бесцветными лаками или синтетическими смесью, создают точную имитацию натуральной позолоты. При этом сохраняется долговечность настоящего золота, но меньше становится стоимость работ. Каждый метр позолоты стоит 120 рублей, искусственного же заместителя — 15—20 рублей. Кроме того, очень прочная, идеально гладкая пленка из полимерных материалов дает возможность заменить медную основу, на которую идет золото, обычным хромированным железом. Кстати, новым способом будут реставрированы интерьеры дворца графа Шереметьева в Останине.

ЖУРНАЛ «ХИМИЯ И ЖИЗНЬ»

Для обучения личного состава военной части высоко в горах создан специальный учебный центр. Здесь солдаты делают первые шаги к вершинам. Тренировка в разных направлениях и с неодинаковым напором, выработавшие умение двигаться. Рядом группа солдат обучается передвижению через горную речку прыжками по выступающим скалам. А еще проводятся другие группы оказывают примысли скалолазание по скальным участкам — от простейших до самых сложных, со стенами отвесными или даже с отрицательными углами. После отработки отдельных упражнений подразделение отправляется по заданному маршруту.

Горная подготовка заканчивается восхождением на вершину высотой в несколько тысяч метров. Воины преодолевают крутые травянистые и снежные склоны, осыпи, силы, ледники. На вершине солдатам вручается значок «Альпинист СССР».

Одним из важных элементов учебного центра является автобронирование. На его трассе водители получают навыки в управлении машиной при движении по типичной горной местности. На трассе есть и крутые подъемы, спуски, неровности, препятствия минимального радиуса, тупики и т. В. Трасса проходит по обширным участкам гор. Результаты на этой трассе дают отличные результаты.

ЖУРНАЛ «ВОЕННЫЕ ВЕСТИНИ»

Смогут ли космические корабли спуститься на поверхность планеты и делать сейчас самолеты? На эту тему высказались специалисты в начале летних-космонавт СССР по инициативе П. Велая.

Воспитанники летного полчатема — шипет П. Велая.

Весенний день 19... года. Перед зданием космодрома ослепленные группы людей. Это друзья и родственники членов экипажа космического корабля на Марсе, которые после многочисленных исследований возвращаются на Землю.

Спуск происходит с достаточной безопасностью. Когда до Земли остается несколько десятков метров, на корабле включается система мягкой посадки. Газовые двигатели, направленные относительно земли, выдают вой и внезапно обрывают его на высокой ноте. Несколькими секундами работы этих двигателей достаются те чужды корабль замедлит движение и плавно опустится на гидравлические опоры.

Будет ли соответствовать действительности вырисовывающаяся картина? В основе, видимо, да. Мы можем оказаться не только в пределах, так будут прибывать из земных лабораторий.

Их не придется размыкать в степях и оврагах. Они будут спускаться на космодром, недалеко от места старта. По сильным ветрам и туманам, которые реализация такой задачи? Нам кажется, вполне по силам.

До сих пор местом приземления советских космических кораблей восточной части Земли являются южные степные районы Казахстана и Заволжия. Американские космопосадки спускались на космическое озеро. Объясняется это тем, что скорость приземления американские корабль-спутники «Сатурн-1» и «Джемини» вели парашютом в систему, которая первоначально приподняла его относительно поверхности. Это позволило танко скорости неселебонно. А ослепленные члены экипажа космического корабля не обеспечит мягкую посадку корабля на сушу с использованием тормозных двигателей в заданном радиусе и шагов, однако из этого у них пока ничего не вышло. Советские же корабли «Восход» имеют собственную систему мягкой посадки. Скорость их спуска в момент соприкосновения с землей снижалась почти до нуля.

А кто же должен управлять человеком или автоматом? Считаю, что управление возможно трех видов: ручное, полуавтоматическое и автоматическое. Пока трудно сказать, какое из них лучше. Но человеком управлять, безусловно, кораблем на этом этапе полета, потому что следить за показаниями приборов, ориентироваться по звездам, действия ему пришлось бы в условиях полета, где нет автоматического управления.

Какой аппаратурой надо снабдить корабль для решения этой задачи? Очевидно, что он должен иметь счетно-решающую установку, способную вычислять ориентировочные о точке ориент, где должна быть включена тормозная двигательная установка. Кроме того, он должен опуститься корабль, также программно подготовленный с которой рассчитывались бы маневры и траектория полета. По окончании от устройства будет выданы данные для маневров на спуск.

При автоматическом управлении данные счетно-решающего устройства будут вводиться в компьютер, откуда команды, выполняемые на его основе, будут непосредственно на исполнительные органы. При ручном управлении будет контролироваться работа аппаратуры.

Еще большими возможностями в выборе места посадки, а также в точности приземления будут обладать ракетопланы. Они, видимо, будут напоминать самолеты и обладать многими их качествами.

Повышение точности спуска космических аппаратов, бесспорно, является проблемой космонавтики и она рано или поздно будет решена.

ЖУРНАЛ «АВИАЦИЯ И КОСМОНАВТИКА»

1. Профбилет В. И. ЛЕНИНА

2. ЧТОБЫ ОСТАВЛЯТЬ КРОКОДИЧЕННЕ. ПРИСЕДАТЕ

3. Заменить золота

4. учения СТРЕЛКОВ АЛПИНИСТОВ

5. Посадка на космодром

6. Передача сердца

7. А КАК У ВАС С НЕРАВАМИ!

8. Первые в мире

9. На телевизионном экране — глаз

10. Детский сад для Крайнего Севера

Материалы подготовлены редакцией журнала «Изобретатель и рационализатор»

6.

К середине июня во всем мире было произведено 23 пересадки сердца, причем тогда в большинстве случаев оставался тип реципиентов, то есть «получателей» нового сердца. С тех пор один из них, американец Уэст, «отключился». Из остальных четырех стал широко известным второй пациент профессора Бернарди — зубной врач Виллард. Остальные три — это два пациента американского профессора Куэлли из больницы «С. Фомы в Хьюстоне (штат Техас) и французский священник, которого оперировал известный парижский хирург-кардиолог профессор Шарль Дюбюст.

При всех операциях, за исключением одной, производилась пересадка сердца от человека к человеку. В хьюстонской больнице профессор Куэлли попытался пересадить сердце барана. Помычка была выжудена: пациент умер, а донора нельзя было найти. Пересадка не удалась, и больной почти сразу же скончался.

Как правило, все хирурги, в том числе профессор Бернард, работают по методу, предложенному еще раньше известным американским кардиологом Шумвером, с применением аппарата, обеспечивающего искусственное кровообращение на время, пока производится пересадка сердца. Без этой промежуточной стадии операция невозможна. Техника ее можно считать весьма достаточно отработавшей.

Но почему не разрешена проблема иммунологическая. Известно, что людей с абсолютно совместимыми тканями практически не бывает. Иммунологическая особенность организма зависит от наличия в нем так называемых трансплантационных антигенов. Это особые белки, присутствующие данному организму, определяющие его специфичность. Именно от различий этих антигенов зависит большая или меньшая совместимость тканей двух организмов. Специальные исследования показали, что антигены содержатся в клетках белой крови человека (лейкоцитах). Организм активен против всякого чужеродного антигена. В этом заключается естественная защитная реакция организма.

Наиболее важными, ответственными за защитные свойства организма являются малые лимфоциты. Именно они вызывают реакцию отторжения, когда организм через некоторое время пытается устранить привитый или пересаженный в него орган. В последние время иммунологи стараются осуществить типизацию людей, установив нечто вроде отдельных групп лейкоцитов по примеру того, как определяют реакцию группы крови. На проходившей в Женеве Международной конференции по пересадке сердца профессор Ван Руд сообщил, например, что в странах Бенилюкса специалисты-иммунологи создают организационные формы с целью развернуть достаточно широкую исследовательскую работу по типизации.

А пока задача заключается в борьбе с неизбежной, по-видимо-

му, реакцией отторжения. Во Франции в ряде других стран применяются антитканчатые сыворотки, подавляющие лимфоциты реципиента. Как сообщил профессор Галлерн и Бретт-Штайнбергер, они улучшают результаты операции и продлевают жизнь пациента. Вместе с тем они отметили, что примерно через шесть месяцев организм образуются новые антигены и возникают различные осложнения.

Все же иммунологи сошлись на том, что и сейчас уже при определенных условиях пересадка органов, в том числе и сердца, допустима.

ЖУРНАЛ «НОВОЕ ВРЕМЯ»**7.**

Несметный поток разнообразной информации в течение дня поступает в виде сигналов-импульсов из мозга человека. Естественно, что к концу дня утомленные нервные клетки начинают воспринимать поступающие импульсы слабее, а ответные сигналы становятся менее четкими. А тут же лавина информации по радио и телевидению. Конечно, это не проходит бесследно. Наступает парализующая выдержка нервной деятельности. А стало быть, развивается нервоз. Он может стать «белым яenom».

Многие пациенты, «астрорадионы» от телевизора, заявляют, что в течение «орбитальной полярности» у домашнего иррадиатора происходит у них уже автоматичеки, подчас даже помимо их воли, в силу выработанной привычки. Канона бы ни была передача, ее все равно смотрят от начала до конца, не имея иной раз смысла ее, не задумываясь над тем, интересна она и нужна ли вообще. А в результате — усталость, головная боль, плохой сон, а наутро — чувство разбитости, сонливость, полная работоспособность.

Радио- и телерадиочаи обладают и сильным эмоциональным воздействием на мозг оловянного мозга. Известно, что после острого репортажа о футболе человеку хочется усложиться, пройтись поговаривать. В данном случае срабатывает защитная реакция самой нервной системы, и человек включает телевизор. Но так, к сожалению, бывает далеко не всегда.

Зарубежные специалисты, проводя широкие исследования, как наиболее оптимальные предлагают 30-минутные отрезки времени просмотра, особенно в субботние и воскресные дни. По митохондриальным исследованиям британцев в Англии вечерняя телерадиочаи заканчиваются теперь на час раньше — в 21.30.

Какой же выход? Отвечают от радио? Забыть телевизор? Выбрать магнитофон или транзистор?

Конечно, нет! Но во всем это будет походить на сон. Надо, чтобы радио и телевизор не утомляли, а доставляли удовольствие, что и не всегда. Прослушав программу радио и телевизионный канал только те передачи, которые действительно необходимы и могут принести какую-то пользу в смысле расширения кругозора, повышения профессиональных знаний или эстетического наслаждения.

ЖУРНАЛ «СОВЕТСКОЕ РАДИО И ТЕЛЕВИДЕНИЕ»**8.**

Согласно данным междунароного биомедицинского справочника ЮНЕСКО «Удальство переводной литературы», Советский Союз по-прежнему занимает первое место в мире по переводам с иностранных языков — 3 968 названий книг из 39 367, изданных в 70 странах в 1966 году. На втором месте СССР (3 452) вытеснила Япония восьмое место в 1964 году, но за эти годы удвоилось количество переводов, опередила тем самым ФРГ (3 095). Значительных успехов достигла Испания (2 429) — четвертое место, — опередившая США (2 069). По-прежнему на первом месте по числу переводов — В. И. Ленин (201); затем следуют Жорж Сименон (137) и А. Толстой (122).

ЖУРНАЛ «КУРЬЕР» ЮНЕСКО**9.**

Для улучшения диагностики глазных заболеваний создан оптический прибор с телевизионным устройством. Новый аппарат дает возможность видеть изображение глаза, увеличенное в 40—100 раз, с большой контрастностью и яркостью, выводить детали размером до 0,05 миллиметра.

С помощью разработанного прибора глаз можно наблюдать в различных зонах видимого спектра. Осмотр деталей глаза означает, что в зависимости от выбора длинноволны света лучше удается рассмотреть те или иные участки. Так, например, существуют обочечная луча выдана в красной зоне спектра, сетчатка — в желто-зеленой зоне и т. д. Это позволяет наблюдать патологические изменения на глазом дне послойно, четко определять границы больной и здоровой ткани, выделять участки, невидимые при обычных методах исследования.

С помощью оптического прибора с телевизионным устройством в Московском научно-исследовательском институте глазных болезней имени Гельмгольца было изучено более ста больных с различными заболеваниями глаз. Особенно ценно то, что многие глазные болезни

можно теперь распознавать на ранних стадиях, а те время най раньше это не всегда удавалось.

ЖУРНАЛ «ИТО СССР»**10.**

Экспериментальный проект сада площадью в 280 метров для районов Крайнего Севера разработан в проектной конторе Норильского комбината. В основу проекта лег более чем 30-летний архитектурный опыт застройки районов Крайнего Севера.

В проекте предусмотрены помещения для физической культуры детей, оазисный двор для прогулок при любой погоде, плоскостельные бассейны для водных процедур, места для ультрафиолетового облучения.

Система ультрафиолетового облучения предусматривает ежедневное трехчасовое облучение в естественном свете, периодическое усиленное ультрафиолетовое облучение весной и осенью ртутно-кварцевыми лампами, индивидуальное облучение в лечебных целях (загар, соляно) и естественное облучение в краткой форме на крыше в период эффективного солнца.

Банине оборудуются системой кондиционирования. В развлекательных комнатах над дверью будет устроена баннерционная занавеска на специальных электроприводах.

В центре здания будет размещаться внутренний крытый прогулочный двор с верхним светом, где в течение дня будет поддерживаться определенная температура. Обеспечение качественной мебели и художественное оформление интерьера двора до некоторой степени будут восполнять детям отсутствие естественных природных условий.

Задача экспериментального проекта — выявить оптимальный климатический режим для закаливания детского организма. Варианты проекта позволяют выстроить двор должен быть двор — с постоянно цветущим садом либо своеобразной прогулочной средой, с теневой комнатой и суровой природой с зимними видами спорта. Эксперименты помогут разрешить проблему создания детского учреждения для условий Крайнего Севера.

ЖУРНАЛ «АРХИТЕКТУРА СССР»

Рисунок А. СЕМЕНОВА



— А ВЫ АБСОЛЮТНО УВЕРЕНЫ, ЧТО СУДНО
ИМЕННО НА ПЛЫВНЫХ КРЫЛЬЯХ?

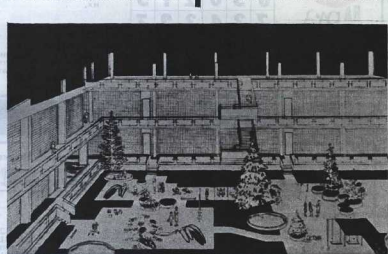
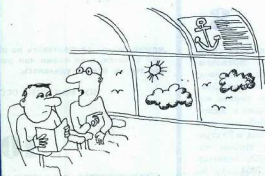

Рисунок З. ПИХО



Рисунок А. НЕКРАСОВА

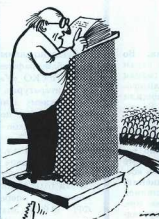

Рисунок А. НЕКРАСОВА

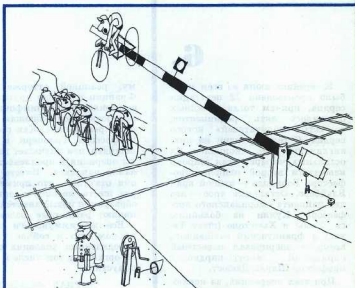

Рисунок В. ПЕСОВА

5
НА ДУЗ
МЫШЬ
НЛЕ

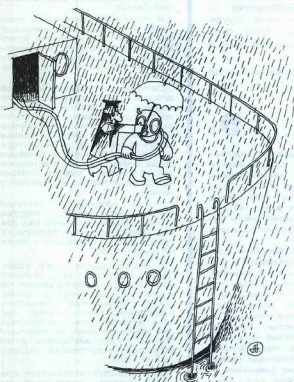
2	1	9	5	4	6
3	4	8	3	7	8
6	5	6	2	1	5
7	3	4	3	2	7
8	6	7	8	4	6
9	4	1	9	3	8

1.

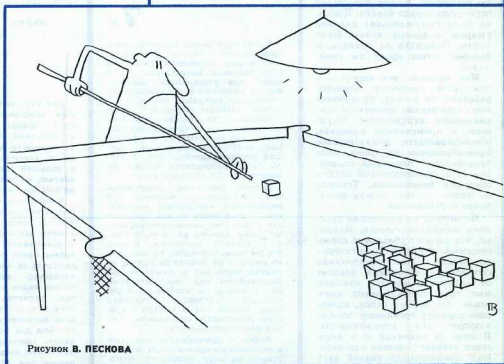
Среди этих цифр скрываются два десятилеточных квадрата, сумма цифр в каждом из которых одинакова. Найдите их.

2.

Среди этой путаницы геометрических фигур найдите квадраты. Сколько их?

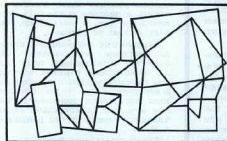

ОТВЕТЫ НА ЗАДАЧИ,
«СМЕНА» № 15

1.

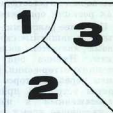

На первой странице обложки — фото С. ПЕТРУХИНА

Главный редактор В. И. САМОХИН.

Редакция: А. Д. Голубев [заместитель главного редактора], Г. М. Гусев, Е. А. Долматовский, К. Н. Замощкин, Р. Ф. Казакова, А. П. Кулешов, А. С. Лавров, А. А. Лиханов [ответственный секретарь], Е. И. Рабчинков, Г. В. Семенов, С. С. Смирнов, А. Б. Стугов [главный художник].

НАШ АДРЕС: Москва, А-15, Бумажный проезд, 14.

ТЕЛЕФОНЫ РЕДАКЦИИ:

Для справок: 253-30-87; отделы: литературы и искусства — 251-32-84; очерка и публицистики — 251-02-51; международной жизни — 253-31-50; филологии и слогара — 253-31-50; писем — 253-30-47; науки и техники — 251-04-10; фотоаппарата и рисунка — 253-30-87; информации — 253-31-03; оформления — 250-29-30.

Художник-оформитель А. Новожилова. Технический редактор Н. Вудиня.

А 03681. Сдано в набор 9/II 1968 г. Подписано к печати 30/III 1968 г. Формат 6ум. 70 x 100/16. Усл. печ. л. 5,8. Уч.-изд. л. 11,85. Тираж 1 100 000. Изд. № 1579. Заказ № 2089.

Ордена Ленина типография газеты «Правда» имени В. И. Ленина. Москва, А-47, ул. «Правды», 24.

ТРУДНЫЙ ХАРАКТЕР

Слова Льва КРОПТА
Музыка Леонида ПЕЧНИКОВА

голосами, различно

С далеких разбегов
спешу я домой,
а дома грущу по непройденным
верстам.

Высоко в самолете
я брежу зыбкой;
потом, приземлившись, опять
затосую по звездам.

Блещут рельсы, звенят...
Наши встречки торопыжки и кратки...
Не сердись на меня,
не сердись на меня
за мой беспокойный, мой
трудный характер.

Короткие вестки
и долгие дни...
Но, видно, дорожке судьбы
не найду я.

Мы на этой планете
с тобой не один —
нас где-то товарищи ждут,
торопя и рвануя.

Где-то светят моря,
словно белые пятна на карте...
Не сердись на меня,
не сердись на меня
за мой беспокойный, мой
трудный характер.

А если забуду
тогда бы на час,
что снова мне в путь и, быть может,
недолго,
ты мне скажешь: «Пора!» —
нам бышло не раз,
и с доброй улыбкой поможешь
собраться в дорогу

Нет ни ночи, ни дня,
чтобы мы не грустим урядкой...
Не сердись на меня,
не сердись на меня
за мой беспокойный, мой
трудный характер!

КРОССВОРД

Составил С. ТРОХОВ,
г. Ленинград

По горизонтали:

6. Роман Д. И. Толстого.
9. Итальянский писатель, автор популярных детских книг.
10. Направление движения, определяемое по карте и компасу.
12. Кондитерское изделие.
14. Музыкальный инструмент.
15. Река в Якутии.
16. Курорт в Литве.
20. Отра Б. Светыны.
22. Рупор.
24. Роман Ф. М. Достоевского.
25. Приман, состоящая из двух точек округленности.
26. Вращающаяся часть турбины.
27. Быстрый, ошеломительный шаг в музыке.
28. Город в Грузии.
31. Боевой снаряд.
34. Река в Архангельской области.
36. Оперетта.
41. Кавказцы.
37. Старинная русская мера длины.
39. Лиственный древесный.
40. Единица времени.
41. Город в Ленинградской области.

По вертикали:

1. Музыкальное произведение.
2. Струнный инструмент.
3. Вид искусства.
4. Преподаватель.
5. Басня И. А. Крылова.
7. Волноустров на востоке Африки.
8. Народный поэт Белоруссии.
11. Балет С. И. Васильева.
13. Отрасль сельского хозяйства.
16. Вымышленная часть речи.
17. Город в Швейцарии.
18. Короткий рассказ.
19. Часть света.
21. Прыток Дона.
23. Центр провинции Аргентина.
28. Советский художник-карикатурист.
30. Роман А. И. Толстого.
32. Курортный район на побережье Средиземного моря.
33. Медный духовой инструмент.
35. Точка орбиты Луны, наиболее удаленная от Земли.
36. Город в Венгрии.
38. Город в Венгрии.
33. Атмосферные осадки.

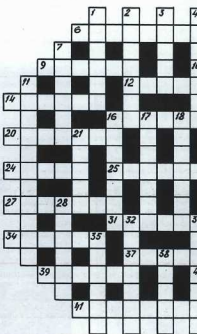

ОТВЕТЫ НА КРОССВОРД,
НАПЕЧАТАННЫЙ В № 15

По горизонтали:

3. Укроп.
6. Философия.
9. Паломник.
10. Языки.
13. Широта.
14. Нарвал.
16. Этанол.
19. Автомобиль.
20. Арфа.
21. Скоростной.
28. Атлас.
27. Эмю.
29. «Росинка».
30. Дунаец.
31. Мезень.
32. Диссонанс.
33. Аверс.

По вертикали:

1. Скляночка.
2. Меморандум.
4. Филка.
5. Чистый.
7. «Золотой».
8. Нирвана.
11. Метроном.
12. Геометрия.
15. Еваха.
16. Зинта.
17. Адамс.
18. Отан.
22. Муссон.
23. «Отречение».
24. Саламандра.
25. Оксана.
28. Рудин.
29. Розина.

ЗЕЛЕНЫЙ МИР

Синий и зеленый мир — лето, и, конечно, цветы... Не правда ли, что именно цветы делают лето праздничным временем года? Цветы — праздник природы, их любят все. Одни любят цветы на дугу, чтобы ветер над ними душил и песня жаворонка. На дугу они как разноцветная симфония — стройная, изысканная, без единого фальшивого звука — цветы. Другим нравятся лесные цветы: таинственные, задумчивые, молчаливые. Третьи любят садовые — яркие, словно поющие праздничные гимны. Но уж очень коротка жизнь цветов. И кому не знакома грусть при виде увядшего бутона с поблелшими, потусневшими лепестками...

Есть в Москве удивительные люди — они дарят цветам вторую жизнь. Это художники-флористы, создающие картины из увядших засушенных цветов, листьев, травы. Флоризм — новое слово в искусстве, ему нет еще и десяти лет, но подражает ему уже целое отделение народного творчества.

Есть у флоризма основоположники: Зинаида Алексеевна Мамонтова. Зинаида Алексеевна очень любит природу, а всякая настоящая любовь не оставляет пассивной. Мамонтова много лет работала в ботаническом саду над гербаризацией растений и часто задумывалась: нельзя ли так засушивать их, чтобы сохранились их краски и

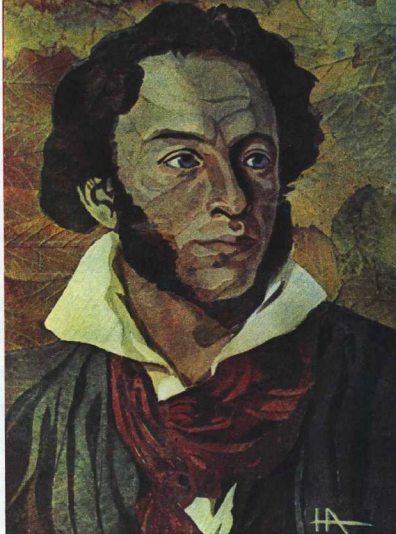

ПОРТРЕТ А. С. ПУШКИНА
Автор М. Аизафонов.



«ОДУВАНЧИКИ»

«НЕИЗВЕСТНОМУ ГЕРОЮ»
Автор А. Галкина.

«ГРИБЫ»
Автор Н. Алексеевский.



формы, чтобы продлить короткую жизнь цветов, а с ней и радость, которую они дарят?

Это и было началом. Понес, энтузиазма, настойчивость — очень благодарные качества — они всегда оставляют след. Работала Зинаида Алексеевна очень много: каждый цветок и собрать надо в определенный период цветения и засушить способом, позволяющим именно для него. И почти все надо устанавливать самой, почти все — впервые. Она написала и выпустила книгу «Засушивание растений с сохранением их цвета и формы». Но это было позднее, чем появились ее первые картины и панно из цветов: уже в 1936 году ими был украшен павильон «Цветоводство» на Сельскохозяйственной выставке.

И у природы и у искусства друзей очень много. И, конечно, и З. А. Мамонтовой пришли ученики. В 1961 году организовалась в Москве первая секция художников-флористов. Сейчас в секции уже больше шестидесяти человек, среди них много молодежи.

Творчество флористов яркое, солнечное, радостное. Возможности его неисчерпаемы, они неисчерпаема флора. На выставках флористов всегда многолюдно. Выставки обычно устраиваются зимой, и те, что бывал на них, знают, как радостно из заснеженной, холодной зимы попасть в солнечный, теплый и звонкий мир лета...

З. ИЛЬИНА

